

**WEIHONG**

维宏股份 创业板: 300508

**WSE** 维智A系列

# 伺服驱动器用户手册

( EtherCAT总线通信型 )



# 维智 WSDA 系列伺服驱动器用户手册

## ( EtherCAT 总线通信型 )

版次：2022 年 07 月 15 日 第 6 版

作者：产品应用测试部

上海维宏电子科技股份有限公司 版权所有



### 目录

1 安全注意事项 .....	1
1.1 警告 .....	1
1.2 注意 .....	2
2 基本信息 .....	3
2.1 前面板结构 .....	3
2.2 铭牌 .....	4
2.3 控制模式 .....	5
2.4 规格与功能 .....	6
2.4.1 基本规格 .....	6
2.4.2 从站规格 .....	8
2.4.3 基本功能 .....	9
2.4.4 保护功能 .....	9
2.5 产品安装 .....	9
2.6 系统接线图 .....	12
3 配线 .....	15
3.1 主回路接线 .....	15
3.1.1 端子 .....	15
3.1.2 电线规格 .....	16
3.1.3 接线说明 .....	18
3.2 CN1 接线 .....	19
3.2.1 端口定义 .....	19

3.2.2 线缆 .....	19
3.3 CN2 接线 .....	20
3.3.1 接线图 .....	20
3.3.2 线缆 .....	20
3.4 CN4 接线 .....	20
3.4.1 端口定义 .....	21
3.4.2 说明 .....	23
3.4.3 线缆 .....	24
3.5 外置再生电阻器连接 .....	24
4 驱动器面板 .....	30
4.1 概述 .....	30
4.2 监视器模式 .....	31
4.3 参数设置模式 .....	42
4.4 辅助功能模式 .....	43
4.4.1 概述 .....	43
4.4.2 设置站别名 .....	44
4.4.3 解除报警 .....	45
4.4.4 试运行电机 .....	45
4.4.5 清零绝对值编码器 .....	46
4.4.6 初始化参数 .....	46
4.4.7 解除前面板锁定 .....	47
4.4.8 注册驱动器 .....	47
4.5 驱动器面板锁定 .....	48
5 电机试运行 .....	49
5.1 准备工作 .....	49
5.2 进行基本设置 .....	49
5.2.1 打开伺服 .....	49
5.2.2 选择电机旋转方向 .....	49
5.2.3 启用超程防止功能 .....	50
5.2.4 设置电机过载率 .....	50
5.2.5 启用制动器 .....	50
5.2.6 伺服断开及报警时停止电机 .....	50
5.3 试运行电机 .....	51

5.3.1 使用操驱动器面板 .....	51
5.3.2 使用 iMotion 软件 .....	51
5.4 故障排查 .....	52
6 控制系统连接 .....	54
6.1 选择系统类型 .....	54
6.2 设置关联参数 .....	54
6.2.1 设置控制系统参数 .....	54
6.2.2 设置维智驱动器参数 .....	55
6.3 设置站别名 .....	55
6.4 设置基准或执行回机械原点 .....	55
6.4.1 设置基准 .....	55
6.4.2 执行回机械原点 .....	56
6.5 运行电机 .....	56
7 绝对式系统 .....	57
7.1 安装与更换电池 .....	57
7.2 自制绝对式编码器电缆 .....	58
7.3 启用绝对值功能 .....	58
7.4 启用无限旋转绝对式功能 .....	59
8 增益调整 .....	60
8.1 准备工作 .....	60
8.1.1 设置驱动禁止输入 .....	60
8.1.2 设置转矩限制 .....	60
8.1.3 设置过速度保护 .....	60
8.1.4 设置位置偏差过大保护 .....	61
8.1.5 设置电机可动范围 .....	61
8.2 推定惯量比 .....	61
8.3 设置自适应滤波器 .....	62
8.3.1 操作步骤 .....	62
8.3.2 故障排查 .....	63
8.3.3 影响自适应滤波器效果的因素 .....	63
8.4 执行自动调整增益 .....	64
8.4.1 操作步骤 .....	64
8.4.2 故障排查 .....	65



8.4.3 相关信息 .....	66
8.5 手动调整增益 .....	68
8.5.1 执行基本调整 .....	68
8.5.2 切换增益 .....	71
8.5.3 抑制机械共振 .....	75
8.5.4 设置 2 段转矩滤波器 .....	77
9 驱动器注册 .....	78
9.1 获取序列号 .....	78
9.1.1 通过 iMotion 软件 .....	78
9.1.2 通过驱动器面板 .....	79
9.2 获取注册码 .....	80
9.3 注册驱动器 .....	81
10 异常与对策 .....	83
10.1 异常时应对思路 .....	83
10.2 警告 .....	84
10.2.1 查找警告 .....	84
10.2.2 警告码 .....	84
10.3 SDO 传输中止码 .....	86
10.4 错误码一览表 .....	86
10.5 错误码详情 .....	90
10.5.1 Err10 系列 .....	90
10.5.2 Err20 系列 .....	98
10.5.3 Err30 系列 .....	103
10.5.4 Err40 系列 .....	106
10.5.5 Err50 系列 .....	109
10.5.6 Err70 系列 .....	113
10.5.7 Err80 系列 .....	117
10.5.8 Err90 系列 .....	126
10.5.9 其他错误码 .....	127
10.5.10 解除错误 .....	128
11 参数 .....	129
11.1 概述 .....	129
11.1.1 关联模式 .....	129

11.1.2 参数一览表.....	129
11.2 [分类 0]基本设定.....	136
11.2.1 Pr001 .....	136
11.2.2 Pr002 .....	136
11.2.3 Pr003 .....	137
11.2.4 Pr004 .....	138
11.2.5 Pr011 .....	138
11.2.6 Pr012 .....	139
11.2.7 Pr013 .....	140
11.2.8 Pr014 .....	140
11.2.9 Pr015 .....	140
11.2.10 Pr016 .....	141
11.2.11 Pr017 .....	142
11.2.12 Pr018~Pr019 .....	142
11.2.13 Pr024 .....	143
11.3 [分类 1]增益调整.....	143
11.3.1 Pr100~Pr104 .....	143
11.3.2 Pr105~Pr109 .....	145
11.3.3 Pr110 .....	147
11.3.4 Pr111 .....	147
11.3.5 Pr112 .....	147
11.3.6 Pr113 .....	148
11.3.7 Pr114 .....	148
11.3.8 Pr115 .....	149
11.3.9 Pr116 .....	151
11.3.10 Pr117 .....	151
11.3.11 Pr118 .....	151
11.3.12 Pr119 .....	152
11.3.13 Pr120 .....	152
11.3.14 Pr121 .....	152
11.3.15 Pr122 .....	153
11.3.16 Pr123 .....	153
11.3.17 Pr124 .....	153

11.3.18 Pr125 .....	154
11.3.19 Pr126 .....	154
11.3.20 Pr127 .....	154
11.4 [分类 2]控制抑制功能.....	155
11.4.1 Pr200 .....	155
11.4.2 Pr201~Pr203 .....	155
11.4.3 Pr204~Pr206 .....	156
11.4.4 Pr207~Pr209 .....	157
11.4.5 Pr210~Pr212 .....	158
11.4.6 Pr214~Pr215 .....	159
11.4.7 Pr216~Pr217 .....	159
11.4.8 Pr218~Pr219 .....	160
11.4.9 Pr220~Pr221 .....	161
11.4.10 Pr222 .....	161
11.4.11 Pr223 .....	162
11.5 [分类 3]速度/转矩控制.....	163
11.5.1 Pr300 .....	163
11.5.2 Pr302 .....	163
11.5.3 Pr304 .....	164
11.5.4 Pr312~Pr313 .....	164
11.5.5 Pr314 .....	165
11.5.6 Pr317、Pr318、Pr321、Pr322.....	166
11.5.7 Pr323 .....	167
11.5.8 Pr326 .....	168
11.5.9 Pr327 .....	168
11.5.10 Pr343 .....	169
11.5.11 Pr344 .....	169
11.5.12 Pr345 .....	169
11.5.13 Pr346 .....	169
11.6 [分类 4]I / F 监视器设定 .....	170
11.6.1 Pr400~Pr406 .....	170
11.6.2 Pr408~Pr411 .....	172
11.6.3 Pr430 .....	175

11.6.4 Pr431 .....	175
11.6.5 Pr432 .....	175
11.6.6 Pr433 .....	176
11.6.7 Pr434 .....	176
11.6.8 Pr435 .....	177
11.6.9 Pr436 .....	178
11.6.10 Pr437 .....	178
11.6.11 Pr438 .....	179
11.6.12 Pr439~Pr440 .....	179
11.6.13 Pr441 .....	180
11.6.14 Pr449 .....	181
11.6.15 Pr450 .....	181
11.7 [分类 5]扩展设定.....	181
11.7.1 Pr503 .....	181
11.7.2 Pr504 .....	182
11.7.3 Pr505 .....	182
11.7.4 Pr506 .....	183
11.7.5 Pr507 .....	183
11.7.6 Pr508 .....	184
11.7.7 Pr509 .....	184
11.7.8 Pr510 .....	185
11.7.9 Pr511 .....	185
11.7.10 Pr512 .....	186
11.7.11 Pr513 .....	186
11.7.12 Pr514 .....	186
11.7.13 Pr516 .....	187
11.7.14 Pr520 .....	187
11.7.15 Pr521 .....	187
11.7.16 Pr522 .....	188
11.7.17 Pr523 .....	188
11.7.18 Pr524 .....	188
11.7.19 Pr525 .....	188
11.7.20 Pr526 .....	189

11.7.21 Pr528 .....	189
11.7.22 Pr533 .....	190
11.7.23 Pr535 .....	191
11.7.24 Pr540 .....	191
11.7.25 Pr541 .....	191
11.7.26 Pr542~Pr545 .....	192
11.8 [分类 6]特殊设定 .....	193
11.8.1 Pr601 .....	193
11.8.2 Pr602 .....	193
11.8.3 Pr604 .....	193
11.8.4 Pr607 .....	194
11.8.5 Pr608 .....	194
11.8.6 Pr609 .....	194
11.8.7 Pr611 .....	195
11.8.8 Pr612 .....	195
11.8.9 Pr615 .....	195
11.8.10 Pr617 .....	195
11.8.11 Pr623 .....	196
11.8.12 Pr624 .....	196
11.8.13 Pr627 .....	196
11.8.14 Pr628 .....	197
11.8.15 Pr629 .....	197
11.8.16 Pr630 .....	197
11.8.17 Pr632 .....	198
11.8.18 Pr633 .....	199
11.8.19 Pr638 .....	200
11.8.20 Pr640 .....	200
11.8.21 Pr642 .....	200
11.8.22 Pr643 .....	201
11.8.23 Pr647 .....	201
11.8.24 Pr650 .....	201
11.8.25 Pr651 .....	202
11.8.26 Pr652 .....	202

11.8.27 Pr653 .....	202
11.8.28 Pr654 .....	203
11.8.29 Pr655 .....	203
11.8.30 Pr656 .....	203
11.8.31 Pr660 .....	203
11.8.32 Pr661 .....	204
11.8.33 Pr662 .....	204
12 EtherCat 通信规格 .....	205
12.1 概述 .....	205
12.2 帧结构 .....	206
12.3 ESC 地址空间 .....	207
12.4 通信状态 .....	207
12.5 SDO .....	208
12.6 PDO .....	208
12.6.1 PDO 映射 .....	209
12.6.2 分配对象 .....	210
12.6.3 映射配置 .....	210
12.7 DC 通信同步模式 .....	211
12.8 SII EEPROM .....	211
12.9 寻址模式 .....	211
13 对象字典 .....	213
13.1 概述 .....	213
13.1.1 分类 .....	213
13.1.2 数据类型 .....	213
13.1.3 相关用语 .....	214
13.2 通信对象 .....	215
13.2.1 设备信息 .....	215
13.2.2 同步管理器通讯类型 .....	219
13.2.3 PDO 通讯 .....	221
13.2.4 同步管理器 2 和 3 同步对象 .....	251
13.2.5 对象写入 EEPROM .....	260
13.2.6 对象恢复出厂 .....	261
13.2.7 故障履历 .....	262

13.3 驱动器参数对象 .....	269
13.3.1 2100h.....	269
13.3.2 2101h.....	270
13.3.3 2102h.....	272
13.3.4 2103h.....	273
13.3.5 2200h.....	274
13.4 厂商定义对象.....	275
13.5 辅助功能对象.....	276
13.5.1 信息监视器对象.....	276
13.5.2 多圈绝对式编码器清零.....	287
13.6 驱动协议对象.....	288
13.6.1 功率驱动系统状态机 .....	288
13.6.2 控制模式设置 .....	294
13.6.3 位置控制模式 .....	296
13.6.4 速度控制模式 .....	334
13.6.5 转矩控制模式 .....	344
13.6.6 模式共通功能.....	353
14 对象字典一览表.....	380
14.1 1000h~1FFFh.....	380
14.2 2000h~2FFFh.....	387
14.3 3000h~30FFFh.....	388
14.4 3100h~37FFFh.....	408
14.5 6000h~6FFFh.....	409

## 1 安全注意事项

注意事项根据不遵守可能会造成危害的程度，包括以下类型：

**警告：**特别需要提示的内容。如果不遵守此类信息，可能会造成人身伤害甚至是死亡、机器损坏、或者其他财产损失。

**注意：**一般类型信息，包括但不限于补充说明，使用限制等提示性信息。如果不遵守此类信息，可能会无法正常使用某功能，在某些情况下，甚至会造成人身伤害或机器损坏。

### 1.1 警告

- 运输与储存相关事项
  - 必须按产品重量正确运输。
  - 堆放产品不可大于规定数量。
  - 不可在产品上攀爬或站立，也不可上面放置重物。
  - 不可用与产品相连的电缆或器件对产品进行拖动或搬运。
  - 储存和运输时应注意防潮。
- 安装相关事项
  - 必须安装在符合设计要求的电柜中才可使用，电柜的结构必须达到 IP54 防护等级。
  - 在电气柜门等接缝处应贴密封条，密封所有缝隙。
  - 电缆入口应密封，在现场应容易打开。
  - 采用风扇或热交换器等对电柜散热，对流空气。
  - 若采用风扇散热，在进风或出风口必须使用空气过滤网。
  - 灰尘或切削液可能从微小缝隙和风口进入驱动器，因而需注意通风孔侧的环境和空气流向，流出气体应该朝向污染源。
  - 在驱动器的正面与电气柜门之间留有 100mm 的间隙，以便插接与驱动器连接的电缆，便于电气柜内空气流通和散热。
  - 须与其它设备之间按规定留出间隙。
  - 产品安装必须牢固、无振动。安装时，不可对产品进行抛掷或敲击，不能对产品有任何撞击或负载。
  - 应考虑将驱动器安装在易于调试维修的地方。
- 接线相关事项
  - 参加接线与检查的人员，必须具有完成此项工作的能力。



- 驱动器必须可靠接地，接地电阻应小于  $4\Omega$ ，切勿使用中性线代替地线。否则可能会因受干扰而不能正常工作。
- 接线必须正确、牢固，否则可能产生误动作。
- 任何一个接线插头上的电压值和正负 (+/-) 极性，必须符合说明书的规定，否则可能发生短路或设备永久损坏等故障。
- 在插拔插头或拨动开关前，手指应保持干燥，以防触电或损坏驱动器。
- 不能带电插拔插头或拆解驱动器。
- 运行与调试注意事项
  - 运行前，先检查参数设置是否正确，错误设置会使机器发生意外动作。
  - 参数的修改必须在参数设置允许的范围内，超过允许的范围可能会导致运行不稳定及损坏机器的故障。
- 使用注意事项
  - 插入电源前，确保开关在断电的位置，避免偶然启动。
  - 为避免或减少电磁干扰对驱动器的影响，进行电气设置时，请确定电磁兼容性。接入低通滤波器可避免因其它电子设备，产生的电磁干扰。
  - 不能频繁通电、断电。停电或断电时，需间隔 1min 后，重新通电。

## 1.2 注意

开箱检查相关注意事项：

- 确认是否是您所购买的产品。
- 检查产品在运输途中是否有损坏。
- 对照清单，确认各部件、附件是否齐全，有无损伤。
- 若存在产品不符，缺少附件或运输损坏等情况，请及时与我司联系。

## 2 基本信息

### 2.1 前面板结构

前面板结构图如下所示：

0.1kW ~ 2.5kW

≥ 3.0kW

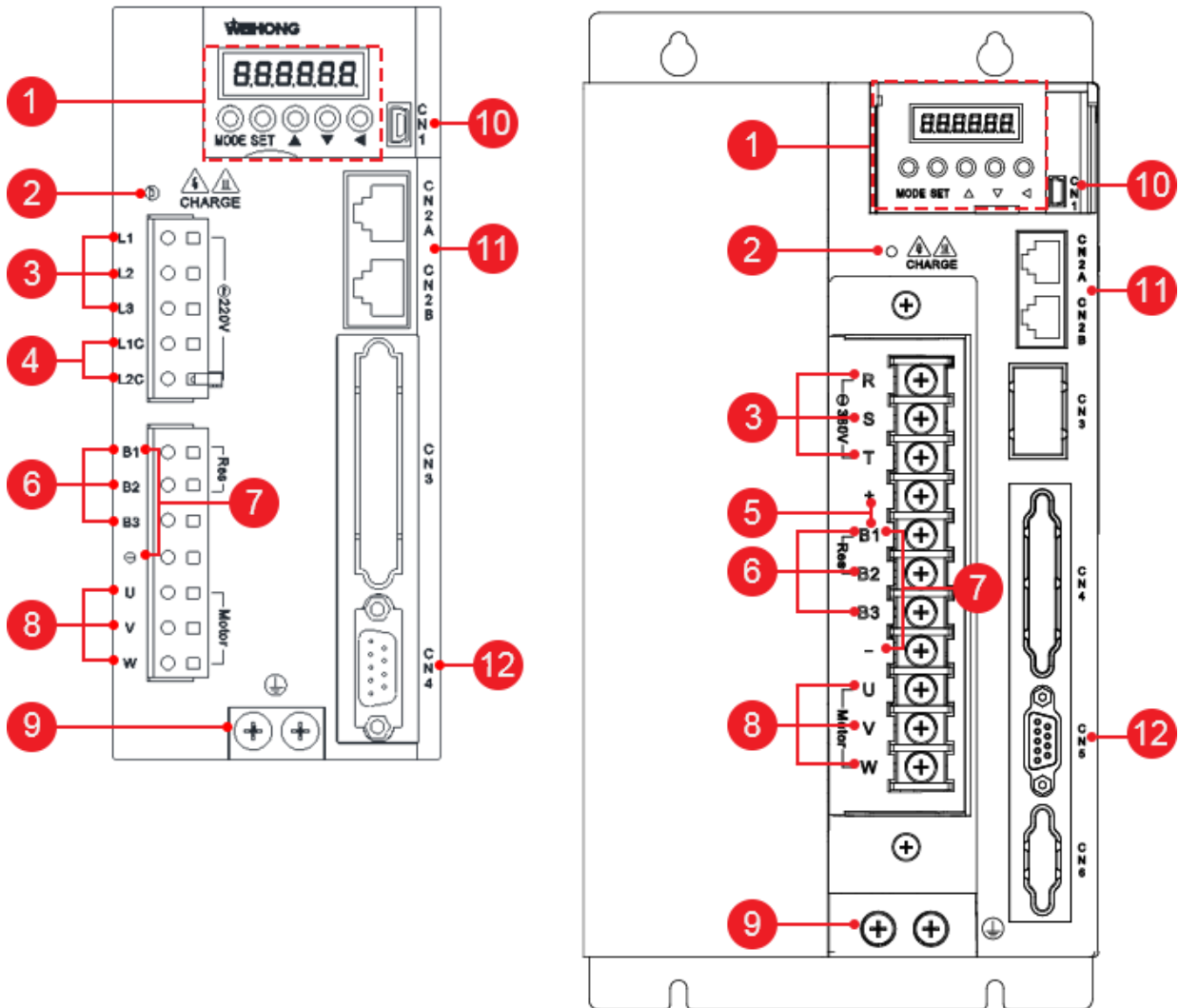

1. 驱动器面板：包含显示器和五个操作按键。详情请参见 [驱动器面板](#)。
2. 电源指示灯：通电，显示灯亮。
3. 主回路电源输入端子：详情请参见 [主回路接线](#)。
4. 控制电源输入端子：详情请参见 [主回路接线](#)。
5. DC 电抗器连接端子：详情请参见 [主回路接线](#)。
6. 外置再生电阻连接端子：详情请参见 [主回路接线](#)。
7. 伺服直流母线端子：详情请参见 [主回路接线](#)。

8. 电机连接端子：详情请参见 [主回路接线](#)。
9. PE 接地端子：详情请参见 [主回路接线](#)。
10. USB 通讯接口：连接计算机，与 iMotion 软件通信。详情请参见 [USB 通讯接口 CN1 接线](#)。
11. 总线接口：连接总线系统对应的装置。详情请参见 [总线接口 CN2A/B 接线](#)。
12. 电机编码器线接口：接口有 9 芯和 15 芯两种，上图所示为 9 芯接口。详情请参见 [电机编码器线接口 CN4 接线](#)。
  - 若为 0.1kW~2.5kW 功率驱动器，该接口为 **CN4**。
  - 若为 ≥3.0kW 功率驱动器，该接口为 **CN5**。

## 2.2 铭牌

铭牌的示意图如下所示：

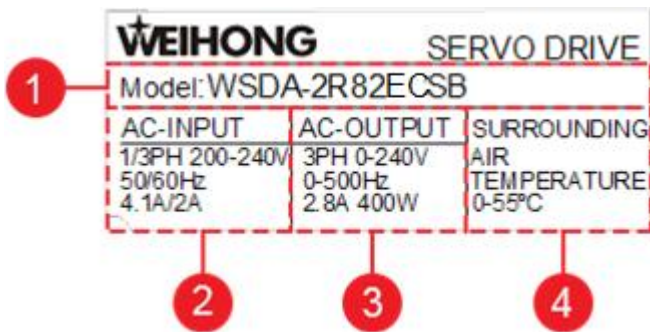

1. 产品型号

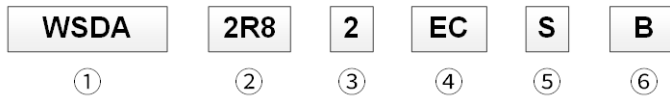
**①产品系列**

符号	规格
WSDA	A 系列

**④接口类型**

符号	规格
EC	EtherCAT 总线通信指令型

**②容量标识**

符号	规格.(kW)
1R2	0.1
2R8	0.4
5R0	0.75
6R8	1.0
110	1.5
140	2.5
120	3.0
170	5.0
260	7.5
280	11.0

**⑤编码器反馈类型**

符号	规格
P	并行增量式编码器
S	串行通讯式编码器
M	增量与通讯混合式编码器

**③电压规格**

符号	规格.(V)
2	200
4	400

**⑥电机类型**

符号	规格
B	旋转电机
L	直线电机

2. 输入电源规格
3. 输出电源规格
4. 环境温度

## 2.3 控制模式

支持位置控制模式、速度控制模式及转矩控制模式。

- **位置控制模式**
  - 轮廓位置模式 ( PP )
  - 周期位置同步模式 ( CSP )
  - 回零模式 ( HM )
- **速度控制模式**
  - 轮廓速度模式 ( PV )
  - 周期速度同步模式 ( CSV )
- **转矩控制模式**
  - 轮廓转矩模式 ( TQ )
  - 周期转矩同步模式 ( CST )

## 2.4 规格与功能

包括驱动器的基本规格、基本功能、保护功能。

### 2.4.1 基本规格

驱动器基本规格包括：

- 主回路电源
  - WSDA-1R2、WSDA-2R8、WSDA-5R0、WSDA-6R8、WSDA-110：单相/三相 200V~240V<sup>+10%</sup><sub>-15%</sub>，50/60Hz
  - WSDA-110、WSDA-140：三相 200V~240V<sup>+10%</sup><sub>-15%</sub>，50/60Hz
  - WSDA-120、WSDA-170、WSDA-260：三相 380V~440V<sup>+10%</sup><sub>-15%</sub>，50/60Hz
- 控制电路电源
  - WSDA-1R2、WSDA-2R8、WSDA-5R0、WSDA-6R8、WSDA-110、WSDA-140：单相 200V~240V<sup>+10%</sup><sub>-15%</sub>，50/60Hz
  - WSDA-120、WSDA-170、WSDA-260：无控制电路电源
- 产品系列

型号	功率(kW)	额定电流(A)	最大电流(A)
WSDA-1R2	0.1	1.2	3.6
WSDA-2R8	0.4	2.8	8.4
WSDA-5R0	0.75	5.0	15.0
WSDA-6R8	1.0	6.8	20.4
WSDA-110	1.5	11.0	30.0
WSDA-140	2.5	14.0	40.0
WSDA-120	3.0	11.9	28
WSDA-170	5.0	16.5	42
WSDA-260	7.5	25.7	65
WSDA-280	11.0	28.1	70

- 绝缘耐压
  - WSDA-1R2、WSDA-2R8、WSDA-5R0、WSDA-6R8、WSDA-110、WSDA-140：AC 1500V 或 DC 2100V，需耐压 1min (漏电流≤ 10mA)

- WSDA-120、WSDA-170、WSDA-260 : AC 2500V 或 DC 2750V , 需耐压 1min ( 漏电流 $\leq$  10mA )
- 工作环境温度
  - WSDA-1R2、WSDA-2R8、WSDA-5R0、WSDA-6R8、WSDA-110、WSDA-140 : 0°C~+55°C ( 无冻结 )
  - WSDA-120、WSDA-170、WSDA-260 : -10°C~55°C。40°C~55°C 降额使用 , 每升高 1°C , 额定输出电流减少 1.5%
- 保管环境温度 : -20°C~+65°C ( 温度 $\leq$ 80°C 72 小时 , 相对湿度 $\leq$ 17%RH )
- 保护等级、清洁度
  - 保护等级 : IP21
  - 清洁度 : 2
  - 环境要求
    - 无腐蚀性气体、无可燃性气体
    - 无水、油、药品飞溅
    - 尘土、灰尘、盐分及金属粉末较少
- 环境湿度、保管湿度 :  $\leq$ 90%RH ( 不得冻结、结露 )
- 控制方式 : SVPWM , 矢量控制
- 编码器反馈
  - 17 位 7 线串行绝对式编码器 ( 分辨率 131072 )
  - 20 位 5 线串行增量式编码器 ( 分辨率 1048576 )
  - 23 位 7 线串行绝对式编码器 ( 分辨率 8388608 )
  - 24 位 7 线串行绝对式编码器 ( 分辨率 16777216 )
  - ABZ 增量式编码器
- 指令方式 : EtherCAT 高速总线
- 通信功能 : 通过 USB 与电脑 ( iMotion 软件 ) 连接
- 控制输入信号 : 最大通用 7 路物理输入 SI1~SI7。可分配的输入信号包括 :
  - 正方向禁止信号 ( POT )
  - 负方向禁止信号 ( NOT )
  - 警报清除 ( A-CLR )
  - 强制报警输入 ( E-STOP )
  - 通用输入 ( GP )
  - ( 回零 ) 减速度限位开关输入 ( HOME )
  - 外部门锁输入信号 ( EXT1、EXT2 )

- 控制输出信号：最大通用 4 路物理输出 SO1~SO4。其中伺服报警输出 ( ALM ) 固定分配到 SO1，其它剩余可分配输出信号包括：
  - 伺服准备输出 ( S-RDY )
  - 外部制动器解除 ( BRK-OFF )
  - 定位完成 ( INP )
  - 速度到达 ( AT-SPEED )
  - 转矩限制 ( TLC )
  - 零速箝位检测 ( ZSP )
  - 速度一致 ( V-COIN )
  - 警告输出 ( WARN1、WARN2 )
  - 位置指令有无输出 ( P-CMD )
  - 定位完成 ( INP2 )
  - 速度限制中 ( V-LIMIT )
  - 警报属性输出 ( ALM-ATB )
  - 速度指令有无输出 ( V-CMD )
- 前面板：5 个按键，6 个数字 LED
- 再生电阻：
  - WSDA-1R2、WSDA-2R8、WSDA-260：无内置再生电阻 ( 只能外置 )
  - WSDA-5R0、WSDA-6R8、WSDA-110、WSDA-140、WSDA-120、WSDA-170：内置再生电阻 ( 也可外置 )
- 动态制动器：内置动态制动器

## 2.4.2 从站规格

从站规格包括：

- 通信协议：EtherCAT
- 支持服务：COE(SDO、PDO)
- SDO 服务支持：SDO 请求、SDO 响应、SDO 信息
- 物理层：100BASE-TX(IEEE802.3)
- 波特率：100Mbit/s
- 拓扑类型：线型
- 连接线缆：屏蔽双绞线 CAT5e
- 线缆长度：相邻节点间小于 100M
- 从站数：协议支持最多 65535
- 通信端口：RJ45 \* 2 ( CN2A、CN2B )

- 站别名：设置范围 0~65535 ( 对象 2102:02h 或 SII 04h 设置值 )
- 同步管理器：4
- 内存映射单元：3
- 同步模式：DC-分布式时钟
- 同步周期：1ms~4ms，为 250us 的倍数
- 相邻从站的同步抖动：小于 1us

### 2.4.3 基本功能

基本功能包括：

- 位置控制模式特有功能：滤波器：指令平滑滤波器、FIR 型滤波器、减震滤波器
- 电子齿轮比：适用范围 0.001~32000
- A 相、B 相、Z 相：线性驱动输出
- 转矩指令滤波器：一次延时滤波器，一个二阶转矩滤波器，四个陷波滤波器
- 增益调整、超程 ( OT ) 防止功能

### 2.4.4 保护功能

保护功能包括：

- 硬件保护：过压、欠压、缺相 (  $\geq 3.0\text{kW}$  功率上驱动器特有 )、过流、驱动器过热、编码器异常等
- 软件保护：存储器故障、初始化故障、I/O 分配异常、过速、过载、制动电阻过载、位置偏差过大等
- 故障记录：记录故障及最近 3 个故障信息

## 2.5 产品安装

包括如何安装多台驱动器。

按照以下步骤，安装驱动器：

1. 将驱动器的显示面板面向操作人员，并保持安装方向与墙壁垂直：



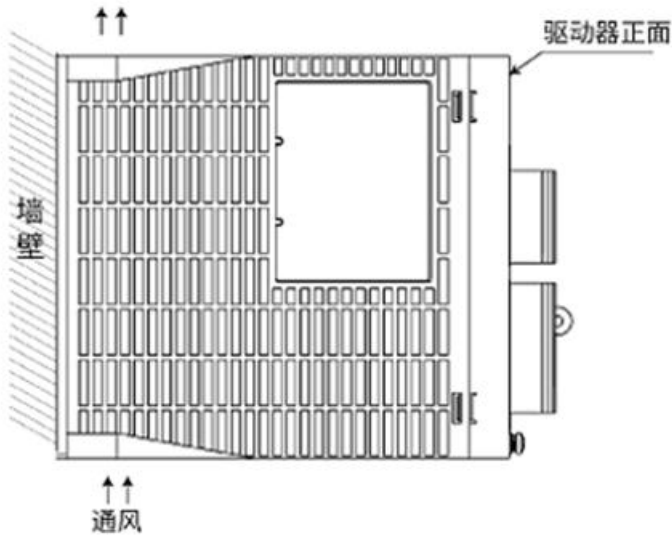

2. 通过安装孔将驱动器牢固的固定在安装面上，并对其进行通风冷却。
3. 按照以下方式，将多台驱动器并排安装：

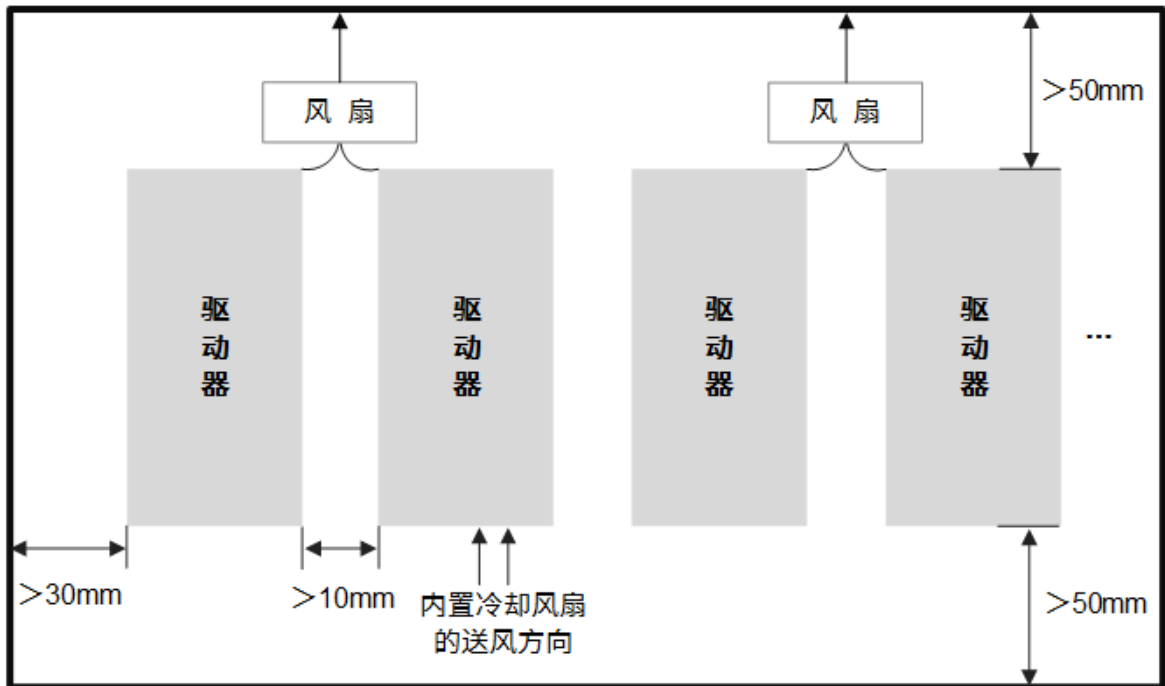

并排安装时为保证通风冷却，确保：

- 严格遵守控环境要求，并在驱动器上方安装冷却用风扇，以保证通风冷却：
  - 相邻两台驱动器间距： $> 10\text{mm}$
  - 驱动器上下端距离控制箱： $> 50\text{mm}$
- 严格遵守环境要求，以保持温度均匀，不使驱动器环境温度出现局部过高的现象：
  - 驱动器的环境温度： $0^{\circ}\text{C}\sim+55^{\circ}\text{C}$
  - 湿度： $\leq 90\% \text{ RH}$  (不得冻结、结露)
  - 保证长期使用的环境温度条件： $\leq 45^{\circ}\text{C}$

## 安装尺寸

安装尺寸如下所示：

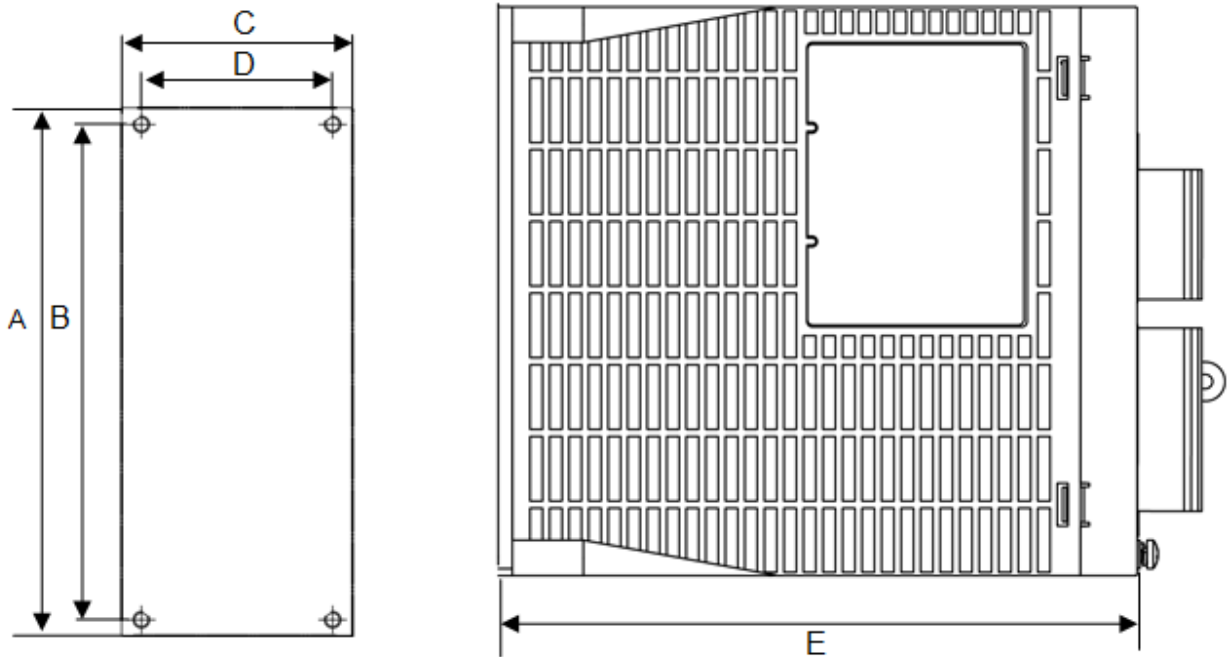

型号	A ( mm )	B ( mm )	C ( mm )	D ( mm )	E ( mm )	螺丝 尺寸	螺丝 数量
WSDA-1R2	160	150	40	30.5	170	M4	2
WSDA-2R8	160	150	40	30.5	170	M4	2
WSDA-5R0	160	150	70	58	180	M4	3
WSDA-6R8	160	150	70	58	180	M4	3
WSDA-110	160	150	80	70	190	M4	4
WSDA-140	160	150	80	70	190	M4	4
WSDA-	283.5	269.5	146.2	90	203.5	M4	4

型号	A ( mm )	B ( mm )	C ( mm )	D ( mm )	E ( mm )	螺丝 尺寸	螺丝 数量
260							

## 2.6 系统接线图

系统接线是指将维智驱动器与 CNC 控制系统连接。

不同功率驱动器端子对应表如下所示：

0.1kW~2.5kW 功率驱动器	≥3.0kW 功率驱动器
L1、L2、L3	R、S、T
L1C、L2C	无
B1、B2、B3	B1、B2、B3
U、V、W	U、V、W
CN1	CN1
CN2A/B	CN2A/B
CN4	CN5

对应端子接线一致，以 0.1kW~2.5kW 功率驱动器为例，请按照下图所示进行连接：

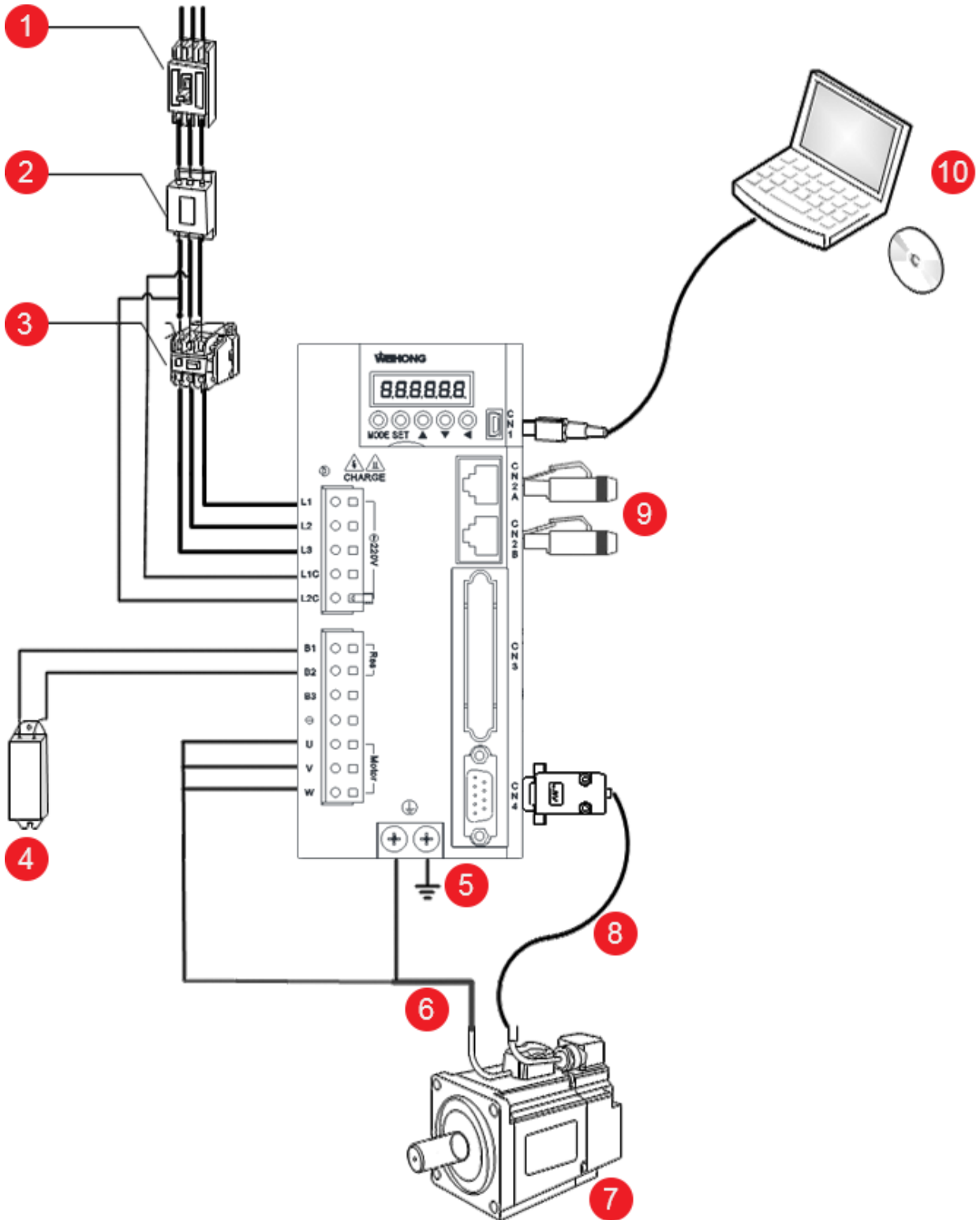

1. 接线断路器：为了保护电源线路，请务必设置与电源容量相匹配的配线断路器，以作为过电流保护装置。
2. 噪音滤波器：防止外部噪音进入电源线路。降低来自驱动器的噪音干扰。
3. 电磁接触器：接通/断开伺服，使用时请安装浪涌抑制器吸收因电磁接触器接通和断开时接触器线圈产生的浪涌电流。

**注意：** 严禁将电磁接触器用于电机的运转、停止操作。

#### 4. 再生电阻器

- 使用内置再生电阻时，B2-B3 之间通常保持短路状态。
- 使用外置再生电阻器时，需断开 B2-B3 间的短路线，在 B1-B2 端子上连接外置的再生电阻器，将参数 Pr016 再生电阻外置选择 设置为 1。

**警告：**

- 需安装在金属等不燃物上。
- 使用外置再生电阻器时，请务必设置温度保险等外部保护。
- 再生电阻器内置温度保险丝和恒温器，温度保险丝动作后无法复原。

#### 5. 接地

#### 6. 电机主回路电缆

#### 7. 电机

#### 8. 编码器电缆

#### 9. 总线控制器/总线控制系统/总线驱动器/终端电阻等

#### 10. PC：支持 iMotion 软件

### 3 配线

#### 3.1 主回路接线

包括主回路的接线。



包括以下方面：

- 端子
- 电线规格
- 接线说明

##### 3.1.1 端子

主回路端子：

名称	端子号 (0.1kW~2.5kW)	端子号 (≥3.0kW)	说明
主回路电源输入端子	L1, L2, L3	R, S, T	根据产品铭牌 AC-INPUT 项要求的电压规格进行接线。
控制电源输入端子	L1C, L2C	无	接单相电压，电压规格为 200V~240V <sup>+10%</sup> <sub>-15%</sub> ，50/60Hz。
DC 电抗器连接端子	无	+, B1	出厂时用短路铜排短接，外置电抗器连接点。
外置再生电阻连接端子	B1, B2, B3	B1, B2, B3	出厂时，B2-B3 间呈短接状态（使用内置再生电阻）。当内置再生电阻处理能力不足时，在 B1-B2 间连接外置再生电阻器，并拆除 B2-B3 间的短接线，将其置于开路状态。
伺服直流母线端子	B1、⊖	B1、⊖	多机并联时可进行共母线连接。

名称	端子号 (0.1kW~2.5kW)	端子号 (≥3.0kW)	说明
电机连接端子	U, V, W	U, V, W	连接电机。
接地端子 (2处)			交流电和电机动力线的接地点。

### 3.1.2 电线规格

电线规格包括：

- 注意事项
- 通信线缆规格。连接线缆：屏蔽双绞线 CAT5e。
- 电线种类
- 说明

#### 3.1.2.1 注意事项

注意事项包括：

- 此规格为 **温度 40°C**，**3 根导线线束流过额定电流** 时的规格。
- 主回路请使用耐压大于 600V 的耐压电线。
- 捆成线束并放到硬质 PVC 管或金属套管中时，请考虑电线容许电流的衰减系数。
- 一般 PVC 电线的热老化速度较快，在很短时间内便不能再用，所以当环境温度（柜内温度）高时，请使用耐热电线。

#### 3.1.2.2 电线种类

电线种类包括：

- IV
  - 名称：600V PVC 电线
  - 导体容许温度：60°C
- HIV
  - 名称：特殊耐热 PVC 电线
  - 导体容许温度：75°C

以 600V 特殊耐热 PVC 电线 (HIV) 时的参考值为例，3 根电线时电线直径与容许电流之间的关系如下，使用时请勿大于表中值：

AWG 规格	公称截面积 (mm <sup>2</sup> )	构成 (根/mm <sup>2</sup> )	导体电阻 (Ω/Km)	30°C容许电流 (A)	40°C容许电流 (A)	50°C容许电流 (A)
20	0.5	19/0.18	39.5	6.6	5.6	4.5
19	0.75	30/0.18	26.0	8.8	7.0	5.5
18	0.9	37/0.18	24.4	9.0	7.7	6.0
16	1.25	50/0.18	15.6	12.0	11.0	8.5
14	2.0	7/0.6	9.53	23.0	20.0	16
12	3.5	7/0.8	5.41	33.0	29.0	24
10	5.5	7/1.0	3.47	43.0	38.0	31
8	8.0	7/1.2	2.41	55.0	49.0	40
6	14.0	7/1.6	1.35	79.0	70.0	57

### 3.1.2.3 说明

主回路电源输入端子接三相/单相电压时所有端子的电线规格 (单位: mm<sup>2</sup>) 如下所示:

端子	1R2	2R8	5R0	6R8	110	140	120	170	260/280
主回路电源输入端子	0.5 (AWG20)	0.5 (AWG20)	0.75 (AWG9)	1.25 (AWG6)	2.0 (AWG4)	2.0 (AWG4)	2.0 (AWG4)	2.0 (AWG14)	2.0 (AWG14)
控制电源输入端子	1.25 (AWG16)	1.25 (AWG16)	1.25 (AWG6)	1.25 (AWG6)	1.25 (AWG6)	1.25 (AWG6)	-	-	-
电机连接端子	0.5 (AWG20)	0.5 (AWG20)	0.75 (AWG9)	1.25 (AWG6)	2.0 (AWG4)	2.0 (AWG4)	2.0 (AWG4)	3.5 (AWG12)	5.5 (AWG10)
外置再生	1.25 (AWG16)	1.25 (AWG16)	1.25 (AWG6)	1.25 (AWG6)	1.25 (AWG6)	1.25 (AWG6)	2.0 (AWG4)	2.0 (AWG14)	2.0 (AWG14)



端子	1R2	2R8	5R0	6R8	110	140	120	170	260/280
电阻 连接 端子	G16)	G16)	6)	6)	6)	6)	4)	G14)	
接地 端子	> 2.0 (AW G14)	> 2.0 (AW G14)	> 2.0 (AWG1 4)	> 2.0 (AWG1 4)	> 2.0 (AWG1 4)	> 2.0 (AWG1 4)	> 2.0 (AWG1 4)	> 2.0 (AW G14)	> 2.0 (AWG14)

### 3.1.3 接线说明

接线时，需注意：

- 若驱动器直接连在商用电源上时（未使用变压器等进行隔离），请务必使用断路器（QF）或保险丝保护电源线，避免伺服系统与外界发生混淆事故。
- 驱动器无内置接地短路，所以为构建更安全的系统，请配置过载、短路保护兼用的漏电断路器，或用断路器组合，安装接地短路保护漏电断路器。
- 请勿频繁接通/断开驱动器。由于驱动器电源部分带有电容器，在电源断开时，会流过较大的充电电流，若频繁接通/断开驱动器，会造成驱动器内部的主回路元件性能下降。
- 设计、配置系统时，请尽量缩短电缆。
- 进行主回路接线时，请遵守：
  - 请使用双股绞合线或多芯双股绞合整体屏蔽线作为输入输出信号电缆和编码器电缆。
  - 输入输出信号电缆的接线长度不大于 3m，编码器电缆不大于 20m。
- 连接地线时，请遵守：
  - 接地电缆尽可能使用粗线（ $> 2.0\text{mm}^2$ ）。
  - 建议采用接地电阻不小于  $100\Omega$  的线缆接地。
  - 必须为单点接地。
  - 电机与机械之间相互绝缘时，请将电机直接接地。
- 使用电缆时，请尽量不要使其折弯或拉的太紧，以免损坏电缆。
- 进行电源接通顺控设计时，请遵守：
  - 电源接通顺控的设计：在输出 **伺服警报** 的信号后，使主回路电源处于 OFF 状态。
  - 使用部件的电源规格应与输入电源相符。

**警告：** 接通控制电源时，请同时（或在接通控制电源后 1s 内）接通主回路电源；切断电源时，请同时切断控制电源和主回路电源（或在切断主回路电源后再切断控制电源）。

## 3.2 CN1 接线

CN1 端口为 USB 通讯接口，连接安装了 iMotion 软件的计算机，可在计算机上进行监视、编辑参数、采集波形、查看警报/引脚等操作。

可联系我司或登录维宏官网 <https://www.weihong.com.cn> 获取 iMotion 软件。

### 3.2.1 端口定义

CN1 端口如下：

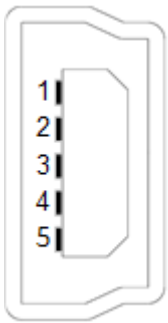

引脚	定义	说明
1	+5V	电源+5V
2	Data-	数据-
3	Data+	数据+
4	-	-
5	GND	接地

### 3.2.2 线缆

CN1 线缆如下图所示：

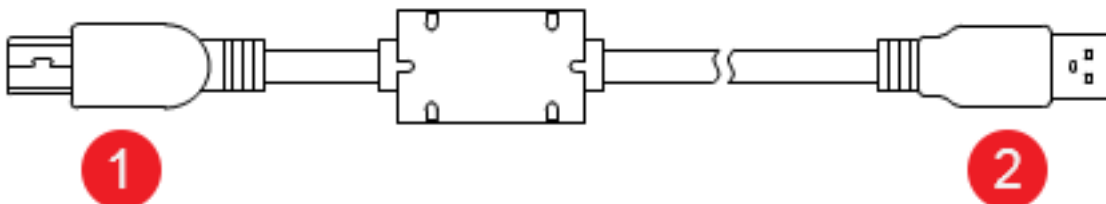

1. 驱动器侧
2. PC 侧

### 3.3 CN2 接线

CN2A 端口为总线接口，连接总线设备，实现驱动器和控制系统的通讯。

#### 3.3.1 接线图

接线错误会导致驱动器无法正常通信。

CN2A 接线如下图所示：

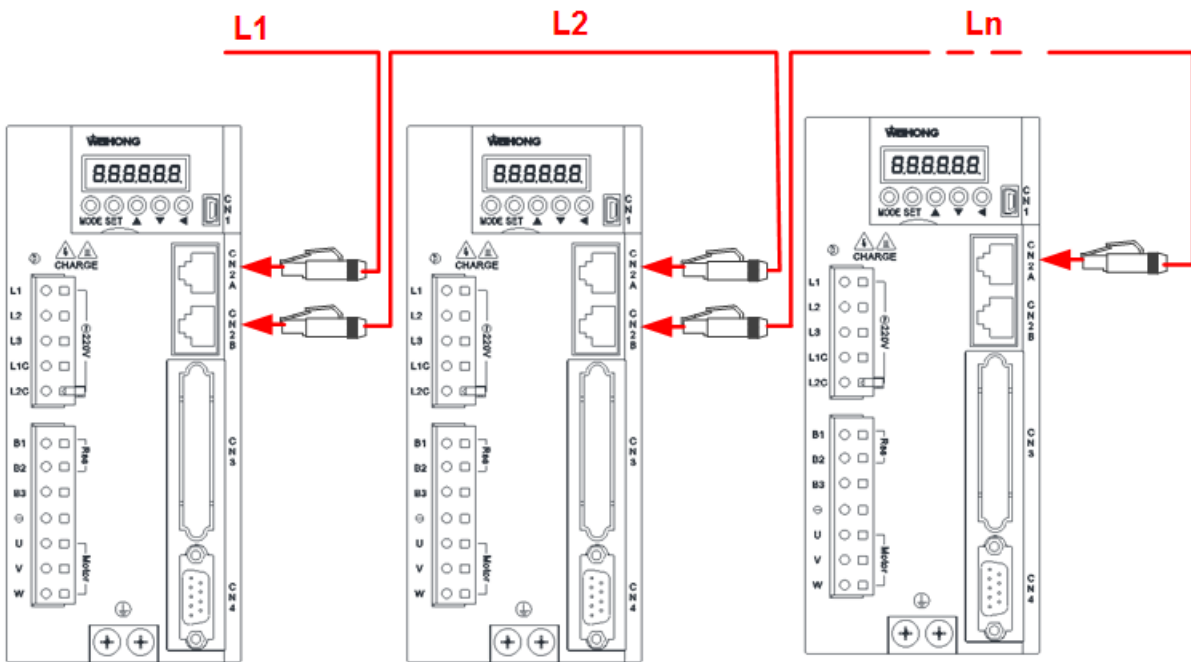

L1、L2.....Ln 为通讯线。

第一台驱动器上务必接总线设备，CN2B 连接下一台驱动器的 CN2A。

#### 3.3.2 线缆

CN2 线缆如下图所示：

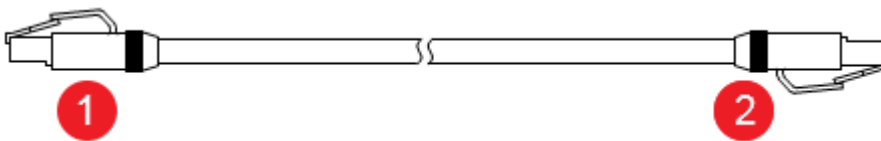

1. 总线设备侧
2. 驱动器侧或总线设备侧

### 3.4 CN4 接线

支持串行 17 位、23 位、20 位、24 位通信的编码器。

**注意：** 0.1kW~2.5kW 功率驱动器对应接口为 CN4；≥3.0kW 功率驱动器对应接口为 CN5。

### 3.4.1 端口定义

包括以下类型端口：

- 串行通讯编码器端口

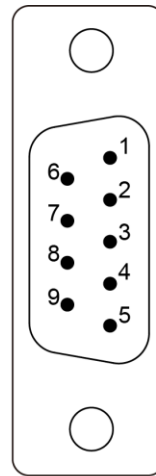
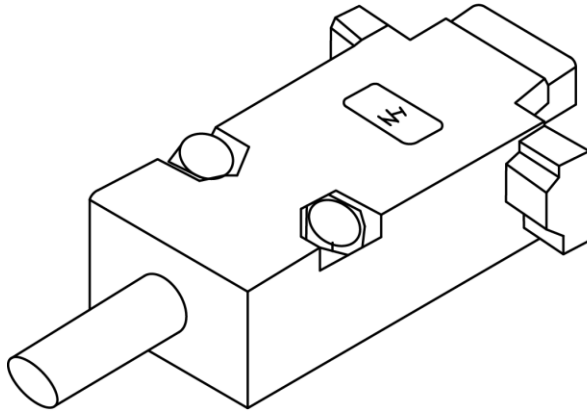

1

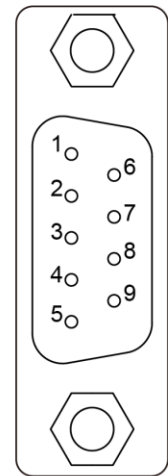

2

- 针端
- 孔端

端口定义如下：

引脚	定义	说明
1	PS	信号正
2	/PS	信号负
3	BAT+	电池正
4	BAT-	电池负
5	S01-(BRK-OFF)	未分配
6	-	未分配
7	+5V	电源+5V
8	GND	信号地
9	S01+(BRK-OFF)	未分配

- ABZ 增量式编码器端口

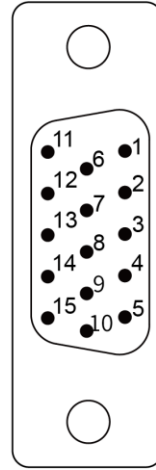
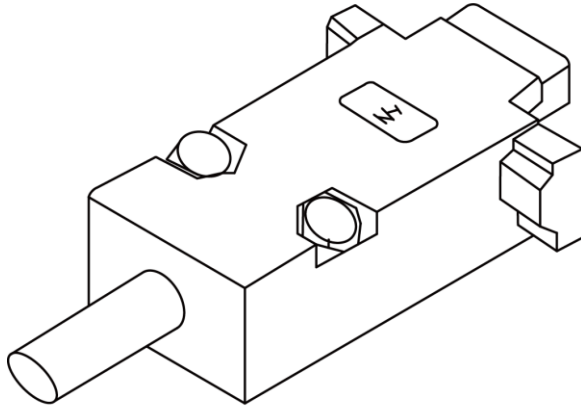

1

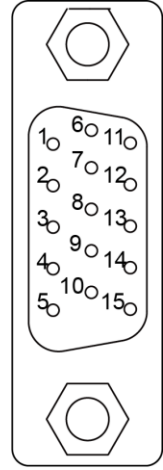

2

- a. 针端
- b. 孔端

端口定义如下：

引脚	定义	说明
1	A	A 相信号+
2	B	B 相信号+
3	Z	Z 相信号+
4	U	磁极位置信号 U+
5	+5V	电源+5V
6	/A	A 相信号-
7	/B	B 相信号-
8	/Z	Z 相信号-
9	/U	磁极位置信号 U-
10	-	未分配
11	/V	磁极位置信号 V-
12	V	磁极位置信号 V+
13	/W	磁极位置信号 W-
14	W	磁极位置信号 W+

引脚	定义	说明
15	GND	信号地

### 3.4.2 说明

说明详情如下：

- 串行绝对式编码器电机

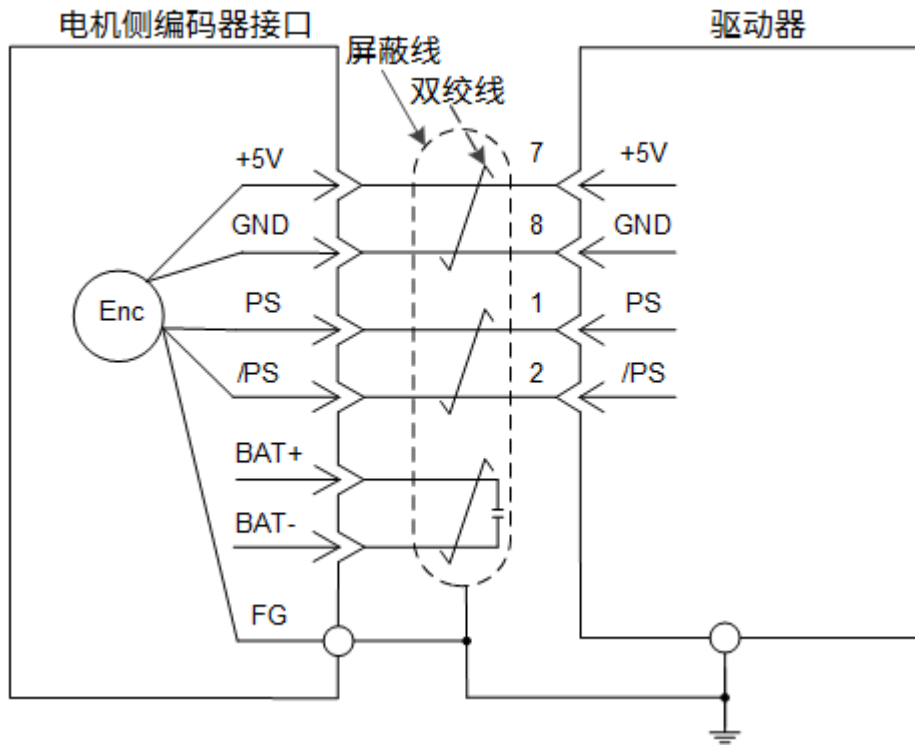

- 串行增量式编码器电机

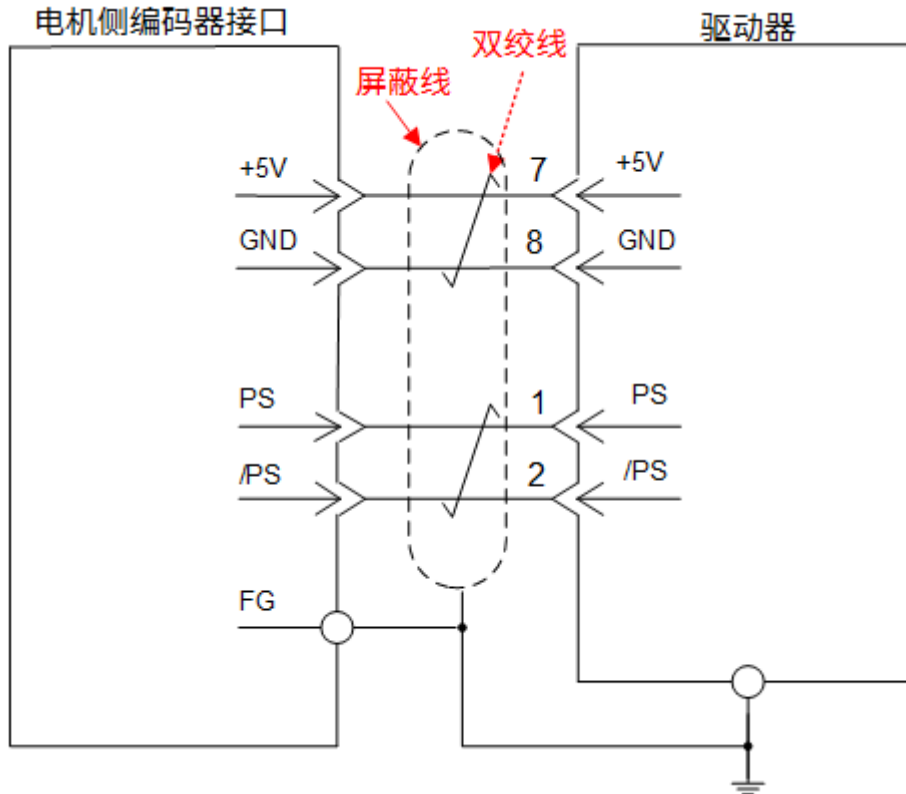

### 3.4.3 线缆

编码器线缆因电机型号而异。详情请参见对应的选型手册。

### 3.5 外置再生电阻器连接

当电机的转矩和转速方向相反时，电机从电动状态转变为再生发电状态，再生能量经续流二极管全波整流后反馈到直流电路中，由于直流电路的电能不能通过整流桥回馈到电网，仅靠驱动器本身的电容吸收，电容的电荷堆积会形成 **泵升电压**，使直流电压升高。此时，能量只能通过再生电阻来消耗，否则过高的直流电压降将使各部分器件受到损害。

当内置再生电阻不满足应用需求时，通过参数 **Pr016 再生电阻外置选择** 设置外接再生电阻器。

连接外置再生电阻器时，断开 B2 和 B3 间的连接线（即拆除短接线），如下图所示在 B1-B2 端子上连接外置再生电阻器。

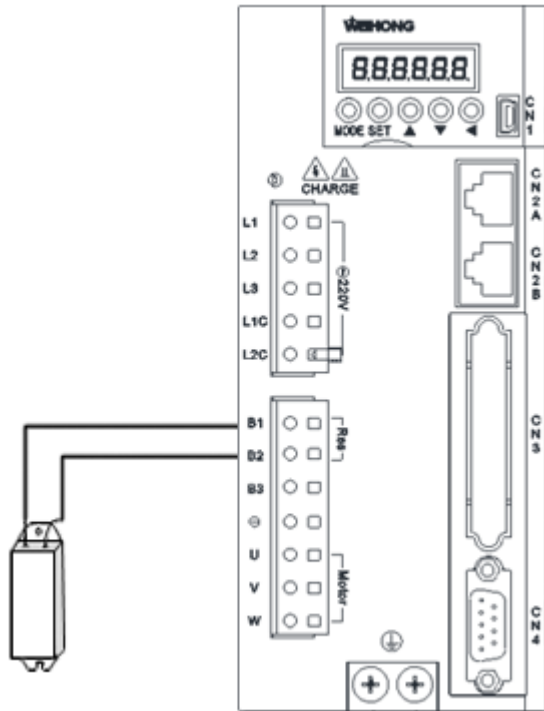

**警告：** 请勿弄错外置再生电阻器的接线，否则将造成机器损坏或火灾。

## 相关内容

- 再生电阻规格
  - 内置再生电阻规格：

驱动器型号	电阻值 ( $\Omega$ )	功率(W)
WSDA-1R2	-	-
WSDA-2R8	-	-
WSDA-5R0	50	40
WSDA-6R8	50	40
WSDA-110	20	50
WSDA-140	20	50
WSDA-120	40	100
WSDA-170	40	100
WSDA-260	-	-
WSDA-280	-	-



○ 外置再生电阻规格：

驱动器型号	最小允许电阻值 ( $\Omega$ )
WSDA-1R2	40
WSDA-2R8	40
WSDA-5R0	30
WSDA-6R8	30
WSDA-110	20
WSDA-140	20
WSDA-120	40
WSDA-170	36
WSDA-260	22
WSDA-280	22

根据实际情况，通过参数 Pr017 再生电阻散热系数、Pr018 再生电阻容量 和 Pr019 再生电阻阻值 设置电阻规格。

● 再生电阻容量计算

下图为电机的运行周期示意图：

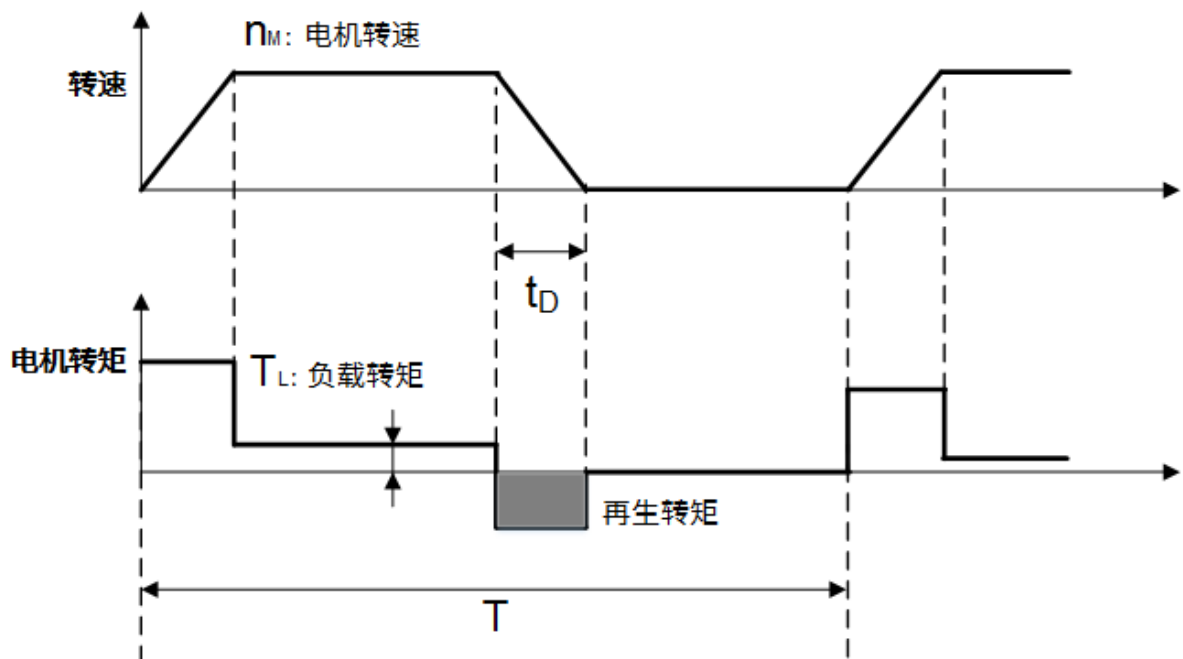

电机以上图所示的运行周期进行加减速运行时，再生电阻器的容量计算步骤如下：

- a. 计算伺服系统旋转能量 (  $E_s$  )。

$$E_s = (1/2) * J * w^2 = (1/2) * J * Spd * (\pi / 30)^2 = J * Spd^2 / 182(J)$$

$$J = J_M + J_L$$

其中：

- $J_M$ ：电机转子转动惯量 (kg·m<sup>2</sup>)
- $J_L$ ：电机轴换算负载转动惯量 (kg·m<sup>2</sup>)
- $w$ ：电机的角速度 (rad/s)
- $Spd$ ：电机的转速 (r/min)

- b. 根据减速期间的负载系统损耗，计算消耗能量 (  $E_L$  )。

$$E_L = (\pi / 60) * Spd * T_L * t_D$$

其中：

- $T_L$ ：负载转矩 (N·m)
- $t_D$ ：减速停止时间 (s)

- c. 计算出电机的线圈电阻的损耗能量 (  $E_M$  )。

忽略不计。

- d. 计算出驱动器可吸收的能量 (  $E_C$  )。

单个内部电容能够处理的能量如下所示：

驱动器型号	功率等级(W)	可吸收的再生能量(J)
WSDA-1R2	100	9
WSDA-2R8	400	18
WSDA-5R0	750	27
WSDA-6R8	1000	36
WSDA-110	1500	59
WSDA-140	2500	59
WSDA-120	3000	56.5
WSDA-170	5000	82.7
WSDA-260	7500	151.2

- e. 计算再生电阻器所消耗的能量 (  $E_k$  )。

$$E_k = E_s - (E_L + E_M + E_C)$$

f. 计算再生电阻器的必要容量 ( $W_k$ )。

$$W_k = E_k / (0.3 * T)$$

其中：

- $W_k$ ：再生电阻器必要容量 (W)
- T：电机重复运行周期 (s)
- 0.3：再生电阻器使用负载率为 30% 时的值

**注意：**实际计算时，也可忽略负载系统损耗，只需计算出系统的旋转能量，再代入再生电阻容量计算公式。

### 举例 1

按照以下步骤，计算 0.1kW~2.5kW 功率驱动器、惯量比为 400% 的再生电阻容量：

a. 计算额定转速下的旋转能量：

$$E_s = J * Spd^2 / 182 = 5 * 1.51 * 10^{-4} * 3000^2 / 182 = 37J$$

b. 计算再生电阻消耗的能量：

内部电容吸收的能量大概为 36J，故仅靠电容器无法吸收多余的旋转能量，只能靠外接电阻来消耗。此时需再生电阻消耗的能量： $37 - 36 = 1J$ 。

c. 假设电机的加减速周期为 1s，计算再生电阻的容量：

$$W_k = E_k / (0.3 * T) = 1/0.3 = 3W$$

$W_k$  小于内置再生电阻容量 40W，因此，使用内置再生电阻可以满足要求。

### 举例 2

将例 1 中的惯量比改为 800%，其他条件不变，则需要电阻功率：

$$W_k = E_k / (0.3 * T) = 103W$$

$W_k$  大于内置再生电阻可处理的功率，需使用外置再生电阻。

外置再生电阻的功率建议为 103W。

- 选型

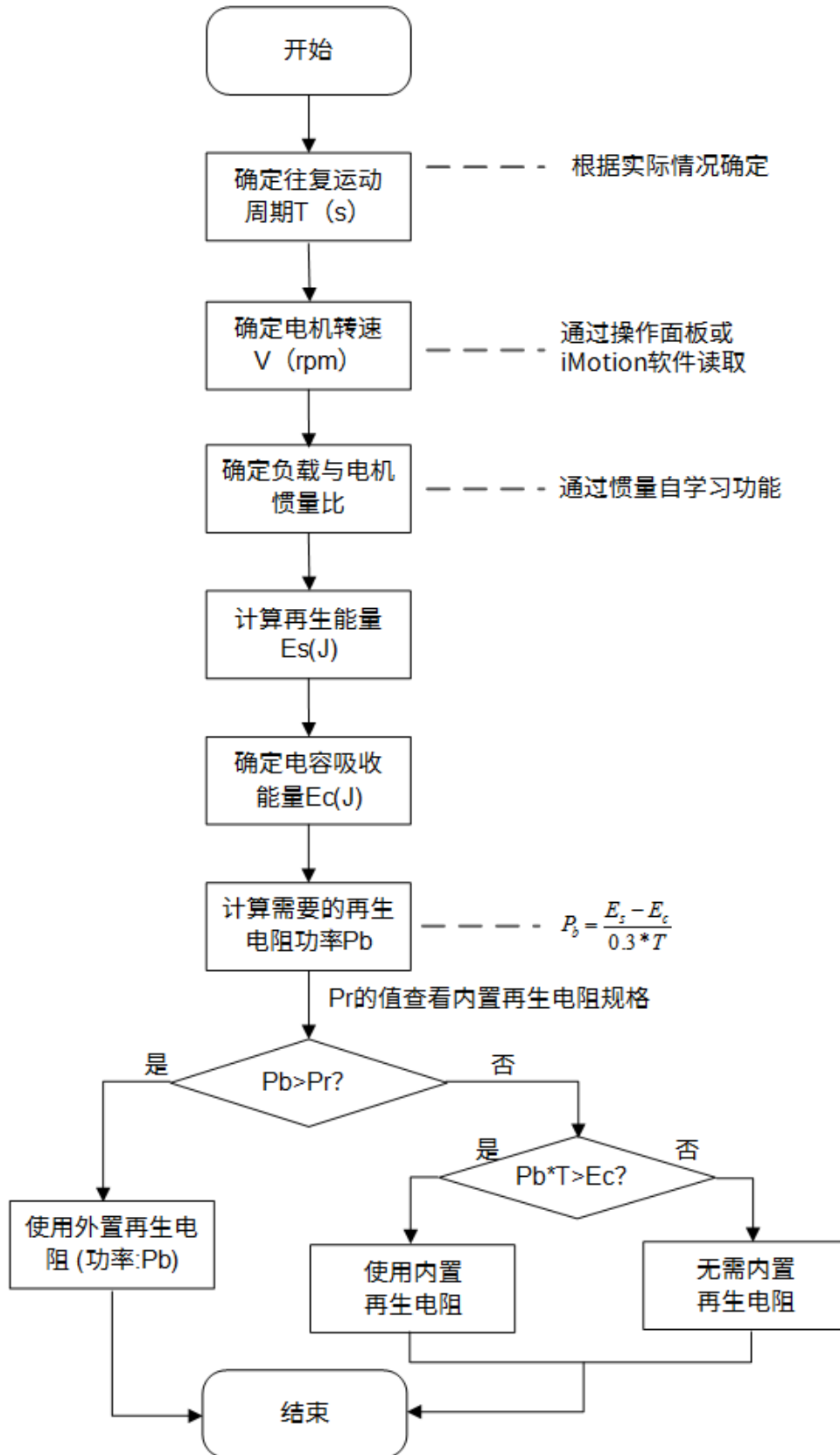

## 4 驱动器面板

### 4.1 概述

驱动器上的操作，主要通过驱动器面板实现。

驱动器面板如下所示：

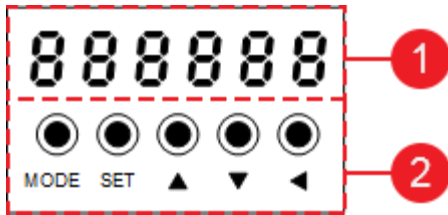

#### 1. 显示用 LED ( 6 位 )

- 显示当前模式、参数值等。当发生错误时，转换为错误显示画面，LED 呈闪烁状态（频率约 2Hz）。
- 接通电源时，显示如下：
  - 接通电源时，显示如下：

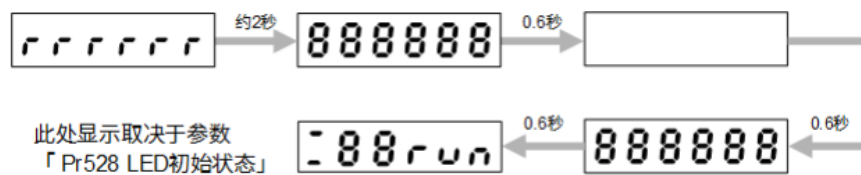

- 初始面板显示伺服运行状态 ( d38ESc )

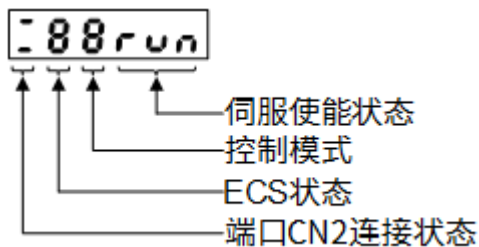

- 伺服使能状态：显示驱动器的伺服状态
  - 未接收到使能信号：显示为 **bb**。
  - 接收到使能信号：显示为 **run**。
- 控制模式：用 16 进制显示当前驱动器的伺服控制模式
  - 模式未设置：值为 0。
  - 轮廓位置模式：值为 1。
  - 轮廓速度模式：值为 3。
  - 轮廓转矩模式：值为 4。

- 回零模式：值为 6。
- 周期位置同步模式：值为 8。
- 周期速度同步模式：值为 9。
- 周期转矩同步模式：值为 A。
- ESC 状态：从站通信运行状态
  - 启动：值为 1。
  - 预运行：值为 2。
  - 安全运行：值为 4。
  - 运行：值为 8。
- 端口 CN2 的连接状态：上 - 对应 CN2A 端口；下 - 对应 CN2B 端口。  
常暗表示物理层未检测到连接；常亮表示物理层已建立连接。

## 2. 操作按键

- **MODE**：在以下操作模式中进行转换：

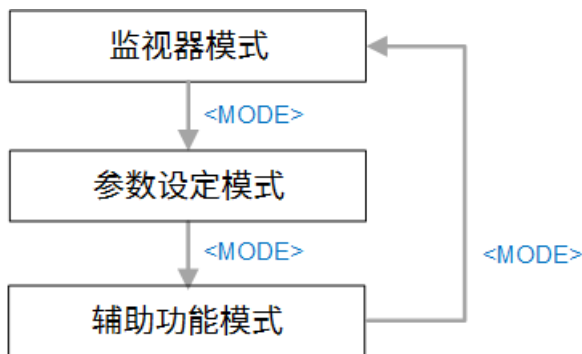

- **SET**：在 **选择显示** 和 **操作显示** 中转换以及保存修改并进入下一级菜单。
- **▲/▼**：变更显示、数据、参数、操作动作显示以及增大/减小数值等。
- **◀**：更改调试数据位。

各种模式下的操作流程如下：

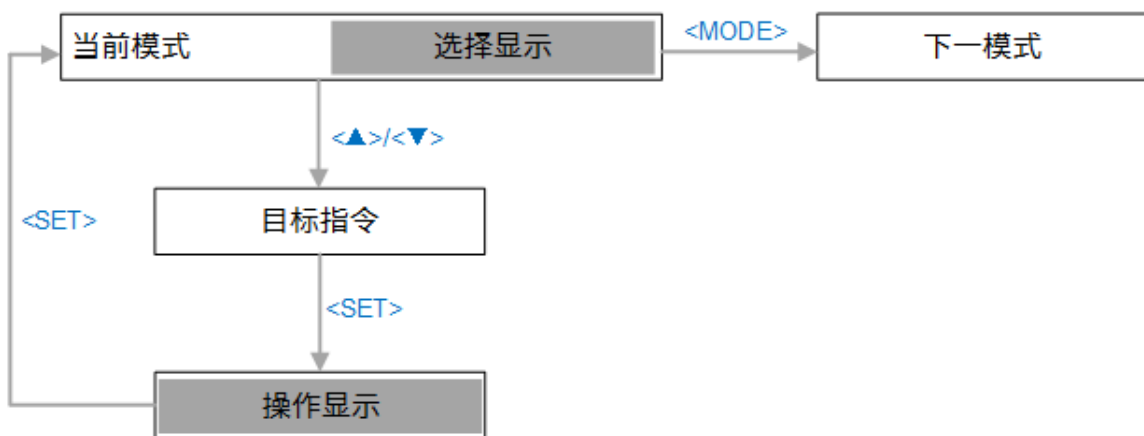

## 4.2 监视器模式

监测驱动器运行状态。

监视器模式下的操作流程如下：

注意：按 ▾ 朝箭头方向选择目标指令，按 ▲ 朝着反方向选择目标指令。

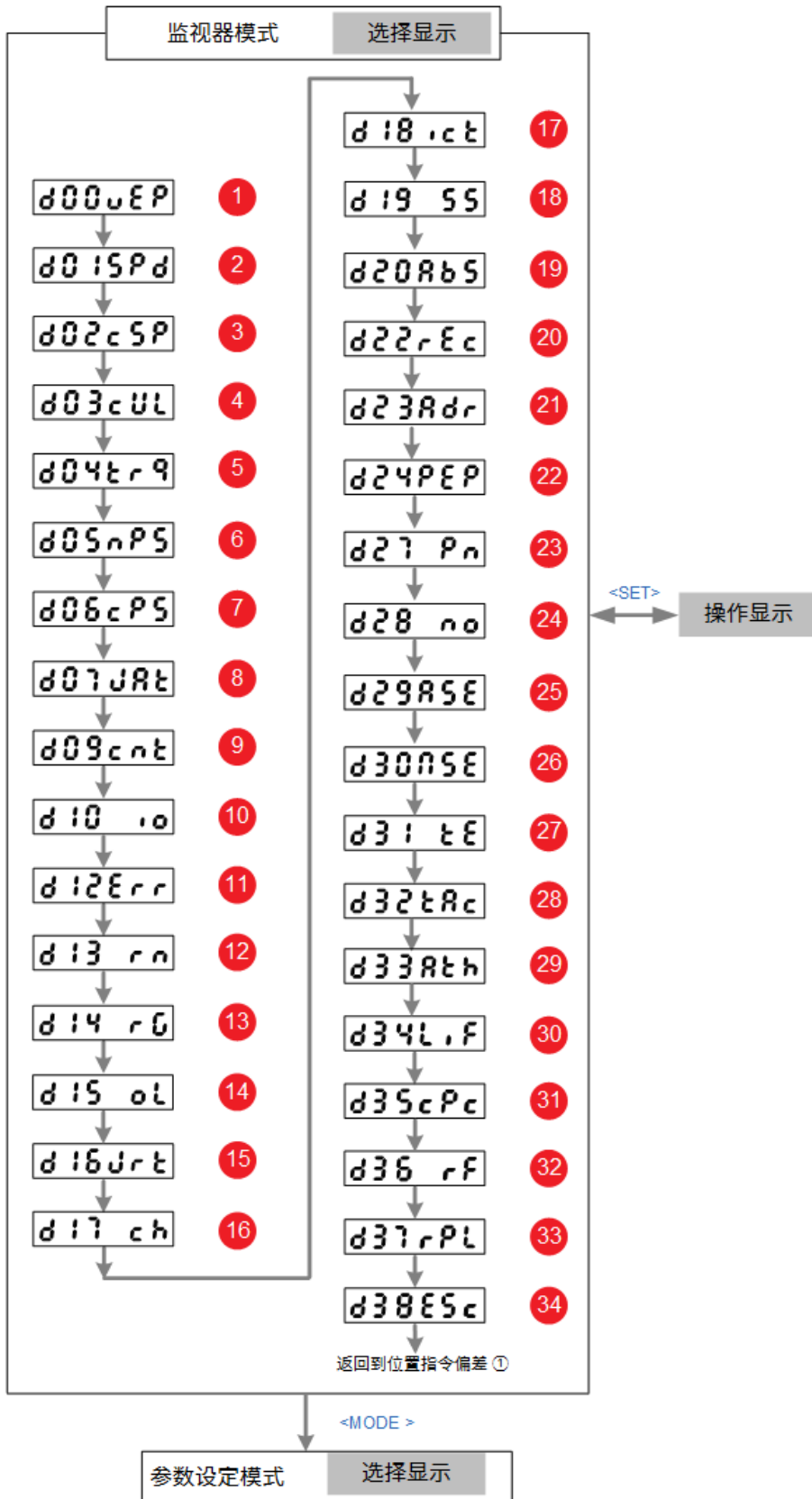

1. 位置指令偏差 ( d00uEP )

按 ◀, 切换下位 ( L )、上位 ( H )。

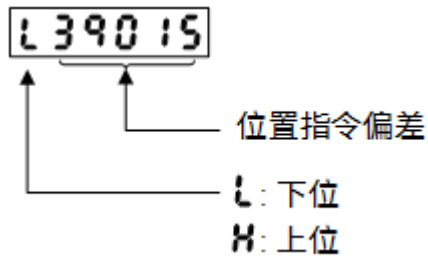

2. 电机速度 ( d01SPd )

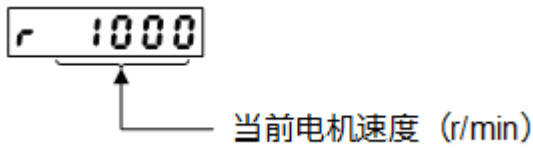

3. 位置指令速度 ( d02cSP )

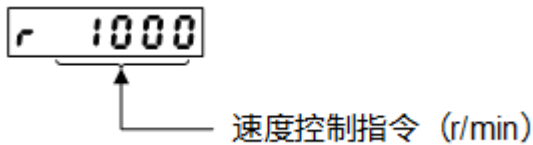

4. 速度控制指令 ( d03cUL )

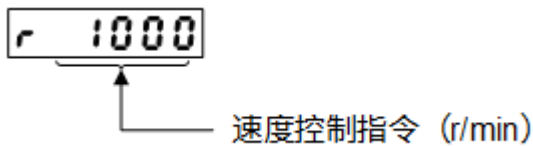

5. 转矩指令 ( d04trq )



6. 反馈脉冲总和 ( d05nPS )

按 ◀ 切换下位 ( L )、上位 ( H )：

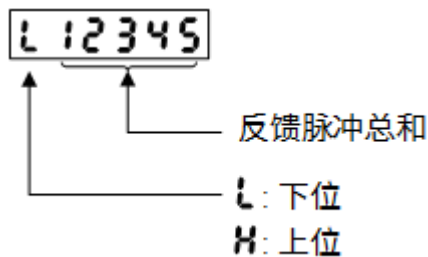

7. 指令脉冲总和 ( d06cPS )

按 ◀ 切换下位 ( L )、上位 ( H )：



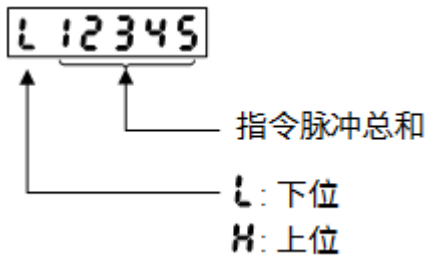

### 8. 载荷推定惯量 ( d07JA<sub>t</sub> )

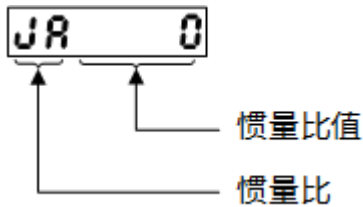

### 9. 控制模式 ( d09cnt )

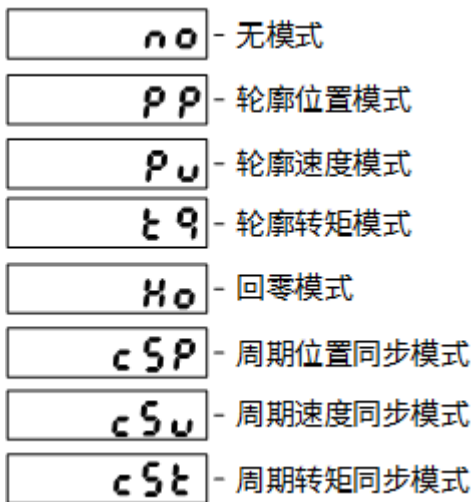

### 10. 输入输出信号状态 ( d10\_io )

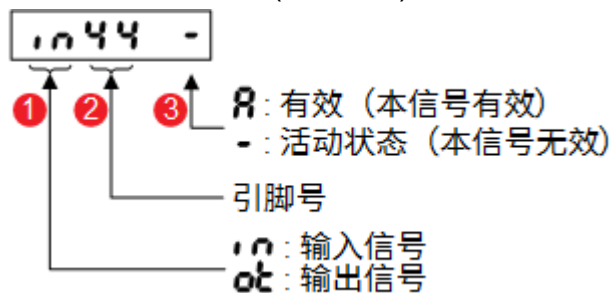

按 ◀, 切换① 和 ②:

- ① 闪烁 按 ▲ / ▼ 在 in 和 ot 状态中切换。

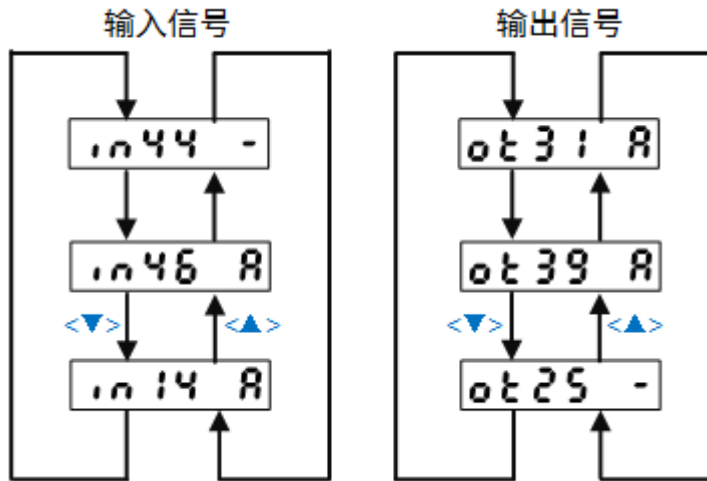

○ ② 闪烁

按 ▲ / ▼ 切换引脚号 ( 输入信号 7 种、输出信号 4 种 ) 。

输入输出信号详情请参见 可分配到控制的信号。

11. 故障原因及历史记录 ( d12Err )

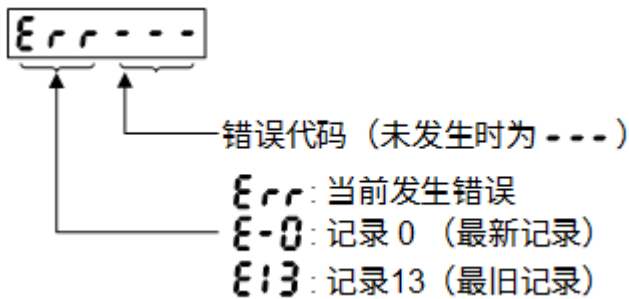

按照下图所示查看：

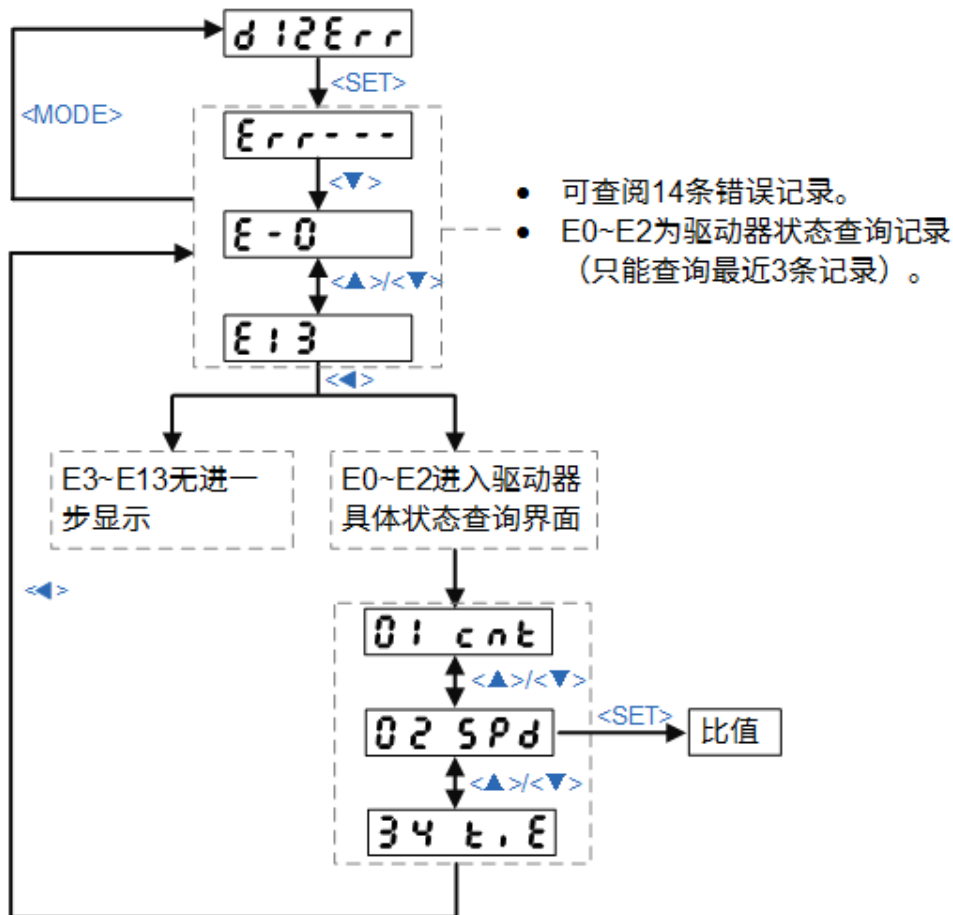

**注意：**发生历史记录属性的故障时，当前故障的故障代码显示同记录0。

### 发生警报时的驱动器状态信息

- 01 cnt：控制模式。
- 02 SPd：电机速度。单位：rpm。
- 03 cSp：位置指令速度。单位：rpm。
- 04 cUL：速度控制指令。单位：rpm。
- 05 trq：转矩指令。单位：%。
- 06 uEP：指令位置偏差。单位：指令单位。
- 07 nPS：电机位置。单位：编码器单位。
- 08 Hyb：混合偏差。单位：指令单位。
- 09 in：逻辑输入端口。
- 10 oUt：逻辑输出端口。
- 11 An1：模拟输入 1。单位：0.01V。
- 12 An2：模拟输入 2。单位：0.01V。
- 13 An3：模拟输入 3。单位：0.01V。
- 14 oL：过负载率。单位：%。

- 15 rG : 再生负载率。单位 : %。
- 16 Pn : PN 间电压。单位 : 0.01V。
- 17 AtH : 驱动器温度。单位 : °C 。
- 18 rn : 警告编码。
- 19 Jrt : 惯量比。单位 : %。
- 20 PoG : 位置环增益。单位 : 0.1/s。
- 21 SPG : 速度环增益。单位 : 0.1Hz。
- 22 SiG : 速度环积分时间常数。单位 : 0.1ms。
- 23 EtH : 编码器温度。单位 : °C 。
- 24 nF3 : 第 3 陷波频率。单位 : Hz。
- 25 nF4 : 第 4 陷波频率。单位 : Hz。
- 26 rSd : 内部使用。
- 27 iU : U 相电流检出值。单位 : AD 值。
- 28 iE : W 相电流检出值。单位 : AD 值。
- 29 rSd : ESM 状态。
- 30 ii : PDS 状态。
- 31 ESt : 编码器单圈数据。单位 : 编码器单位。
- 32 rEc : 编码器通信异常连接发生次数。
- 33 PEc : 光栅尺异常连接发生次数。
- 34 tiE : 报警时间。单位 : 0.1h。

## 12. 警告编号 ( d13\_rm )

按 ▲ / ▼ , 显示各警告的发生状况。

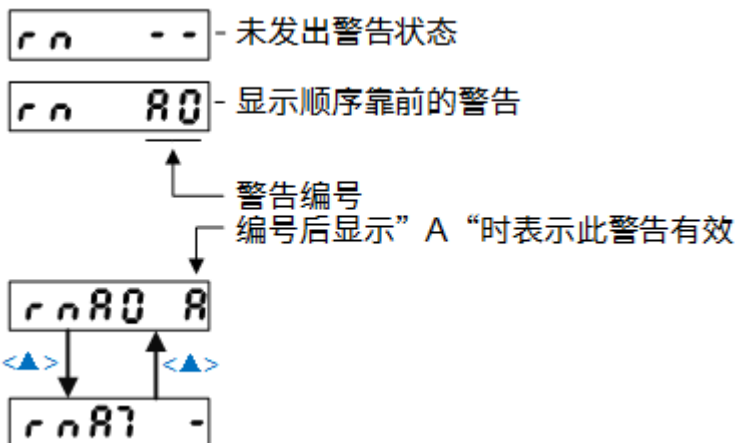

注意 : - 表示非正在发生的警告。

## 13. 再生负载率 ( d14\_rG )

当参数 Pr016 再生放电电阻外置选择 设置为 0 或 1 时生效。

r0 30

再生过载保护的报警发生等级相应率 (%)

#### 14. 过载率 ( d15\_oL )

oL 28

相对额定负载比率

#### 15. 惯量比 ( d16Jrt )

显示器直接显示参数 Pr004 惯量比 的值。

J 100

惯量比值 (%)

#### 16. 不旋转的原因 ( d17\_ch )

cP 11

原因编号

P : 位置控制

S : 速度控制

t : 转矩控制

#### 17. 输出输入信号变化次数显示 ( d18ict )

.08 0

① ② ③ 输出输入信号变化次数  
(该信号无效)

引脚号

i : 输入信号  
o : 输出信号

按 ◀ , 在 ① 和 ② 之间切换 :

- ① 闪烁

按 ▲ / ▼ , 在 i 和 o 状态之间切换。

- ② 闪烁

按 ▲ / ▼ , 切换引脚号 ( 输入信号 7 种、输出信号 4 种 ) 。

输入输出信号详情请参见 可分配到控制的信号。

按 ▲ / ▼ , 切换需要显示变化次数的引脚号。

举例

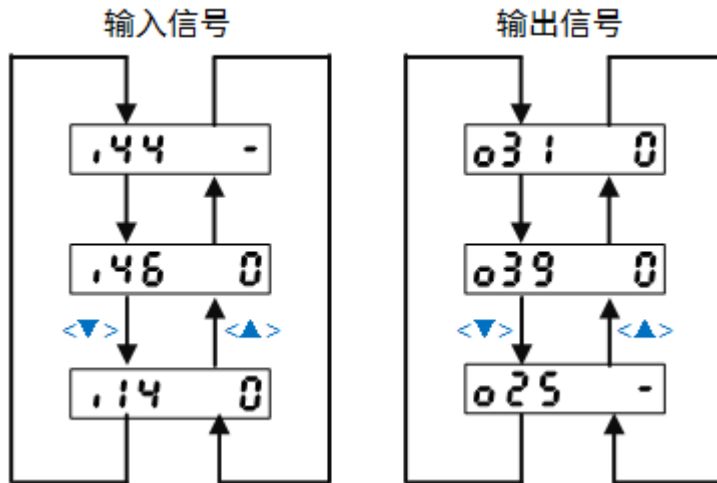

18. 伺服使能状态 ( d19\_SS)

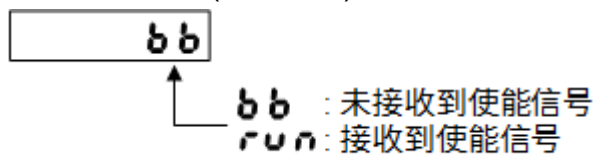

19. 绝对值编码器数据 ( d20AbS )

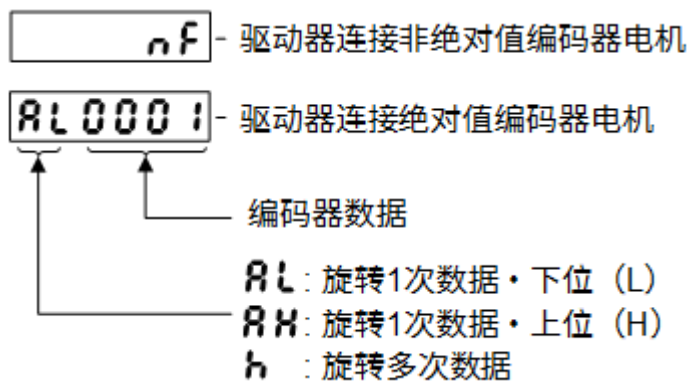

20. 编码器、反馈光栅尺通信异常次数监视器 ( d22rEc )

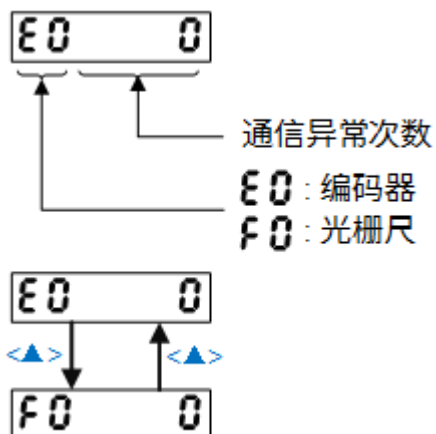

21. 从站地址 ( d23\_Adr )



## 22. 编码器位置偏差 ( d24PEP )

按 ◀, 切换下位 ( L )、上位 ( H )。

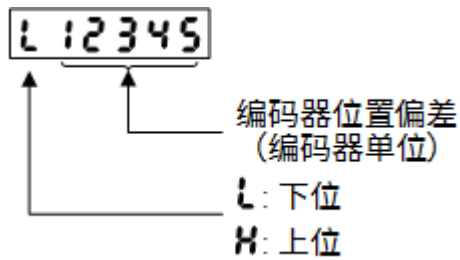

## 23. PN 间电压 ( d27\_Pn )

此数值仅作为参考值，非测量值。

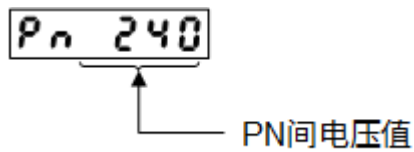

## 24. 软件版本 ( d28\_no )

按 ◀, 切换 DSP 和 FPGA 软件。

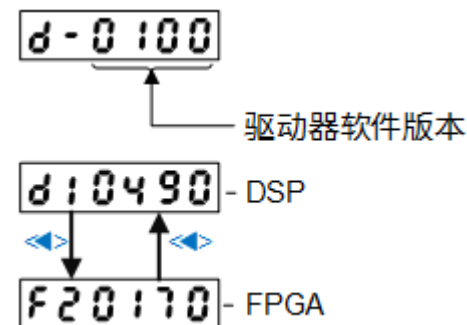

## 25. 驱动器制造编号 ( d29ASE )

按 ▲ / ▼, 切换高位、低位、中位、最低位。

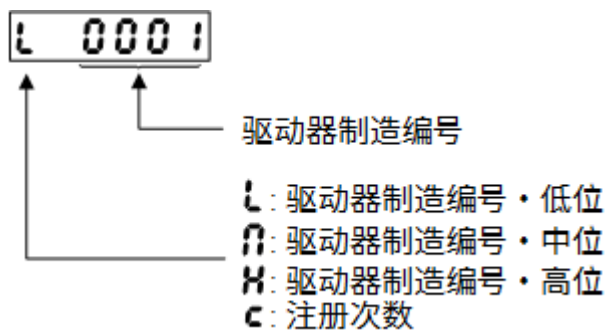

## 26. 电机制造编号 ( d30NSE )

按 ▲ / ▼, 切换下位 ( L )、上位 ( H )。

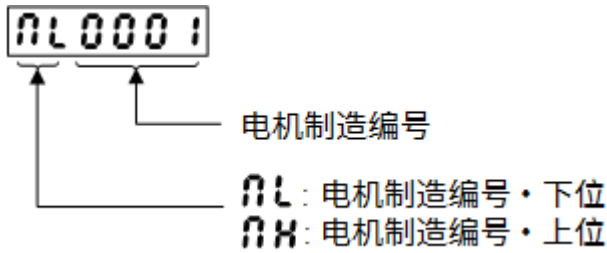

### 27. 累积工作时间 ( d31\_tE )

按 ▲ / ▼ , 切换下位 ( L )、上位 ( H )。

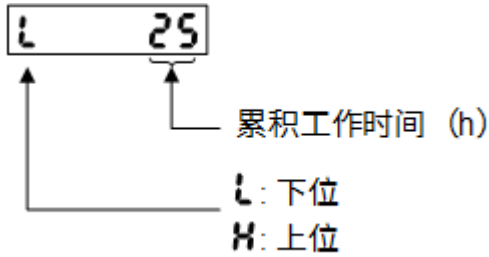

### 28. 累计负载率 ( d32tAc )

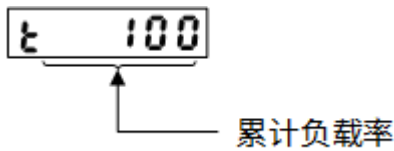

### 29. 设备温度 ( d33\_tH )

按 ◀ , 切换驱动器温度和电机温度。



### 30. 注册时间 ( d34LiF )

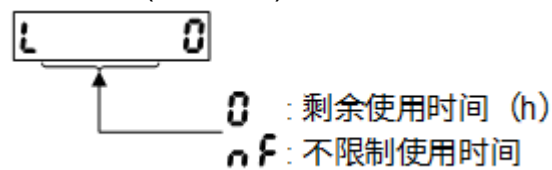

### 31. 零点信号计数 ( d35cpc )

按 ▲ / ▼ , 切换信号来源。

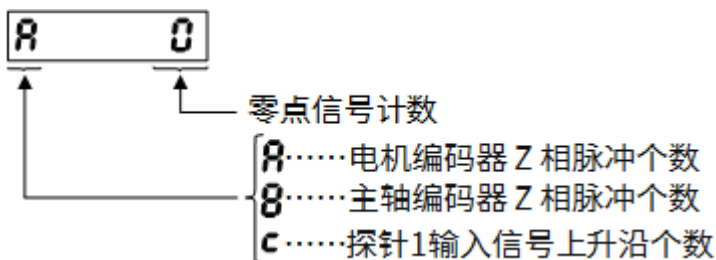

### 32. 实时共振频率监视器 ( d36\_rF )



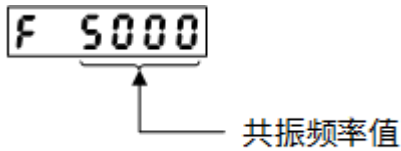

### 33. 同步数据丢帧数 ( d37rpL )

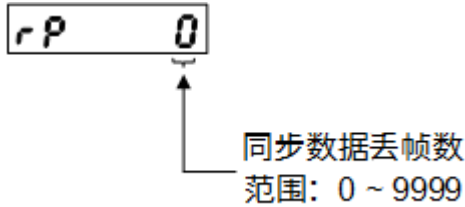

### 34. 伺服运行状态 ( d38ESc )

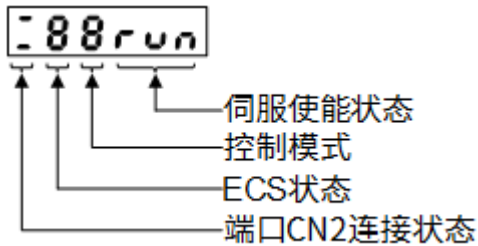

## 4.3 参数设置模式

设置驱动器参数。

参数名称组成如下所示：

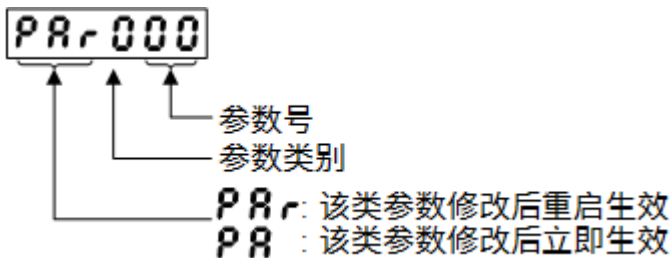

第一次或断电重启后设置参数，参数设置模式下显示页面默认显示 PAr000。否则，显示之前选择的参数。

### 举例

按照以下步骤，设置驱动器参数：

1. 按 ▲ / ▼ 选择要设置目标参数，按 **SET** 进入更改参数页面。
2. 按 ▲ / ▼ 增加或减小最低位数的数值，当前位数闪烁。
3. 按 ◀ 移动到上位数字，上位数值闪烁。
4. 按 ▲ / ▼ 增加或减少闪烁位的数值。
5. 重复步骤 3~4 直到设置完所有位数。
6. 按 **SET** 键：

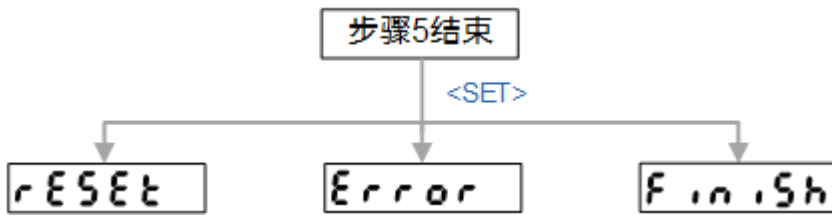

- 出现 **reset**，写入成功。  
断电重启驱动器，使设置生效。
- 出现 **Error**，写入失败。
- 出现 **Finish**，写入成功。立即生效。

若需返回参数显示，按 **Mode / SET** 键。

**注意：**修改对电机影响较大的参数值（特别是速度环增益、位置环增益等参数）时，请缓慢增大数值。

## 4.4 辅助功能模式

### 4.4.1 概述

按照下图所示，切换辅助功能模式下的操作：

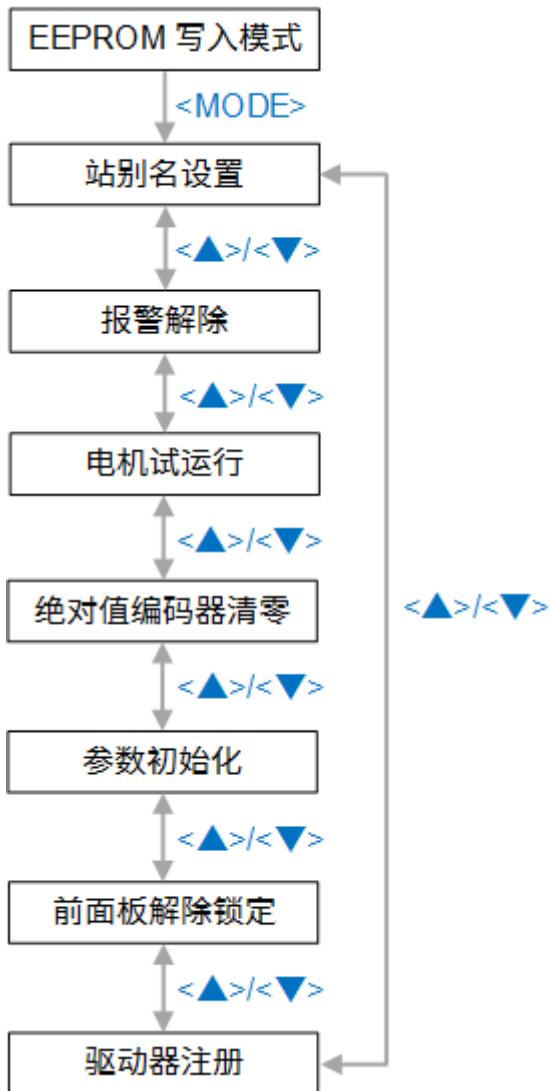

**注意：**在执行各操作时，**Start** 画面持续时间较短，可能观察不到。

#### 4.4.2 设置站别名

站别名编号取值范围为 0~65535。设置为 0 时表示使用 SII。

按照以下步骤，设置站别名：

1. 在辅助功能模式下，找到 **AF\_ALS**，并按 **SET**，进入站别名设置界面。
2. 按 **▲ / ▼**，选择目标站别名。
3. 持续按 **◀** 直至显示 **start** 画面，开始设置站别名：

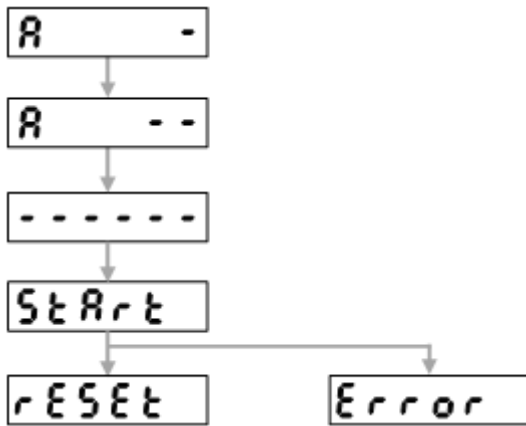

- 出现 **reset**，站别名设置成功。  
断电重启驱动器，使设置生效。
- 出现 **Error**，站别名设置失败。

#### 4.4.3 解除报警

在辅助功能模式下，找到 **AF\_AcL**，持续按 **▲** 直至显示 **Start** 画面，开始解除报警：

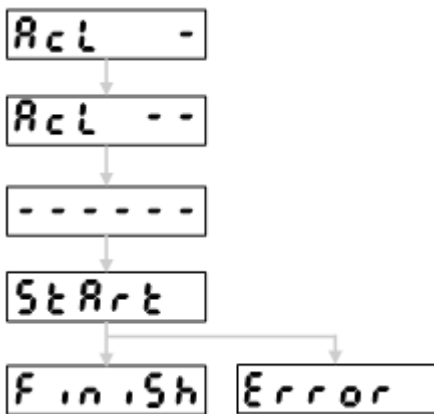

- 出现 **Finish**，报警解除成功。
- 出现 **Error**，报警解除失败。

#### 4.4.4 试运行电机

按照以下步骤，试运行电机：

1. 在辅助功能模式下，找到 **AF\_JoG**，持续按 **▲** 直至显示 **ready** 画面，进入准备阶段 1。  
当发生错误或主电源处于断开状态时，出现 **Error**。

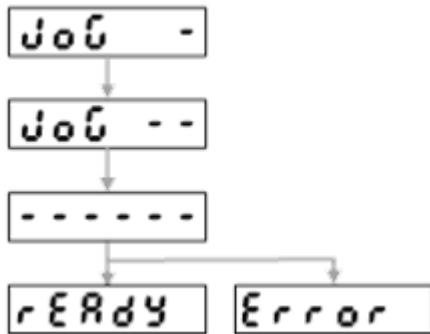

2. 持续按 ◀ 直至显示 SRV-ON 画面，进入准备阶段 2。

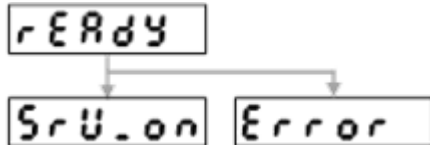

当有 SRV-ON 信号输入或非伺服准备状态时，出现 Error。

3. 在准备阶段 2 中，伺服接通后，按 ▲/▼，电机向 CCW 方向或 CW 方向以参数 Pr604 JOG 试机指令速度 设置的速度旋转。

#### 4.4.5 清零绝对值编码器

在辅助功能模式下，找到 AF\_Enc，持续按 ▲ 直至显示 Start 画面，开始清零绝对值编码器：

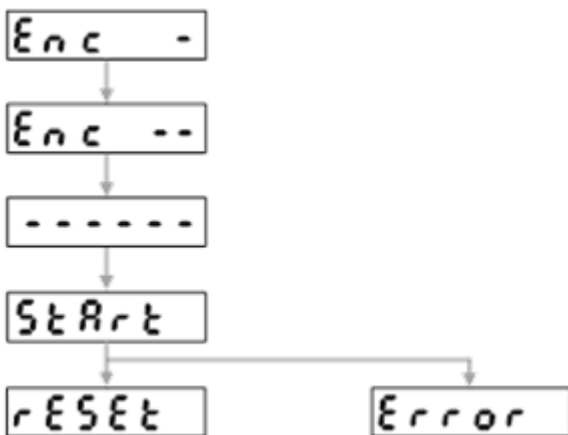

- 出现 reset，绝对值编码器清零成功。
- 出现 Error，绝对值编码器清零失败。

原因：

- 不支持连接的编码器。
- 电机处在使能状态。
- 参数 Pr015 绝对值编码器设置 的值为 1。

#### 4.4.6 初始化参数

在辅助功能模式下，找到 AF\_ini，持续按 ▲ 直至显示 Start 画面，开始初始化参数：

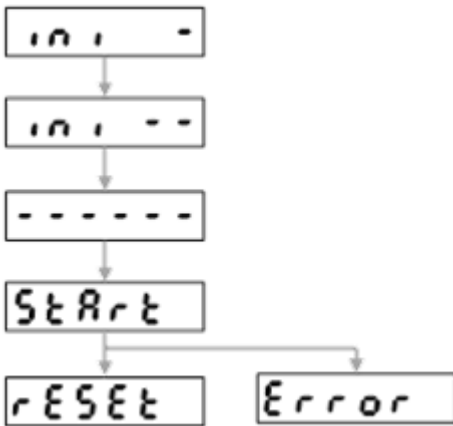

- 出现 reset，参数初始化成功。
- 出现 Error，参数初始化失败。

若发生 Err11.0 控制电源不足电压保护 或 EEPROM 关联错误 ( Err36.0、Err36.1、Err36.2，参数初始化无法进行，变为 Error 显示。

#### 4.4.7 解除前面板锁定

在辅助功能模式下，找到 AF\_unL，持续按 ▲ 直至显示 Start 画面，开始解除前面板锁定：

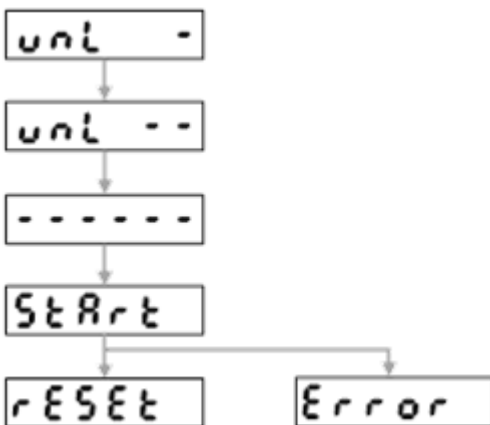

- 出现 reset，前面板锁定解除成功。
- 出现 Error，前面板锁定解除失败。

#### 4.4.8 注册驱动器

在辅助功能模式下，找到 AF\_rEG，按 SET，进入驱动器注册界面，开始注册驱动器。

以输入注册码 1220-0000-190E-2101 为例：

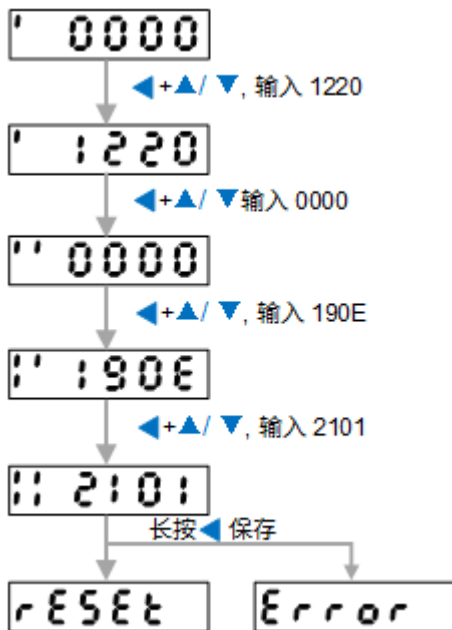

- 出现 **reset**，驱动器注册成功。
- 出现 **Error**，驱动器注册失败。

#### 4.5 驱动器面板锁定

为防止发生参数意外变更等误操作，可将显示面板置于锁定状态。

锁定时的限制说明因操作模式而异：

- 监视器模式：无限制，可确认所有的监视器数据。
- 参数设置模式：无法变更参数，但可确认参数设置值。
- 辅助功能模式：除了 **前面板锁定解除** 之外的辅助功能都无法执行，无显示。

通过驱动器面板或 iMotion 软件，按照以下步骤，锁定驱动器面板：

1. 将参数 **Pr535 前面板锁定设置** 设置为 1。  
当该参数设置为 0 时，显示面板处于非锁定状态。
2. 重启驱动器。

若需解除前面板锁定，按照以下步骤：

1. 通过以下方式，解除驱动器面板锁定：
  - 驱动器面板，在辅助功能模式下执行前面板锁定解除。
  - iMotion 软件，将参数 **Pr535** 设置为 0。
2. 重启驱动器。

## 5 电机试运行

### 5.1 准备工作

运行电机前需检查事项，确保电机的安全运行。

电机运行前，检查以下事项：

- 确保配线正确无误（特别是电源输入·电机输出）。
- 确保地线无短路。
- 确保连接部无松动。
- 确保电源电压在额定范围内。
- 确保电机稳定。

### 5.2 进行基本设置

在运行电机前，需进行基本设置。

基本设置包括：

1. 打开伺服。
2. 选择电机旋转方向。
3. **可选：**启用超程防止功能。
4. **可选：**设置电机过载率。
5. **可选：**启用制动器。
6. **可选：**伺服断开及报警时停止电机。

#### 5.2.1 打开伺服

控制电机通电 / 非通电状态。

通过以下方式，打开伺服：

- 连接总线。总线通信正常后，由上位系统通过指令使电机使能。
- 电机试运行。只在电机试运行时才可以用。  
**注意：**当总线控制驱动器使能时，试运行功能不可用。

**注意：**一种方式使能后，其它方式不再有效。

#### 5.2.2 选择电机旋转方向

通过 **607Eh 指令极性**，选择电机旋转方向。

选择以下方式，选择电机旋转方向：



- 改变位置指令
- 改变速度指令
- 改变转矩指令

旋转方向在通信确立时（即 ESM 状态 Init → PreOP 迁移时）确定。

### 5.2.3 启用超程防止功能

当机械运行大于设计的安全移动范围时，限位开关启动，电机强制停止。

超程防止功能信号属于输入信号：

- POT ( CN3-43 )
  - ON：禁止正转驱动
  - OFF：正转侧可驱动
- NOT ( CN3-14 )
  - ON：禁止反转驱动
  - OFF：反转侧可驱动

将参数 Pr504 驱动禁止输入设置 设置为 0，启用超程防止功能。

启用超程防止功能后，通过参数 Pr505 驱动禁止时顺序设置 设置驱动禁止输入（POT/NOT）后的减速中、停止后状态。

### 5.2.4 设置电机过载率

可通过驱动器设置电机过载等级，变更过载故障 Err16.0 过载保护 和过载警报的检出时间。

设置参数 Pr512 过载等级设置 的值，设置电机过载率。

**注意：** 该操作不更改过载特性。

### 5.2.5 启用制动器

制动器是在驱动器电源关闭时保持位置固定，以使机械的运动部件不会因自重或外力作用而移动的部件。

制动器内置于带制动器的电机中，是无励磁动作型的固定专用制动器。不可用于制动用途，仅在使电机保持停止状态时使用。

接通电源，制动器自动启动。

### 5.2.6 伺服断开及报警时停止电机

当伺服断开以及故障发生时停止电机运行。

选择以下方式，伺服断开及报警时停止电机：

- 设置参数 **Pr506 伺服关闭时顺序设置**，设置伺服切断后的减速中、停止后的状态。
- 设置参数 **Pr510 警报时顺序设置**，设置报警时的减速中、停止后的状态。

### 5.3 试运行电机

试运行电机，检查电机运行是否正常。

试运行电机前，做好以下准备工作：

1. 参见 **系统接线图**，连接驱动器的主电源、控制电源、电机动力线和编码器线。
2. 解除制动器。

**注意：**请勿连接机械负载。

试运行电机时，请务必注意：

- 请断开电机负载和总线的连接。
- 请将参数（特别是参数 **Pr004 惯量比**、**Pr101 第 1 速度环增益**~**Pr104 第 1 转矩滤波器** 的值）恢复为初始值后再使用。
- 为了避免发生机床振动等不良情况，请将增益关联的参数设置到适当的值。

**注意：**卸下负荷时，请将参数 **Pr004 惯量比** 设置为 0。

- 按照速度控制模式进行动作，请将参数设置为速度控制中能正常动作的值。
- **SRV-ON** 生效则显示为 **Error** 画面，按 **SET** 或 **MODE** 退出 **JOG** 模式转换至通常动作状态。
- 试运行中若发生电缆断线和连接器脱落等故障时，电机将发生失控动作（最大 1s），请注意安全。

通过以下方式，试运行电机：

- 驱动器面板。
- iMotion 软件。

#### 5.3.1 使用操驱动器面板

试运行期间：

- 电机速度由参数 **Pr604 JOG 速度** 设置。
- 加减速时间固定为 1(r/min)/ms。

参见 试运行电机，使用驱动器面板试运行电机。

试运行结束后，按 **SET** 退出试运行模式。

#### 5.3.2 使用 iMotion 软件

使用 iMotion 软件试运行电机前，做好以下准备工作：

1. 安装 iMotion 软件。
2. 通过 USB 电缆连接 PC 电脑和驱动器。

按照以下步骤，使用 iMotion 软件试运行电机：

1. 接通驱动器，打开 iMotion 软件。
2. 点击功能预览菜单中的 **试运行**。

详情请参见 [iMotion 试运行](#)。

## 5.4 故障排查

电机不旋转时，可通过面板查看具体不旋转原因并排查。

参照下图，查找不旋转的原因：

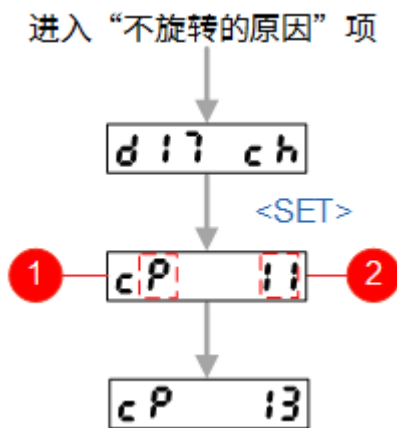

1. 当前控制模式
  - P：位置控制
  - S：速度控制
  - T：转矩控制
2. 当前不旋转的原因的编号

同时发生多项不旋转时，只显示编号最小项。排除故障后方可显示下一项。

编号	不旋转原因	内容	P	S	T
闪烁	发生错误与警告	发生错误，发生警告。	●	●	●
00	没有原因	未能检测出不旋转的原因。	●	●	●
01	主电源切断	未接通驱动器的主电源。	●	●	●
02	无信号使能	驱动器未接受到电机使能命令。	●	●	●
03	驱动禁止输入	Pr504 = 0 时：- 正方向驱动禁止输入 ( POT ) 有效	●	●	●

编号	不旋转原因	内容	P	S	T
	有效或软件限位有效	时，速度指令为正方向。 - 负方向驱动禁止输入 ( NOT ) 有效时，速度指令为负方向。软件限位有效：在负方向动作指令中，指令位置和实际位置都小于对象 607D:01h 软件位置限制最小值。在正方向动作指令中，指令位置和实际位置都大于对象 607D:02h 软件位置限制最大值。			
04	转矩限制设置较小	转矩限制设置小于额定值的 5%。详情请参见 <u>转矩类</u> 。	●	●	●
06	INH 输入有效	Pr518 指令脉冲禁止输入有效 = 0，且 INH 有效。	●		
07	位置指令速度较小	每个控制周期的位置指令小于 1 脉冲	●		
08	CL 输入有效	偏差计数器复位输入 ( CL ) 连接在 COM- 上。	●		
09	ZEROSPD 输入有效	Pr315 零速箝位有效 = 1，且零速箝位输入 ( ZEROSPD ) 有效。		●	●
11	速度指令较小	速度指令设置小于 30 ( r/min ) 。		●	
12	转矩指令较小	转矩指令输入低于额定值的 5%。			●
13	速度限制较小	速度限制设置小于 30(r/min)。详情请参见 <u>速度类</u> 。			●
14	其它的原因	排除 1~13 原因，但电机转速仍小于 20 ( r/min ) ，可考虑是指令太小、负载过重、电机处于锁定或撞击状态、驱动器和电机发生故障等原因。	●	●	●

## 6 控制系统连接

### 6.1 选择系统类型

本产品现场总线通信支持 CANopen over EtherCAT (CoE)/CiA402。

通信规格信息请参见 [EtherCAT 通信规格](#)。

以维宏 NK300CX 集成数控系统为例。

控制系统类型由 NK300CX 系统参数 **N50000 控制系统类型** 决定：

- 0：非总线控制系统。需使用 Lambda 5E 控制器。
- 1：总线控制系统。需使用 Lambda 21E 控制器。

将 NK300CX 系统参数 **N50000 控制系统类型** 设置为 1，选择总线控制系统。

### 6.2 设置关联参数

包括设置控制系统参数以及维智驱动器参数。

#### 6.2.1 设置控制系统参数

以维宏 NK300CX 集成数控系统为例。

设置以下控制系统参数：

- **N16000 驱动器站地址**：与驱动器站地址旋转开关设置一致，且每个驱动器站地址编号设置唯一，不可重复。如，X 轴：1；Y 轴：2；Z 轴：3.....若为 0 则表示无效地址。
- **N16010 驱动器站地址设置开关地址**

根据是否使用驱动器别名，选择设置方式：

- 站别名设置为 0 时，N16000 的值根据接线顺序设置，N16010 的值固定为 15。
- 站别名设置为非 0 时，N16000 的值为站别名最后一位对应的十进制值，N16010 的值站别名倒数第二位对应的十进制值。

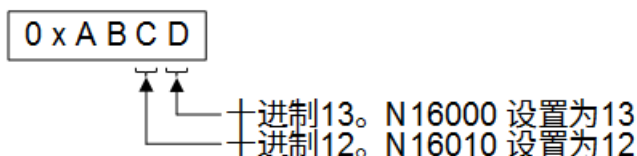

当 **N16000 驱动器站地址** 和 **N16010 驱动器站地址设置开关地址** 的值都为 0 时为无效地址。

- N16020 编码器位数：设置电机编码器位数。
- N16030/N16040 电子齿轮比：保持默认 1:1。
- N74100 丝杠螺距：丝杠转动一圈，对应的进给轴上产生的位移或角度。

### 6.2.2 设置维智驱动器参数

根据实际情况，设置维智驱动器参数：

- 6091:01h 电机转数
- 6091:02h 轴转数
- 6092:01h FEED 量  
出厂值与 23 位编码器对应，使用其它分辨率的编码器时，建议相应修改该对象值。
- 6092:02h 轴转数

电子齿轮比计算方式详情参见 [电子齿轮比功能](#)。

### 6.3 设置站别名

同一控制系统中，每个驱动器站别名编号设置唯一，不可重复。设置站别名时，建议按顺序设置站别名编号，如，X 轴：1；Y 轴：2；Z 轴：3.....

使用十六进制，设置站别名。设置为 0 时表示使用站别名；设置为非 0 时表示不使用站别名。

通过以下方式，设置站别名：

- [iMotion 软件](#)
- [驱动器面板](#)

重启驱动器，使设置生效。

### 6.4 设置基准或执行回机械原点

以维宏 NK300CX 集成数控系统为例。

#### 6.4.1 设置基准

若使用绝对式编码器，需设置基准。

设置基准前，确保：

- 将参数 N11001 编码器反馈功能 设置为 是。
- 将参数 N11001 编码器类型 设置为 1。
- 将参数 Pr015 绝对式编码器设置 设置为 0。

参见 [绝对式设置基准](#)，设置基准。

## 6.4.2 执行回机械原点

若使用增量式编码器，需执行回机械原点。

执行回机械原点前，确保：

- 将参数 N11001 编码器反馈功能 设置为 是。
- 将参数 N11001 编码器类型 设置为 1。
- 将参数 Pr015 绝对式编码器设置 设置为 1。

参见 回机械原点，回机械原点。

## 6.5 运行电机

正确完成系统接线、设置控制系统、驱动器及电机后，启动系统，运行电机。

## 7 绝对式系统

### 7.1 安装与更换电池

包括第一次给绝对式编码器安装电池以及当电池报警时如何更换电池。

建议每两年更换一次电池。因为电池电解液腐蚀性高，具有导电性，电池漏液会腐蚀周围部件或发生短路等。

电池安装的操作与电池更换的操作一致。

安装与更换电池时，确保：

- 电池规格为 3.6V，2000mAh。
- 在驱动器控制电源接通状态下更换电池，否则将丢失编码器中保存的数据。

按照以下步骤，安装与更换电池：

1. 点开电池盒的护盖：

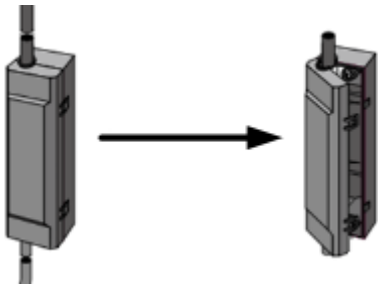

2. 把电池上带有 + 极标志的一端朝下，将电池装入电池盒：

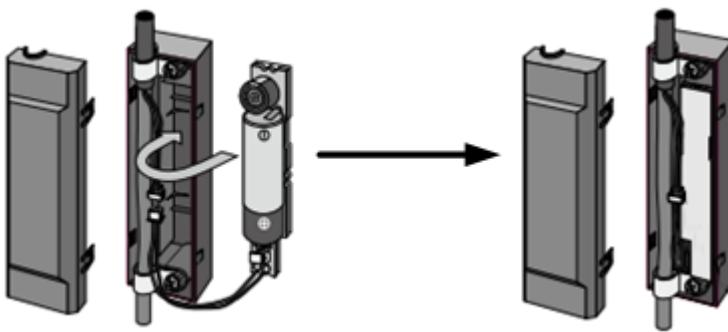

3. 关闭电池盒的护盖：

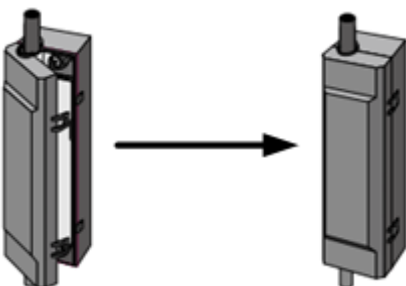



**注意：**请勿夹住连接器线缆。

机器安装、更换绝对值编码器电池后，初次启动时，按照以下步骤，初始化绝对式编码器：

1. 通过以下方式，在零点位置进行编码器清除操作，将多次旋转数据值清零：
  - 驱动器面板
  - iMotion 软件
2. **可选：**若非总线型驱动器，更换电池后，通过以下方式，清除报警：
  - 驱动器面板
  - iMotion 软件

若为总线型驱动器，将驱动器与主站重新建立连接。系统自动清除报警。

3. 断电重启驱动器。

电池安装完后，放置环境需满足：

- 无雨淋、无直射日光照射的室内。
- 无硫化氢、亚硝酸、氨、硫磺、氯化性气体、硫化性气体、酸、碱、盐等腐蚀性环境，无易燃性气体、磨削液、油气混合气体、铁粉、切屑等的场所。
- 通风良好，潮气、垃圾、尘埃较少的场所。
- 无振动的场所。

## 7.2 自制绝对式编码器电缆

可自制绝对式编码器用电缆。

自制绝对式编码器电缆前，确保：

- 自行准备绝对式编码器用电池连接器。
- 牢固安装电池。

否则可能发生电缆线断线或电池损伤等情况。

电池使用方法请参见电池的使用说明书。

自制绝对式编码器电缆，详情请参见对应的选型手册。

## 7.3 启用绝对值功能

绝对值功能在系统断电重启、报警清除（不包括 Err44.0 绝对式编码器单周计数异常保护）等异常解除后，重新读取电机实际位置，纠正软件坐标与实际坐标不一致的情况。

启用绝对值功能前，确保驱动器所连接编码器为绝对式编码器。

将参数 **Pr015 绝对式编码器设置** 设置为 0，启用绝对值功能。

## 7.4 启用无限旋转绝对式功能

任意设置绝对式编码器的多圈数据上限值。

按照以下步骤，启用无限旋转绝对式功能：

1. 将参数 **Pr015 绝对式编码器设置** 设置为 **4**，进入无限旋转绝对式模式。
2. 断电重启驱动器。
3. 根据使用的绝对式编码器实际的多圈数据上限值，设置参数 **Pr629 绝对式多圈数据上限值** 的值。

若编码器的多圈数据上限值和该参数设置值不吻合，发生 **Err74.0 多圈数据上限值不一致异常保护**。

## 8 增益调整

### 8.1 准备工作

使驱动器做好增益调整的准备。

调整增益前，根据使用条件适当设置以下内容：

- 设置驱动禁止输入。  
注意：总线型驱动器暂不支持，如需使用请联系我司。
- 设置转矩限制。
- 设置过速度保护。
- 设置位置偏差过大保护。
- 设置电机可动范围。

#### 8.1.1 设置驱动禁止输入

向驱动器输入限位传感器信号，可防止冲撞到机器末端。

按照以下步骤，设置驱动禁止输入：

1. 参见 **CN3** 接口规格正确连接正向、负向驱动禁止输入 ( POT/NOT )。
2. 设置参数 Pr504 驱动禁止输入设置、Pr505 驱动禁止时顺序设置。

#### 8.1.2 设置转矩限制

限制电机的最大转矩，减轻因机器咬合或冲撞等产生的损伤。

参见 转矩类，设置转矩限制。

注意：CN3 在  $\geq 3.0\text{kW}$  功率驱动器对应接口为 CN4。

#### 8.1.3 设置过速度保护

电机速度变为异常高速，大于参数 Pr513 过速度等级设置 的值时，发生 Err26.0 过速度保护。

出厂时电机速度设置为电机最高速度的 1.2 倍。

按照以下步骤，设置过速度保护：

1. 按照以下公式，计算参数 **Pr513**：

$$\text{Pr513} = V_{\text{max}} * (1.2 \sim 1.5)$$

其中：

- Vmax：运行时电机最大速度 ( r/min )。
- 1.2~1.5：为防止过速度频繁发生的安全系数。

## 2. 设置参数 Pr513。

**注意：**调整初期低速转动电机时，也可加上安全系数，在发生振荡时起保护作用。

### 8.1.4 设置位置偏差过大保护

位置控制下，检测出位置指令与电机位置偏差过大时，发生 **Err24.0 位置偏差过大保护**。

正常动作时的位置偏差依动作速度及增益设置而变化。

按照以下步骤，设置位置偏差过大保护：

#### 1. 根据实际情况，选择以下公式，计算 **Pr014 位置偏差过大设置**：

- 将参数 **Pr520 位置设置单位选择** 设置为 0 ( 指令位置偏差检测 ) 时：

$$Pr014 = Vc/Kp * (1.2\sim 2.0)$$

使用位置指令滤波器时，请加算以下值： $Vc \times$ 滤波器时间常数 ( s )。

- 看将参数 **Pr520** 设置为 1 ( 编码器位置偏差检测 ) 时：

$$Pr014 = Ve/Kp * (1.2\sim 2.0)$$

其中：

- 参数 **Pr014** 的设置不受位置指令滤波器的设置影响。
- Vc：位置指令脉冲最高频率 ( pulse/s )
- Ve：编码器单位的最高动作频率 ( pulse/s )
- p：位置环增益 ( 1/s )。切换位置环路增益 Kp 时，请用最小值进行计算。
- 1.2~2.0：安全系数 ( 防止频繁发生位置偏差过大保护 )

## 2. 设置参数 Pr014。

### 8.1.5 设置电机可动范围

位置控制下，若检测到当前位置指令范围大于 **Pr514 电机可动范围设置**，发生 **Err34.0 电机可动范围保护**。

通过设置参数 **Pr514**，来设置电机可动范围。

## 8.2 推定惯量比

推定负载惯量与电机惯量的比值，以便更准确地知道负载惯量。

惯量比推定的条件：

- 负载惯量：旋转惯量小或大时；负载惯量变化快时。
- 负载：机械刚性较低时；存在游隙等非线性特性时。

- 动作要求：运转速度需大于 100rpm（通常设置为 300rpm）；加速度需大于  $80r/s^2$ 。

**注意：**当测试 iMotion 软件时，速度需设置为 500rpm，加速时间需设置为  $100r/s^2$ 。

按照以下步骤，推定惯量比：

1. 将参数 **Pr002 设置实时自动调整** 设置为 1。
2. 按照动作要求运行电机，参数 **Pr004 惯量比** 的值稳定在某一值附近。
3. 将参数 Pr002 设置为 0，实时自动增益调整无效。

### 8.3 设置自适应滤波器

在实际动作状态中，自适应滤波器根据电机速度中的振动成分来推断共振频率，自动设置排除扭矩中共振成分的陷波滤波器系数，降低共振点振荡。

原理如下图所示：

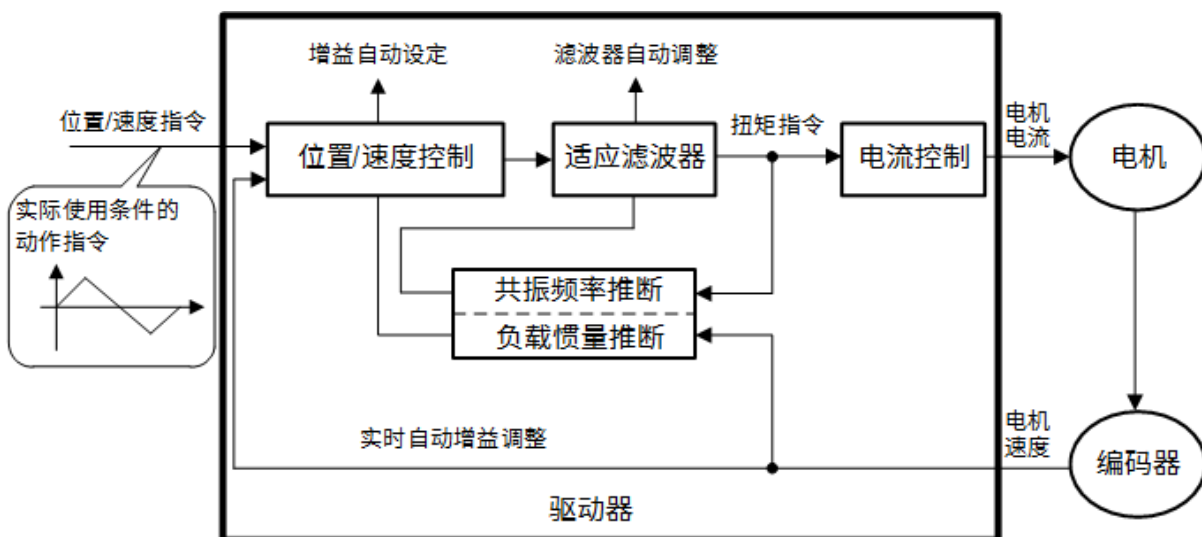

#### 8.3.1 操作步骤

设置自适应滤波器前，确保：

- 控制模式为位置控制或速度控制。
- 打开伺服。
- 正确设置偏差计数器清除、指令禁止输入、转矩限制等参数。
- 电机正常运作。

设置参数 **Pr200 自适应滤波器模式设置**，设置自适应滤波器。

**注意：**当该参数设置为 0，自适应滤波器无效。

若共振点影响到电机速度，系统根据对应滤波器的数量，自动设置第 3、第 4 陷波滤波器的相关参数：

- Pr207 第 3 陷波频率
- Pr208 第 3 陷波宽度选择
- Pr209 第 3 陷波深度选择
- Pr210 第 4 陷波频率
- Pr211 第 4 陷波宽度选择
- Pr212 第 4 陷波深度选择

注意：30min 内若电源置于 OFF，则无法保存实时自动调整的结果，此时，可将参数手动写入 EEPROM，再将电源置于 OFF。

### 8.3.2 故障排查

#### 现象 1

初次打开伺服后或增大参数 Pr003 实时自动调整机械刚性选择 时，对应滤波器至稳定为止，若未立即进入稳定化，频繁发生持续振荡或大于 3 次往返动作的时间内出现异常声响等情况。

#### 解决措施

1. 将正常动作时的参数写入 EEPROM。
2. 降低参数 Pr003 的值。
3. 将参数 Pr200 自适应滤波器模式设置 设置为 0，使自适应滤波器无效。
4. 手动设置陷波滤波器。

#### 现象 2

出现异常声响或振荡后，第 3、第 4 陷波滤波器的设置值变成极端值。

#### 解决措施

1. 将参数 Pr200 自适应滤波器模式设置 设置为 0，使自适应滤波器无效。
2. 将参数 Pr207 第 3 陷波频率 及 Pr210 第 4 陷波频率 设置为 5000（无效）。
3. 重新将对应滤波器置于生效。

### 8.3.3 影响自适应滤波器效果的因素

下列情况下，驱动器可能无法正常动作。此时，请将陷波滤波器置于手动设置，并进行共振抑制：

- 共振点

- 共振频率小于速度环带宽的 3 倍。
- 由于共振点峰值较低或控制增益较低而不会对电机速度产生影响时。
- 存在复数共振点。
- 负载：因受背隙等非线性因素的影响，含有高频成分的电机变带时。
- 指令模式：急剧加减速时（1s 内加减速大于 30000r/min）。

## 8.4 执行自动调整增益

自动调整增益前，确保：

- 打开伺服。
- 输入信号参数，如 **偏差计数器清除** 和 **指令输入禁止**，及控制外的参数，如 **转矩限制设置**，设置正确。
- 电机正常运作。
- 参数 **Pr002 实时自动增益调整模式设置** 设为非 0。设置为 0 时，实时自动增益调整无效。

### 8.4.1 操作步骤

按照以下步骤，执行自动调整增益：

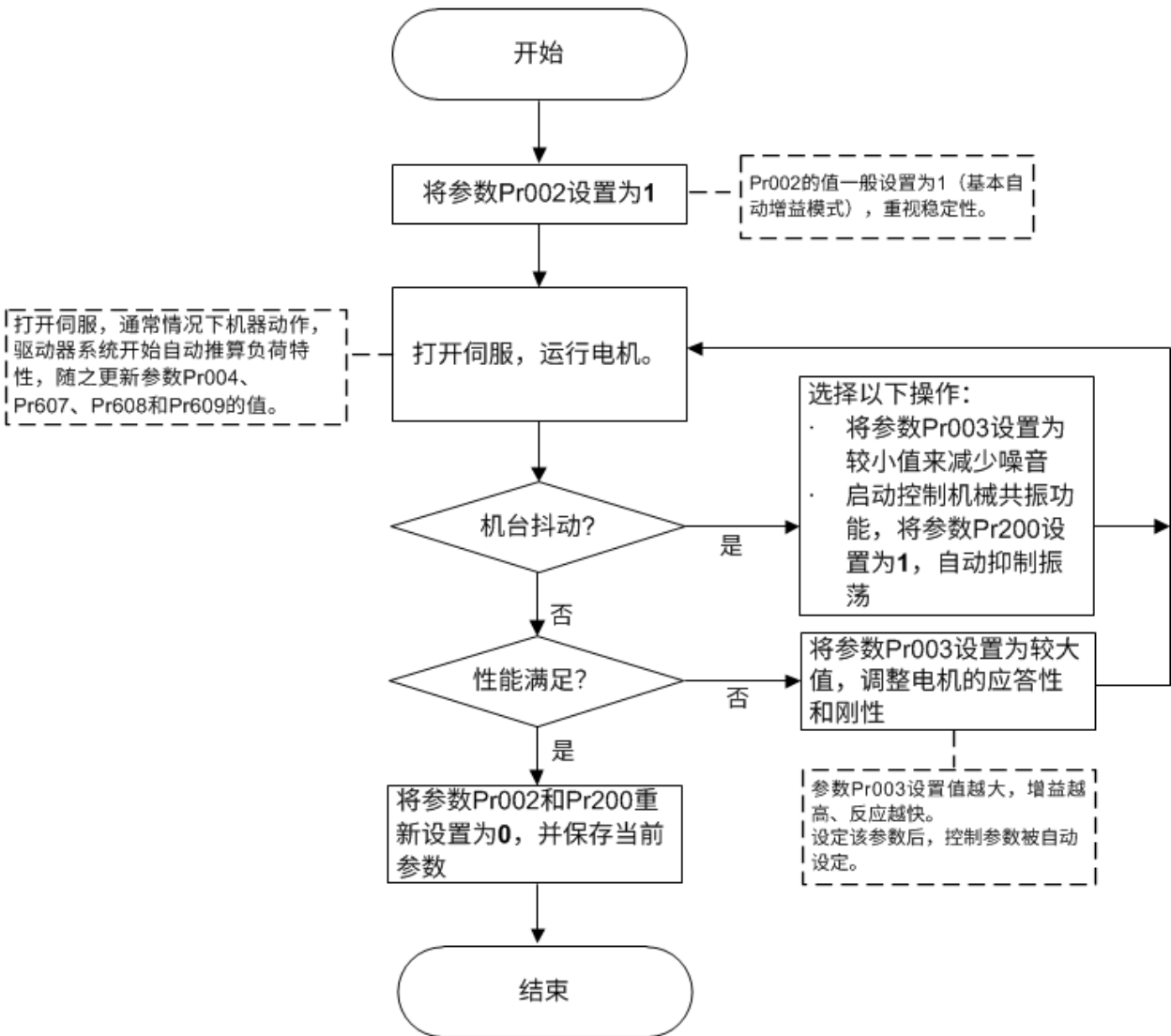

控制机械共振功能，详情请参见 [抑制机械共振](#) 和 [设置自适应滤波器](#)。

## 8.4.2 故障排查

### 现象 1

初次打开伺服后或增大参数 Pr003 实时自动调整机器刚性选择时，负荷特性推断至稳定为止，若立即进入稳定化，为正常情况；未立即进入稳定化，而是频繁发生持续振荡或大于 3 次往返动作的时间内出现异常声响等情况，为异常情况。

### 解决措施

1. 降低参数 Pr003 的值。
2. 将参数 Pr002 设置为 0，使实时自动调整功能无效。
3. 将参数 Pr004 设置为机器计算上的值，并将参数 Pr607、Pr608 和 Pr609 设置为 0。

### 现象 2



发生杂音和振荡后，有时参数 Pr004、Pr607、Pr608、Pr609 的值会变为极端值。

### 解决措施

参见 频繁发生持续振荡或大于 3 次往返动作的时间内出现异常声响 的解决措施。

### 现象 3

参数 Pr004 的值显著异常。

### 解决措施

- 使用常规模式自动调整。
- 手动设置计算得出的数值。

### 8.4.3 相关信息

#### 如何提高刚性

1. 将仪器牢固设置、组装于地基上，使之不产生晃动。
2. 使用刚性高的伺服联轴器。
3. 使用宽幅同步带。

安装时，其张力应设置在电机容许轴向负载的过载范围内。

4. 使用背隙小的齿轮。

机械系统的共振频率会极大影响伺服机械的增益调整。

共振频率低的机械（机械刚性低），不可将伺服机械的应答性设置过高。

#### 基本增益设置参数表

刚性	Pr100 第 1 位 置环增 益 (0.1/s)	Pr101 第 1 速 度环增 益 (0.1Hz)	Pr102 第 1 速度环 积分时间 常数 (0.1ms)	Pr104 第 1 转矩滤 波器 (0.01ms)	Pr105 第 2 位 置环增 益 (0.1/s)	Pr106 第 2 速 度环增 益 (0.1Hz)	Pr107 第 2 速度环 积分时间 常数 (0.1ms)	Pr109 第 2 转矩滤 波器 (0.01ms)
0	20	15	3700	1500	25	15	10000	1500
1	25	20	2800	1100	30	20	10000	1100
2	30	25	2200	900	40	25	10000	900
3	40	30	1900	800	45	30	10000	800
4	45	35	1600	600	55	35	10000	600

刚性	Pr100 第 1 位 置环增 益 (0.1/s)	Pr101 第 1 速 度环增 益 (0.1Hz)	Pr102 第 1 速度环 积分时间 常数 (0.1ms)	Pr104 第 1 转矩滤 波器 (0.01ms)	Pr105 第 2 位 置环增 益 (0.1/s)	Pr106 第 2 速 度环增 益 (0.1Hz)	Pr107 第 2 速度环 积分时间 常数 (0.1ms)	Pr109 第 2 转矩滤 波器 (0.01ms)
5	55	45	1200	500	70	45	10000	500
6	75	60	900	400	95	60	10000	400
7	95	75	700	300	120	75	10000	300
8	115	90	600	300	140	90	10000	300
9	140	110	500	200	175	110	10000	200
10	175	140	400	200	220	140	10000	200
11	320	180	310	126	380	180	10000	126
12	390	220	250	103	460	220	10000	103
13	480	270	210	84	570	270	10000	84
14	630	350	160	65	730	350	10000	65
15	720	400	140	57	840	400	10000	57
16	900	500	120	45	1050	500	10000	45
17	1080	600	110	38	1260	600	10000	38
18	1350	750	90	30	1570	750	10000	30
19	1620	900	80	25	1880	900	10000	25
20	2060	1150	70	20	2410	1150	10000	20
21	2510	1400	60	16	2930	1400	10000	16
22	3050	1700	50	13	3560	1700	10000	13
23	3770	2100	40	11	4400	2100	10000	11
24	4490	2500	40	9	5240	2500	10000	9
25	5000	2800	35	8	5900	2800	10000	8

刚性	Pr100 第 1 位 置环增 益 (0.1/s)	Pr101 第 1 速 度环增 益 (0.1Hz)	Pr102 第 1 速度环 积分时间 常数 (0.1ms)	Pr104 第 1 转矩滤 波器 (0.01ms)	Pr105 第 2 位 置环增 益 (0.1/s)	Pr106 第 2 速 度环增 益 (0.1Hz)	Pr107 第 2 速度环 积分时间 常数 (0.1ms)	Pr109 第 2 转矩滤 波器 (0.01ms)
26	5600	3100	30	7	6500	3100	10000	7
27	6100	3400	30	7	7100	3400	10000	7
28	6600	3700	25	6	7700	3700	10000	6
29	7200	4000	25	6	8400	4000	10000	6
30	8100	4500	20	5	9400	4500	10000	5
31	9000	5000	20	5	10500	5000	10000	5

## 8.5 手动调整增益

受负载条件等限制而无法更好地调整增益以及为使相应各负载发挥最佳应答性、稳定性时，需手动调整增益。

手动调整时，若伺服系统出现振荡或控制性能不理想的情况时，可通过调整速度环参数和位置环参数来消除振荡、提高系统性能。

按照以下步骤，手动调整增益：

1. 执行基本调整。
2. 可选：切换增益。
3. 可选：抑制机械共振。
4. 可选：设置 2 段转矩滤波器。

设置 2 段转矩滤波器前需抑制机械共振。

### 8.5.1 执行基本调整

需设置的参数包括：

- Pr101 第 1 速度环增益
- Pr102 第 1 速度环积分时间常数
- Pr104 第 1 转矩滤波器
- Pr100 第 1 位置环增益。

行业	Pr100	Pr102	Pr104
木工	300~600	150	30
铝雕	500~800	120	30
金属	1000~1600	90	30
3C	1000~1600	90	30
激光	1500~2800	100	30
水切割	400~600	100	30

各参数间相互制约，若只有位置环增益增加，则位置环输出的指令将变得不稳定，以致整个伺服系统的反应也变得不稳定。

执行基本调整前，推定惯量比。

按照以下步骤，执行基本调整：

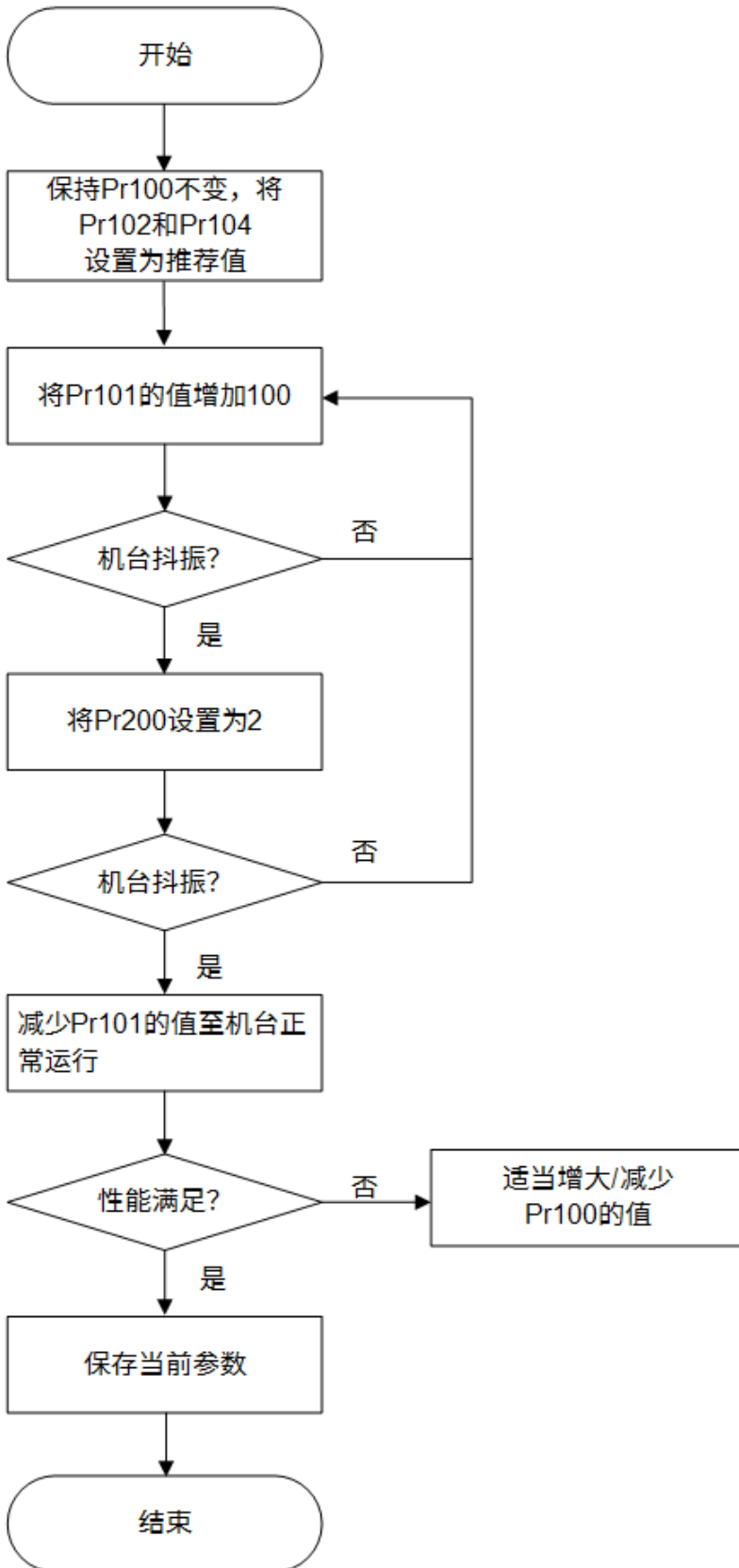

**注意：**通常应保证速度环增益大于位置环增益。若速度环增益比位置环增益小很多，系统在阶跃信号作用下可能超调，将严重破坏系统性能。

参数设置较为合适，电机速度紧跟位置指令，速度基本无超调，定位时间较短。

执行基本调整后，将参数 Pr200 自适应滤波器模式设置 设置为 0。

增益参数调整后依然未达到所需效果，可联系我司。

## 8.5.2 切换增益

在第 1 增益和第 2 增益间进行切换。

通过内部数据或外部信号进行增益切换，可获得以下效果：

- 降低停止时（电机锁定）的增益，抑制振动。
- 提高停止时（稳定时）的增益，缩短稳定时间。
- 提高工作时的增益，提高指令追随性。
- 根据机床的状态，用外部信号切换增益。

增益切换的原理如下图所示：

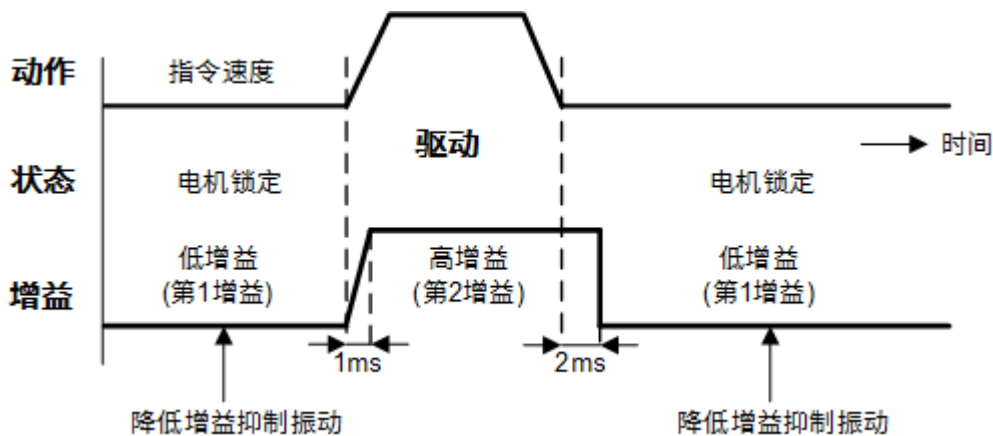

参见 增益切换条件，切换增益。

### 举例

当电机停止（电机锁定）发生噪音时，在电机停止后，按照以下步骤，切换为较低增益以降低噪音：

1. 不切换增益，手动调整增益。
2. 设置第 2 增益参数：
  - 将参数 Pr105 第 2 位置环增益 设置为与参数 Pr100 第 1 位置环增益 一致。
  - 将参数 Pr106 第 2 速度环增益 设置为与参数 Pr101 第 1 速度环增益 一致。
  - 将参数 Pr107 第 2 速度环积分时间常数 设置为与参数 Pr102 第 1 速度环积分时间常数 一致。
  - 将参数 Pr108 第 2 速度检测滤波器 设置为与参数 Pr103 第 1 速度检测滤波器 一致。

- 将参数 Pr109 第 2 转矩滤波器 设置为与参数 Pr104 第 1 转矩滤波器 一致。
3. 设置以下参数，设定增益切换条件：
- Pr114 第 2 增益设置
  - Pr115 位置控制切换模式
  - Pr116 位置控制切换延迟时间
  - Pr117 位置控制切换等级
  - Pr118 位置控制切换时磁滞
  - Pr119 位置增益切换时间
4. 停止时，在第 1 增益中调整参数 Pr101 和 Pr104。

参数	步骤 1	步骤 2	步骤 3	步骤 4
Pr100	630	-	-	-
Pr101	350	-	-	270
Pr102	160	-	-	-
Pr103	0	-	-	-
Pr104	65	-	-	84
Pr110	300	-	-	-
Pr111	50	-	-	-
Pr105	-	630	-	-
Pr106	-	350	-	-
Pr107	-	160	-	-
Pr108	-	0	-	-
Pr109	-	65	-	-
Pr114	-	-	1	-
Pr115	-	-	7	-
Pr116	-	-	30	-
Pr117	-	-	0	-
Pr118	-	-	0	-

参数	步骤 1	步骤 2	步骤 3	步骤 4
Pr119	-	-	0	-
Pr004	视情况而定	-	-	-

### 增益切换条件

增益切换条件因控制模式而异。

注意：表中 ● 代表 生效；- 代表 无效。

- 位置控制模式

Pr115	切换为第 2 增益条件	图*5	延迟时间*1 ( Pr116 )	水平 ( Pr117 )	滞后*2 ( Pr118 )
0	固定在第 1 增益		-	-	-
1	固定在第 2 增益		-	-	-
2	增益切换输入		-	-	-
3	转矩指令	A	●	● (%)	● (%)
4	无效 固定在第 1 增益		-	-	-
5	速度指令	C	●	● (r/min)	● (r/min)
6	位置偏差	D	●	●* 3(pulse)	● * 3(pulse)
7	有位置指令	E	●	-	-
8	定位未结束	F	●	-	-
9	实际速度	C	●	● (r/min)	● (r/min)
10	有位置指令+实际速度	C	●	● (r/min)	● (r/min)

- 速度控制模式



Pr120	切换为第 2 增益条件	图*5	延迟时间*1 ( Pr121 )	水平 ( Pr122 )	滞后*2 ( Pr123 )
0	固定在第 1 增益		-	-	-
1	固定在第 2 增益		-	-	-
2	增益切换输入		-	-	-
3	转矩指令	A	●	● (%)	● (%)
4	速度指令变化量	B	-	●* 4(10r/min/s)	●* 4 (10r/min/s)
5	速度指令	C	●	● (r/min)	● (r/min)

• 转矩控制模式

Pr124	切换为第 2 增益条件	图*5	延迟时间*1 ( Pr125 )	水平 ( Pr126 )	滞后*2 ( Pr127 )
0	固定在第 1 增益		-	-	-
1	固定在第 2 增益		-	-	-
2	增益切换输入接通 GAIN		-	-	-
3	转矩指令	A	●	● (%)	● (%)

注释解释：

- \*1：延迟时间 ( Pr116、Pr121 和 Pr125 ) 仅在从第 2 增益返回第 1 增益时生效。
- \*2：滞后 ( Pr118 位置控制切换时磁滞、Pr123 速度控制切换时滞后 和 Pr127 转矩控制切换时滞后 ) 的定义如下：

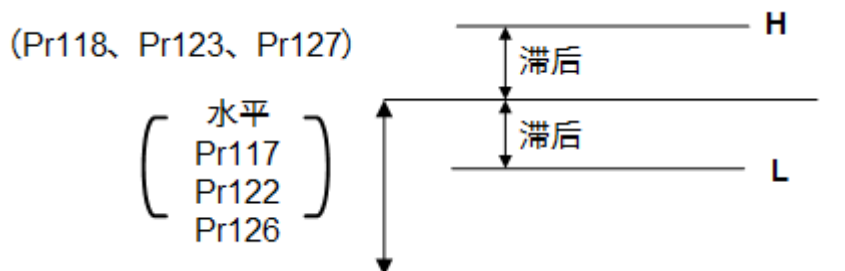

- \*3：通过控制模式，指定编码器的分辨率。
- \*4：条件为在 1s 内有 10r/min 的速度变化时，取设置值为 1。

- \*5：三种控制模式下的增益切换时序图如下所示：

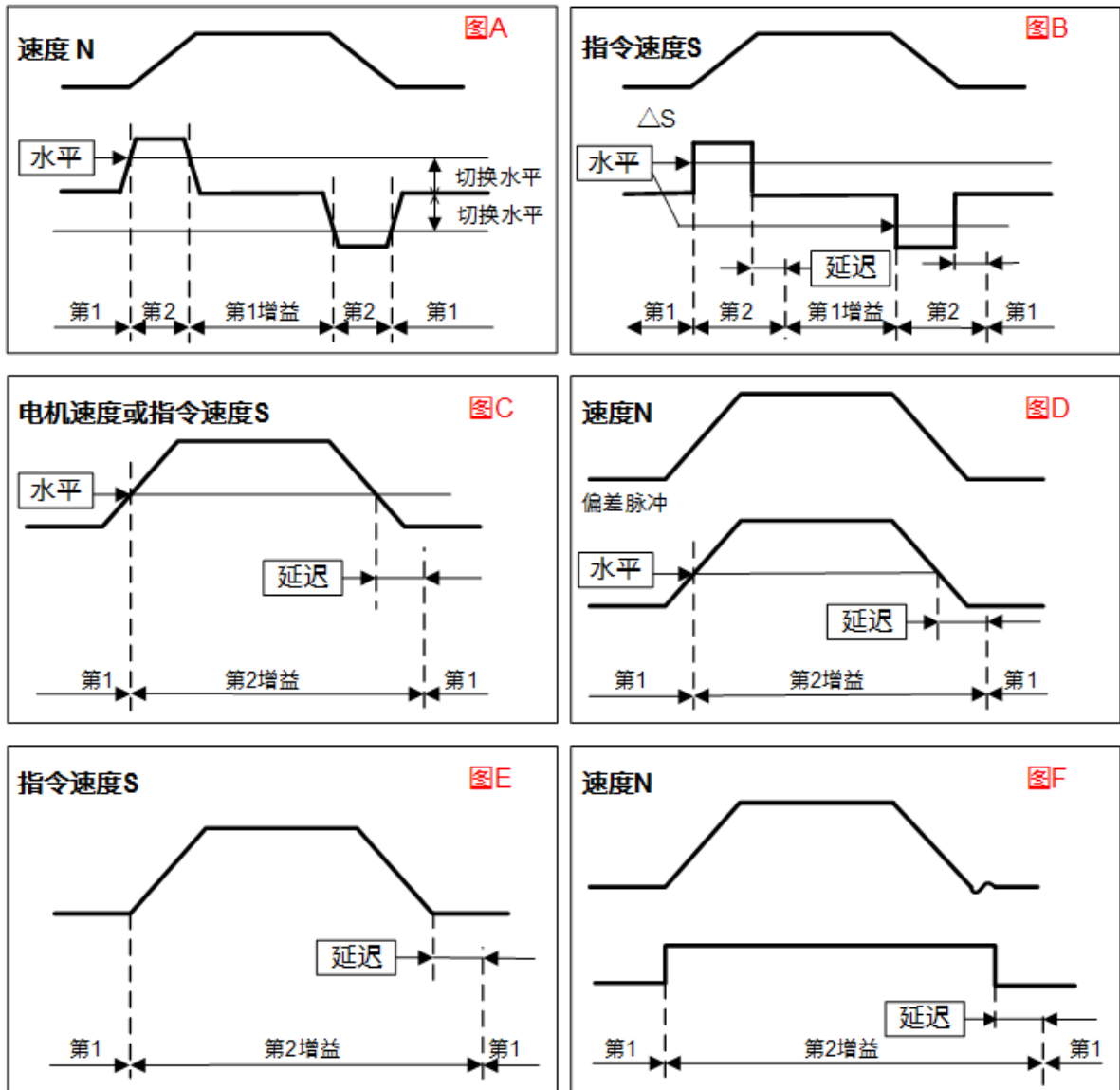

注意：图中未反映滞后 (Pr118、Pr123 和 Pr127) 所引起增益切换时序造成的错位。

### 8.5.3 抑制机械共振

机械刚性较低时，轴扭曲引起的共振会产生振动和噪音，因此不能将增益设置较高。通过陷波滤波器来抑制共振峰，使用陷波滤波器后便可设置更大的增益或衰减振动。

驱动器通常装载四个陷波滤波器。

陷波滤波器频率特性图如下所示：

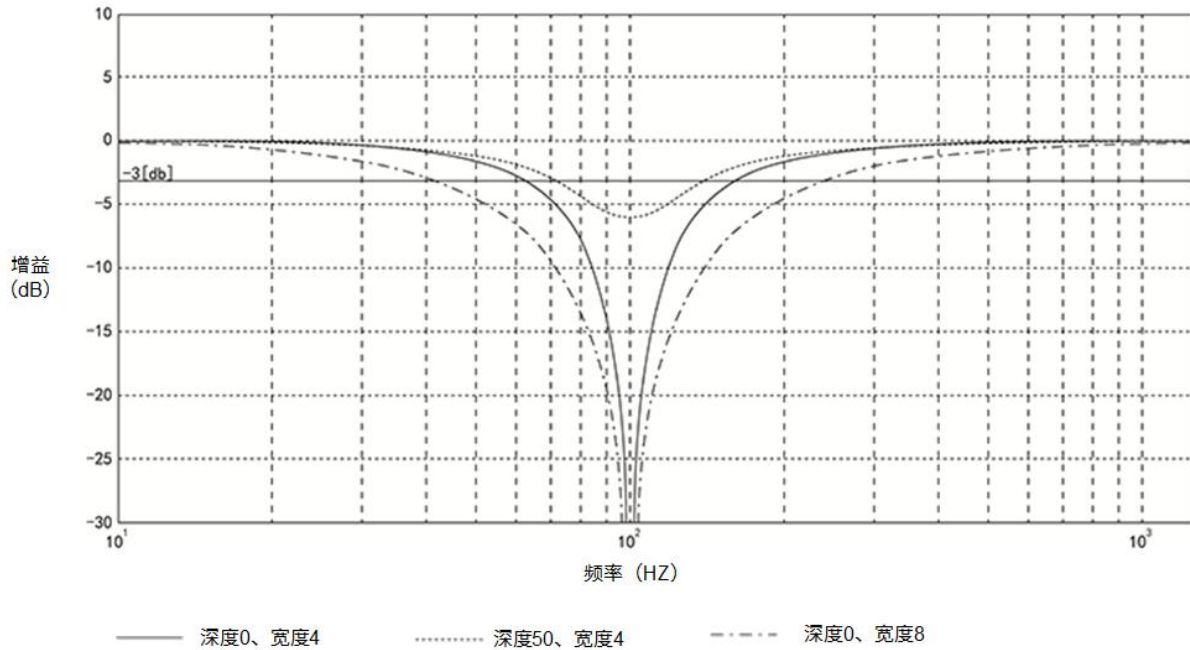

按照以下步骤，抑制机械共振：

1. 设置参数 Pr104 第 1 转矩滤波器的时间常数、Pr109 第 2 转矩滤波器时间常数，在接近共振频率处便可衰减共振。

按照以下公式，计算转矩指令滤波器的截止频率：

$$\text{截止频率 (Hz) } f_c = 1 / [2 * (\text{Pr104} / \text{Pr109}) * 0.00001]$$

2. 设置以下参数，调整陷波滤波器：

- Pr201 第 1 陷波频率
- Pr202 第 1 陷波宽度选择
- Pr203 第 1 陷波深度选择
- Pr204 第 2 陷波频率
- Pr205 第 2 陷波宽度选择
- Pr206 第 2 陷波深度选择
- Pr207 第 3 陷波频率
- Pr208 第 3 陷波宽度选择
- Pr209 第 3 陷波深度选择
- Pr210 第 4 陷波频率
- Pr211 第 4 陷波宽度选择
- Pr212 第 4 陷波深度选择

3. 按照下图调整陷波滤波器的频率、幅宽、深度：

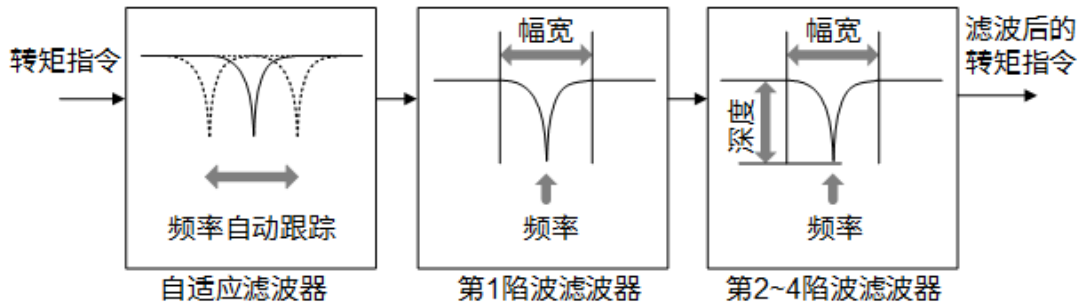

## 举例

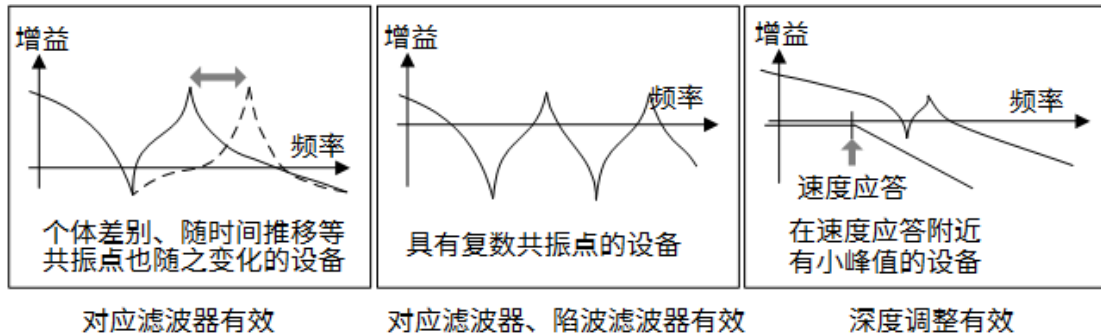

### 8.5.4 设置 2 段转矩滤波器

2 段转矩滤波器是在参数 Pr104 第 1 转矩滤波器、Pr109 第 2 转矩滤波器的基础上再增加一个转矩滤波器。通过使用此 2 段转矩滤波器可提高高频振动成分的抑制作用。

原理如下所示：

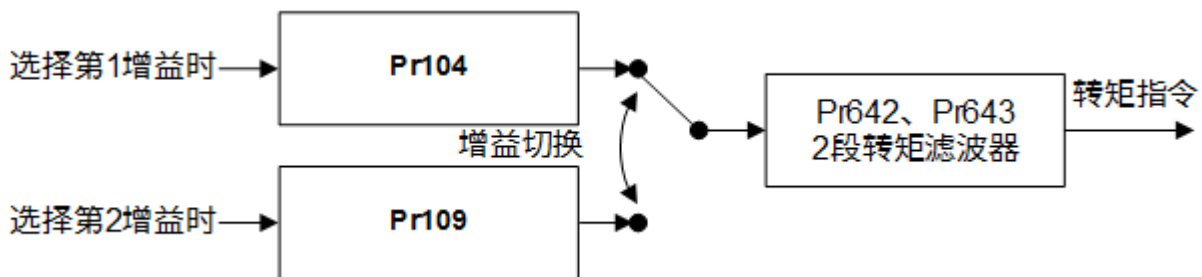

在所有控制模式都可使用 2 段转矩滤波器功能。

在设置 2 段转矩滤波器前，确保：

- 伺服已打开。
- 转矩限制等控制参数外的条件设置正确。
- 电机正常运行。

按照以下步骤，设置 2 段转矩滤波器：

1. 将参数 Pr643 2 段转矩滤波器衰减项 设置为 1000 (即  $\zeta=1$ )。
2. 慢慢增大并调整参数 Pr642 2 段转矩滤波器时间常数。

参数 Pr642 最小值为 5。

## 9 驱动器注册

### 9.1 获取序列号

序列号结构如下所示：

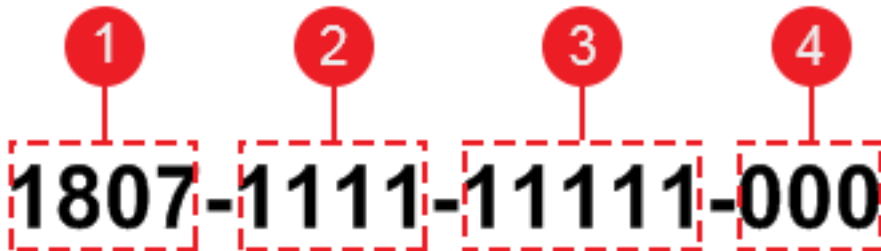

1. 高位：年月（4 位）
2. 中位：生产令（4 位）
3. 低位：流水号（5 位）
4. 最低位：已注册次数（3 位）

通过以下方式，获取序列号：

- 驱动器面板
- iMotion 软件
- 对象 2101:02h 设备序列号 和对象 2101:03h 注册次数。

#### 9.1.1 通过 iMotion 软件

通过 iMotion 软件获取序列号前，确保：

- iMotion 软件版本号在 3.0.0 以上。
- 计算机与驱动器连接良好。

选择以下方式，通过 iMotion 上位机获取序列号：

- 打开 iMotion 软件，进入 **与驱动器通讯** 页面。页面中 **驱动器编号** 即为设备序列号：



- 打开 iMotion 软件，点击功能菜单 **其他** → **关于 iMotion**。在弹出的 **关于** 界面中 **驱动器序列号** 即为设备序列号：



### 9.1.2 通过驱动器面板

按照以下步骤，通过驱动器面板获取序列号：

1. 切换至监控器模式下 **d29ASE**。
2. 按 **SET**：

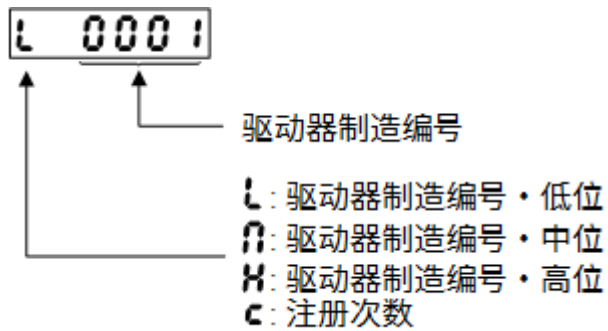

3. 按 ▲ / ▼ , 查看驱动器序列号位置及各位置对应的制造编号。
4. 将面板上获取的序列号位置及对应的制造编号组织成完整的序列号。

## 9.2 获取注册码

获取注册码前，做好以下工作：

1. 联系当地销售、销售助理或拨打维宏客服电话：400-882-9188 获取账号。
2. 填写《注册（备案）信息确认函》，盖章后发回维宏。维宏进行信息备案。

按照以下操作，获取注册码：

1. 微信搜索并关注公众号 **WEIHONG 维宏股份**。
2. 进入公众号 **WEIHONG 维宏股份**，点击 **客户服务** → **产品注册** → **账号激活**，获取临时登录密码。
3. 返回登陆界面，并登陆。进入 **注册管理工具** 页面：

中国通信 616 B/s 上午9:04

× 时间注册 ...

注册管理工具

设备号:

时间长度:  天  小时  截止日期

分期:

增加 删除

放弃 生成

4. 将驱动器序列号填入 **设备号** 输入框。
5. 输入注册时间。  
单位：小时 (h)。  
注意：驱动器断电后不会计算剩余使用时间。
6. 可选：若需同时注册多台驱动器，点击 **添加**。
7. 确认填写的信息无误后，点击 **生成**，生成注册码。

### 9.3 注册驱动器

通过以下方式，注册驱动器：

- 驱动器面板
- iMotion 软件
- 维宏数控软件

目前有部分维宏产品 ( NcStudio 软件、NK300CX 等 ) 支持维智驱动器注册功能。如需了解，请联系我司。



- EtherCAT 主站
  - a. 将注册码作为 16 进制数，前 8 位注册码输入对象 2200:02h，后 8 位输入 2200 : 03h。
  - b. 将对象 2200:01h 设置为 72656772h(“regr”)。  
驱动器注册完成后，对象 2200:01h 值恢复为 1。若失败，值变为 6661696Ch ( “fail” ) 。

## 10 异常与对策

### 10.1 异常时应对思路

出现异常时，参考以下思路，分析并排查原因：

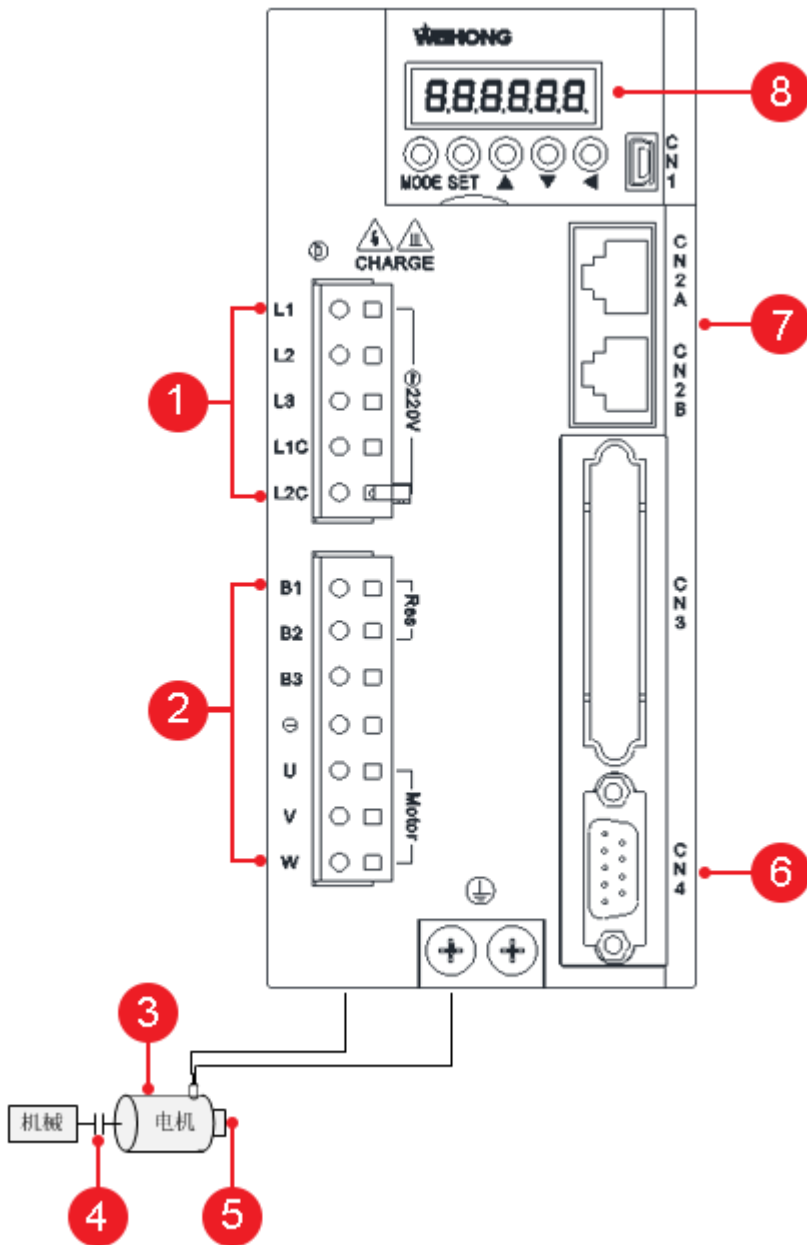

1. 检查以下接口情况：

- 确保电源电压正常。
- 确保电源正常输入。
- 确保连接线未松弛。

2. 检查以下接口情况：
  - 确保连线部分未脱落、断线或接触。
  - 确保布线正确。
  - 确保连接器未脱落。
  - 确保短路线未脱落。
3. 确保电机无异常声音。
4. 确保此处连接未松弛。
5. 确保电磁制动器正常动作。
6. 确保编码器接线正确、未脱线。
7. 确保总线控制系统接线牢靠。
8. 检查以下情况：
  - 确保未显示错误码。
  - 确保参数设置正常。

## 10.2 警告

驱动器发出警告时，操作面板按下列循环显示（0.8s 显示 / 0.3s 显示）：



### 10.2.1 查找警告

参照 **警告编号**（d13\_m）以及 **警告码**，查找警告。

### 10.2.2 警告码

包括：

#### A0

- 警告名：超载警告
- 原因：大于负载率保护等级的 85%。
- 锁存时间：1s~10s 或 ∞

#### A1

- 警告名：过再生警告
- 原因：大于再生负载率等级的 85%。
- 锁存时间：1s~10s 或 ∞

#### A2

- 警告名：电池警告
- 原因：小于电池电压 3.2V。
- 锁存时间： $\infty$

**A3**

- 警告名：风扇警告
- 原因：风扇停止状态持续 1s。
- 锁存时间：1s~10s 或  $\infty$

**A4**

- 警告名：编码器通讯警告
- 原因：编码器通讯异常的连续发生次数大于规定值。
- 锁存时间：1s~10s 或  $\infty$

**A5**

- 警告名：编码器过热警告
- 原因：检测出编码器过热警告。
- 锁存时间：1s~10s 或  $\infty$

**A6**

- 警告名：振动检测警告
- 原因：检测出振动状态。
- 锁存时间：1s~10s 或  $\infty$

**A7**

- 警告名：注册到期警告
- 原因：注册剩余时间小于规定值。
- 锁存时间： $\infty$

**A8**

- 警告名：光栅尺异常警告
- 原因：反馈光栅尺检测出警告。
- 锁存时间：1s~10s 或  $\infty$

**A9**

- 警告名：光栅尺通讯警告
- 原因：反馈光栅尺通讯异常的连续发生次数大于规定值。
- 锁存时间：1s~10s 或  $\infty$

## A10

- 警告名：驱动器过载警告
- 原因：驱动器负载率保护等级大于 85%。
- 锁存时间：1s~10s 或  $\infty$

### 10.3 SDO 传输中止码

在 SDO 数据交换失败时，从站会返回中止消息，包含中止码的错误信息。

包括：

- 0601 0000h：对象不支持该访问方式。
- 0601 0002h：尝试写只读对象。
- 0601 0003h：该子索引无法写入，子索引 00h 需先设置为 0 获得写入权限。
- 0601 0006h：安全运行和运行模式下，已被映射到 RPDO 上的对象禁止 SDO 写访问。
- 0602 0000h：该对象在对象字典中不存在。
- 0604 0041h：该对象无法进行 PDO 映射。
- 0606 0000h：硬件错误导致访问失败。
- 0607 0010h：数据类型不一致，参数长度不匹配。
- 0609 0011h：子索引不存在。
- 0609 0030h：参数数值设置大于设置范围。
- 0800 0020h：数据无法传输或储存于应用层。
- 0800 0022h：数据由于当前设备状态，无法传输或储存于应用层。

### 10.4 错误码一览表

错误码在面板上显示为 ErrXXY，文档书写格式为 ErrXX.Y ( XX 表示主码，Y 表示辅码 )。

解除时需先切断电源，排除故障后，再接通电源。

如何解除可解除的错误码，详情请参见 [解除错误](#)。

维智驱动器错误码一览表：

错误码	名称	历史记录	可解除	立即停止
<u>Err11.0</u>	控制电源电压不足保护	-	●	-
<u>Err12.0</u>	过电压保护	●	●	-
<u>Err13.0</u>	主电源不足电压保护 ( PN 间电压不足 )	-	●	-

错误码	名称	历史记录	可解除	立即停止
<u>Err13.1</u>	主电源不足电压保护 ( AC 断开检出 )	-	●	●
<u>Err14.0</u>	过电流保护	●	-	-
<u>Err14.1</u>	IPM 异常保护	●	-	-
<u>Err15.0</u>	过热保护	●	-	●
<u>Err16.0</u>	过载保护	●	●	●
<u>Err18.0</u>	再生放电过载保护	●	-	●
<u>Err18.1</u>	再生 Tr 异常保护	●	-	-
<u>Err19.0</u>	DB ( 动态制动器 ) 过载保护	●	-	-
<u>Err21.0</u>	编码器通信断线异常	●	-	-
<u>Err21.1</u>	编码器通信异常保护	●	-	-
<u>Err23.0</u>	编码器通信数据异常保护	●	-	-
<u>Err24.0</u>	位置偏差过大保护	●	●	●
<u>Err24.1</u>	速度偏差过大保护	●	●	●
<u>Err26.0</u>	过速度保护	●	●	●
<u>Err26.1</u>	第 2 过速度保护	●	●	-
<u>Err27.0</u>	指令脉冲输入频率异常保护	●	●	●
<u>Err27.1</u>	指令脉冲倍频异常保护	●	●	●
<u>Err27.2</u>	绝对式清零保护	●	●	●
<u>Err27.3</u>	位置指令异常保护	●	●	●
<u>Err27.4</u>	速度指令异常保护	●	●	●
<u>Err28.0</u>	脉冲再生界限保护	●	●	●
<u>Err29.0</u>	偏差计数溢出保护	●	●	-
<u>Err33.0</u>	I / F 输入重复分配异常 1 保护	●	-	-
<u>Err33.2</u>	I / F 输入功能号码异常 1	●	-	-

错误码	名称	历史记录	可解除	立即停止
<u>Err33.3</u>	I / F 输入功能号码异常 2	●	-	-
<u>Err33.4</u>	I / F 输出功能号码异常 1	●	-	-
<u>Err34.0</u>	电机可动范围设置异常保护	●	●	●
<u>Err36.0~Err36.3</u>	EEPROM 参数异常保护	-	-	-
<u>Err36.3</u>	注册信息失效异常保护	-	-	●
<u>Err38.0</u>	禁止驱动输入保护	-	●	●
<u>Err40.0</u>	绝对式系统停机异常保护	●	-	-
<u>Err41.0</u>	绝对式计数溢出异常保护	●	-	-
<u>Err42.0</u>	绝对式编码器超速异常保护	●	●	-
<u>Err43.0</u>	编码器初始化异常保护	●	-	-
<u>Err44.0</u>	绝对式编码器单周计数异常保护	●	-	-
<u>Err45.0</u>	绝对式编码器多周计数异常保护	●	-	-
<u>Err46.0</u>	绝对式编码器过热异常保护	●	-	-
<u>Err47.0</u>	绝对式编码器状态异常保护	●	-	-
<u>Err48.0</u>	编码器 Z 相异常保护	●	-	-
<u>Err49.0</u>	编码器 CS 信号异常保护	●	-	-
<u>Err54.0</u>	A / B 信号输出超出范围	●	-	-
<u>Err54.1</u>	Sine 编码器正交编码异常保护	●	-	-
<u>Err54.2</u>	Sin / Cos 校准无效	●	-	-
<u>Err55.0</u>	A / B 相接线异常保护	●	-	-
<u>Err55.1</u>	CS 接线异常保护	●	-	-
<u>Err55.2</u>	Z 相接线异常保护	●	-	-
<u>Err55.3</u>	CS 信号逻辑异常保护	●	-	-
<u>Err55.4</u>	AB 相欠相异常	●	-	-

错误码	名称	历史记录	可解除	立即停止
<u>Err56.0</u>	ABZ 增量式编码器超速异常保护	●	-	-
<u>Err56.1</u>	ABZ 增量式编码器 UVW 异常保护	●	-	-
<u>Err56.2</u>	ABZ 增量式编码器 ABZ 异常保护	●	-	-
<u>Err57.0</u>	电流偏置过大保护	●	-	-
<u>Err57.1</u>	电流增益诊断异常保护	●	-	-
<u>Err58.0</u>	芯片工作异常保护	●	-	-
<u>Err59.0</u>	注册时间到期	-	-	-
<u>Err59.1</u>	软件版本号不匹配	●	-	-
<u>Err70.0</u>	电机设置异常保护	-	-	-
<u>Err70.1</u>	电机组合异常 1 保护	-	-	-
<u>Err70.2</u>	电机组合异常 2 保护	-	-	-
<u>Err70.3</u>	电机自动设置异常保护	●	●	-
<u>Err71.0</u>	磁极位置推定异常 1 保护	●	●	-
<u>Err71.1</u>	磁极位置推定异常 2 保护	●	●	-
<u>Err71.2</u>	磁极位置推定异常 3 保护	-	-	-
<u>Err73.0</u>	再生电阻参数不匹配	-	-	-
<u>Err74.0</u>	多圈数据上限值不一致异常保护	●	-	-
<u>Err76.0</u>	电机堵转过温保护	-	-	-
<u>Err77.0</u>	飞车保护	-	-	-
<u>Err80.0</u>	不正确通信状态请求异常保护	●	●	●
<u>Err80.1</u>	未定义通信状态请求异常保护	●	●	●
<u>Err80.2</u>	引导状态请求异常保护	●	●	-
<u>Err80.4</u>	同步通信超时	●	●	●
<u>Err80.7</u>	同步信号异常保护	●	●	●



错误码	名称	历史记录	可解除	立即停止
<u>Err81.0</u>	同步周期设置异常保护	●	●	-
<u>Err81.1</u>	邮箱设置异常保护	●	●	-
<u>Err81.4</u>	同步通信超时	●	●	-
<u>Err81.5</u>	DC 设置异常保护	●	●	-
<u>Err81.6</u>	同步模式设置异常保护	●	●	-
<u>Err81.7</u>	同步管理器 2 / 3 设置异常保护	●	●	●
<u>Err85.0</u>	TPDO 分配异常保护	●	●	-
<u>Err85.1</u>	RPDO 分配异常保护	●	●	-
<u>Err85.2</u>	端口断开检出异常保护	●	●	●
<u>Err85.3</u>	SII EEPROM 异常保护	●	-	-
<u>Err85.4</u>	ESC 配置异常保护	●	-	-
<u>Err87.0</u>	强制报警输入保护	-	●	●
<u>Err88.0</u>	内部模式异常保护	●	-	●
<u>Err88.1</u>	控制模式设置异常保护	●	●	●
<u>Err88.2</u>	使能时通信状态切换	●	●	●
<u>Err95 系列</u>	电机自动识别异常保护	-	-	-
<u>其他</u>	其它异常保护	●	-	-

## 10.5 错误码详情

### 10.5.1 Err10 系列

#### 10.5.1.1 Err11.0

##### 10.5.1.1.1 错误码

Err11.0 : 控制电源电压不足保护

##### 10.5.1.1.2 可能原因

控制电源逆变器 P-N 间电压小于规定值。

1. 电源电压低。

2. 发生瞬间停电。
3. 接通主电源时受冲击电流影响，电源电压下降。
4. 驱动器故障（回路故障）。

#### 10.5.1.1.3 处理措施

测量连接器与端子台的线间电压，确认可能原因：

1. 提高电源电压。
2. 更换电源。
3. 提高电源容量。
4. 更换驱动器。

#### 10.5.1.2 Err12.0

##### 10.5.1.2.1 错误码

Err12.0：过电压保护

##### 10.5.1.2.2 可能原因

逆变器 P-N 间的电压大于规定值。

1. 电源电压大于允许输入电压范围，并用无功补偿电容器和 UPS（不间断电源）造成的电压反弹。
2. 再生电阻断线。
3. 外置再生电阻不匹配。
4. 零线上存在开关或阻抗大导致中性点偏移，引起一相或者两相电压高。
5. 驱动器故障（回路故障）。

##### 10.5.1.2.3 处理措施

测量连接器 L1、L2、L3 的线间电压，确认可能原因：

1. 输入正确电压，拆除无功补偿电容器，并用测试仪测量驱动器端子 P-B 间外接的电阻值。  
**注意：**输入电压过高会损坏驱动器，应立即切断电源。
2. 更换外置电阻。
3. 减小外置再生电阻阻值，增大功率。阻值应小于内置电阻阻值，但不能小于最小允许值，功率应大于内置电阻功率。
4. 确保驱动器供电的机床和配电柜的零线螺丝无松动，且零线上未加开关。
5. 更换驱动器。

### 10.5.1.3 Err13.0~Err13.1

#### 10.5.1.3.1 错误码

Err13.0 : 主电源电压不足保护 ( PN )

Err13.1 : 主电源电压不足保护 ( AC )

#### 10.5.1.3.2 可能原因

参数 **Pr508 主电源关闭时 LV 触发选择** 的设置值为 1 时, R、S、T 的线间瞬停时间大于参数 **Pr509 主电源关闭检测时间** 所设置的时间, 在接通驱动器时, 主电源逆变器 P-N 间电压小于规定值:

1. 电源电压低。
2. 发生瞬间停电。
3. 主电源接通时受冲击电流影响, 电源电压下降。
4. 缺相 ( 应输入三相规格的驱动器实际以单相规格运转 )。
5. 驱动器故障 ( 回路故障 )。

#### 10.5.1.3.3 处理措施

测量连接器 ( L1 ( R )、L2 ( S )、L3 ( T ) ) 线间电压, 确认可能原因:

1. 提高电源电压, 排除主电源电磁接触器脱落故障后, 重新接通电源。
2. 更换电源, 并将参数 **Pr509** 设置时间延长, 正确设置各相电源。
3. 提高电源容量。
4. 正确连接电源各相 ( R、S、T ) :
  - 三相: 三个端子全接入。
  - 单相: 任意两端子接入。
5. 更换驱动器。

### 10.5.1.4 Err14.0

#### 10.5.1.4.1 错误码

Err14.0 : 过电流保护

#### 10.5.1.4.2 可能原因

逆变器上的流动电流大于规定值:

1. 驱动器故障 ( 回路、IGBT 部件不良 )。
2. 机电缆 U、V、W 短路。
3. 机电缆接地。
4. 电机烧毁。

5. 电机电缆接触不良。
6. 频繁接通或关闭驱动器，导致动态制动器用的继电器熔化。
7. 电机与驱动器不匹配。
8. 脉冲输入和接通伺服时间一致或脉冲输入过快。
9. 动态制动器电路过热，导致温度保险丝烧断。

#### 10.5.1.4.3 处理措施

检查电机电缆是否短路等：

1. 若非立即发生故障，拆除电机电缆，接通驱动器；若立即发生故障，更换驱动器。
2. 正确连接电机电缆。
3. 检查电机电缆的 U、V、W 与电机接地线间的绝缘电阻是否良好接触。  
若接触不良时，更换电机。
4. 检查电机各电缆间的电阻是否平衡。  
若不平衡时，更换电机。
5. 检查电机连接部 U、V、W 的连接器插头是否松动、脱落。  
若出现松动、脱落时，紧固连接器插头。
6. 更换驱动器。
7. 更换匹配驱动器的电机。
8. 接通驱动器。
9. 高速运转时设置动态制动器动作的停止时间为 3min 左右，且勿频繁接通或关闭驱动器。

#### 10.5.1.5 Err14.1

##### 10.5.1.5.1 错误码

Err14.1：IPM 异常保护

##### 10.5.1.5.2 可能原因

逆变器上的流动电流大于规定值：

1. 驱动器故障（回路、IGBT 部件不良）。
2. 电机电缆 U、V、W 短路。
3. 电机电缆接地。
4. 电机烧毁。
5. 电机电缆接触不良。
6. 频繁接通或关闭驱动器，导致动态制动器用的继电器熔化。
7. 电机与驱动器不匹配。

8. 脉冲输入和伺服使能开启的时间一致时或脉冲输入过快。
9. 动态制动器电路过热，导致温度保险丝烧断。

#### 10.5.1.5.3 处理措施

检查电机电缆是否短路等：

1. 若非立即发生故障，拆除电机电缆，接通驱动器；若立即发生故障，更换驱动器。
2. 正确连接电机电缆。
3. 检查电机电缆的 U、V、W 与电机接地线间的绝缘电阻是否良好接触。  
若接触不良时，更换电机。
4. 检查电机各电缆间的电阻是否平衡。  
若不平衡时，更换电机。
5. 检查电机连接部 U、V、W 的连接器插头是否松动、脱落。  
若出现松动、脱落时，紧固连接器插头。
6. 更换驱动器。
7. 更换匹配驱动器的电机。
8. 接通伺服 100ms 后，系统输入脉冲。
9. 高速运转时设置动态制动器动作的停止时间为 3min 左右，且勿频繁接通或关闭驱动器。

#### 10.5.1.6 Err15.0

##### 10.5.1.6.1 错误码

Err15.0：过热保护

##### 10.5.1.6.2 可能原因

驱动器散热器与功率元件的温度大于规定值：

1. 驱动器的使用温度大于规定值。
2. 驱动器过载。

##### 10.5.1.6.3 处理措施

进行以下操作后，检查驱动器和电机状态：

1. 改善冷却条件并降低驱动器使用温度。
2. 提高驱动器和电机的容量，并延长电机加减速时间，降低电机负载。

#### 10.5.1.7 Err16.0

##### 10.5.1.7.1 错误码

Err16.0：过载保护

#### 10.5.1.7.2 可能原因

转矩指令值大于参数 **Pr512 过载等级设置** 设置的过载水平时，系统根据 **驱动器过载保护限时特性** 激活过载保护：

1. 负载过重：生效转矩大于额定转矩，且电机长时间持续运转。
2. 增益调整不良导致电机振荡或振动，且参数 **Pr004 惯量比** 设置值异常。
3. 电机布线错误或断线。
4. 机床受到碰撞或负载突然变重，发生扭转缠绕。
5. 电磁制动器处于动作状态。
6. 在多台机械布线中，误将电机电缆连接到其它轴。
7. 参数 **Pr512** 设置等级低。

#### 10.5.1.7.3 处理措施

用 iMotion 软件的波形图界面检查转矩（电流）波形是否发生振荡或上下晃动过大，通过 iMotion 软件检查过载警报显示和负载率：

1. 提高驱动器和电机的容量，并延长电机加减速时间，降低电机负载。
2. 重新调整增益。
3. 根据布线图正确连接电机线路或更换电缆。
4. 排除线缆缠绕等因素，减轻电机负载。
5. 断开制动器，测量制动器端子的电压。  
若电压异常，更换制动器。
6. 将电机电缆和编码器线正确连接到对应轴。
7. 将参数 **Pr512** 设置为 0，过速度等级设置为电机最高转数的 1.2 倍。

#### 10.5.1.7.4 驱动器过载保护限时特性

请在时效转矩为下图所示的连续工作范围内使用驱动器：

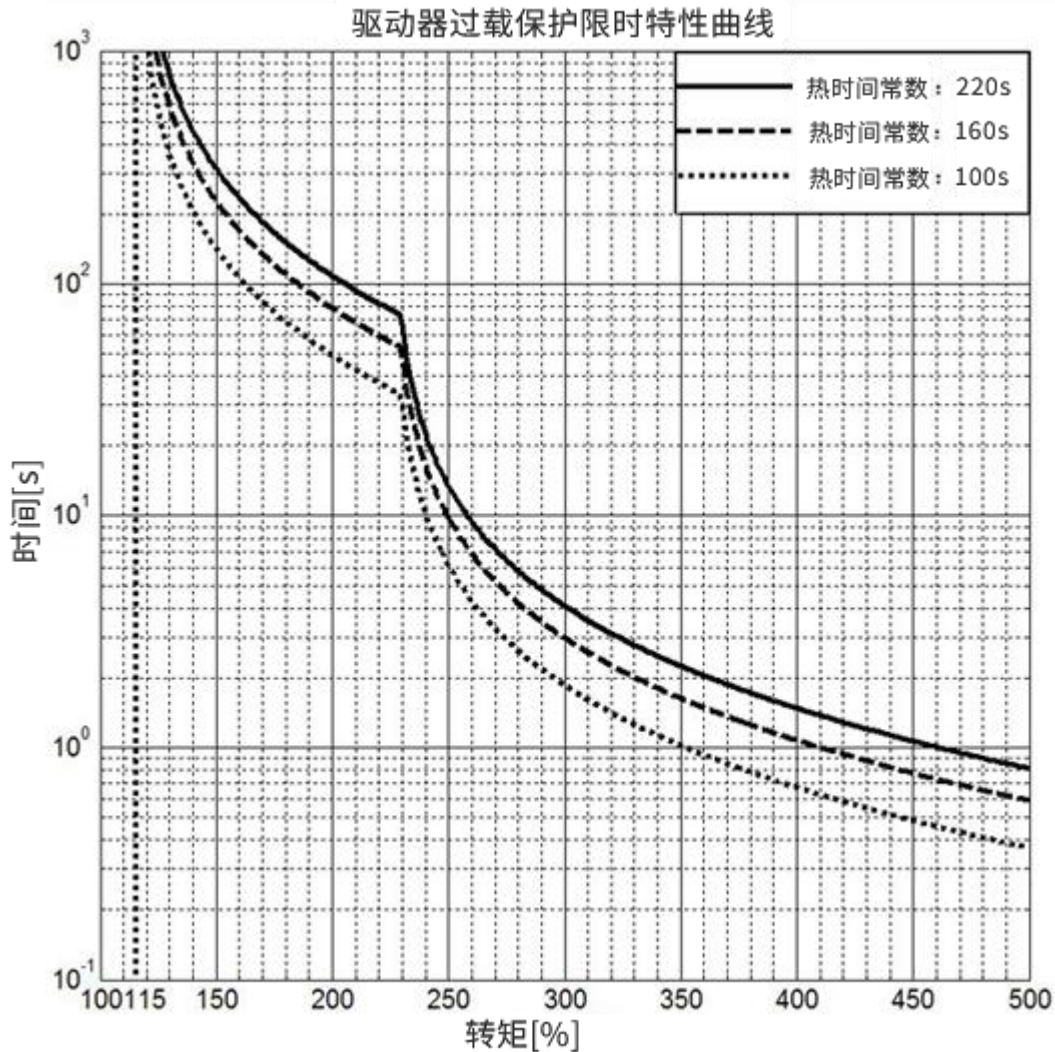

各功率段对应的热时间常数：

- $P < 100W$  : 110s
- $100W < P < 400W$  : 160s
- $400W < P < 1kW$  : 200s
- $1kW < P < 5kW$  : 220s

### 10.5.1.8 Err18.0

#### 10.5.1.8.1 错误码

Err18.0 : 再生过载保护

#### 10.5.1.8.2 可能原因

再生能量大于再生电阻的容量：

1. 负载惯量大形成减速中的再生能量，导致逆变器电压上升。  
再生电阻能量吸收不足，导致异常检测值上升。

2. 电机转速过高，无法在规定的减速时间内完全吸收再生能量。
3. 参数 Pr016 再生电阻外置选择 设置错误。
4. 电源电压大于规定范围。

#### 10.5.1.8.3 处理措施

通过前面板或朗达确认再生电阻负载率。连续性的再生制动用途不可用：

1. 在 **速度监控器** 中检查运动图形。检查再生电阻负载率和过再生警告显示。提高电机和驱动器的容量，延长减速时间，降低电机转速，及外置再生电阻。
2. 确保参数 Pr018 再生电阻容量、Pr019 再生电阻阻值 设置正确（与实际再生电阻铭牌一致）。
3. 将电源电压设置在规定的范围内。

**警告：** 将参数 Pr016 设置为 2 时，请务必设置温度熔断器等外部保护。若无外部保护，再生电阻可能会因为异常发热而烧毁。

#### 10.5.1.9 Err18.1

##### 10.5.1.9.1 错误码

Err18.1：再生晶体管异常保护

##### 10.5.1.9.2 可能原因

1. 再生电阻断线。
2. 参数设置错误。
3. 驱动器的再生驱动用晶体管故障。

##### 10.5.1.9.3 处理措施

1. 检查再生电阻接线。未接再生电阻查看 B2-B3 之间的短接线是否接好。
2. 确认参数 Pr016 再生放电电阻外置选择 设置正确。
3. 更换驱动器。

#### 10.5.1.10 Err19.0

##### 10.5.1.10.1 错误码

Err19.0：DB（动态制动器）过载保护

##### 10.5.1.10.2 可能原因

1. 电机被外力驱动。
2. DB 停止时的旋转能量大于 DB 电阻容量。
3. 驱动器故障。



### 10.5.1.10.3 处理措施

1. 勿用外力驱动电机。
2. 降低驱动器的速度指令，减小转动惯量比和 DB 停止的次数。
3. 更换驱动器。

## 10.5.2 Err20 系列

### 10.5.2.1 Err21.0

#### 10.5.2.1.1 错误码

Err21.0：编码器通讯断线异常保护

#### 10.5.2.1.2 可能原因

编码器和驱动器的通信达到一定次数后中断，激活断线检测功能。

#### 10.5.2.1.3 处理措施

1. 确保编码器线缆信号 SD+ 和 SD- 为双绞线。
2. 确保编码器线缆两端的屏蔽层可靠连接。
3. 正确连接编码器线缆，详情参见 **配线**。

### 10.5.2.2 Err21.1

#### 10.5.2.2.1 错误码

Err21.1：编码器通讯异常保护

#### 10.5.2.2.2 可能原因

虽与编码器连接，但因噪音引起通信数据异常。

#### 10.5.2.2.3 处理措施

1. 确保编码器电源电压为 DC  $5V^{+5\%}_{-5\%}$  ( 4.75V~5.25V )。  
编码器线缆较长时需特别注意。
2. 确保编码器线缆信号 SD+ 和 SD- 为双绞线。
3. 若机电缆与编码器线捆扎在一起，分开布线。
4. 将屏蔽线接入 FG。

### 10.5.2.3 Err23.0

#### 10.5.2.3.1 错误码

Err23.0：编码器通信数据异常保护

#### 10.5.2.3.2 可能原因

1. 编码器的数据通信无异常，但数据内容异常。
2. 噪音引起编码器数据通信异常。

### 10.5.2.3.3 处理措施

1. 确保编码器电源电压为 DC 5V<sup>+5%</sup>·<sub>-5%</sub>(4.75V~5.25V)。编码器线缆较长时需特别注意。
2. 确保编码器线缆信号 SD+ 和 SD- 为双绞线。
3. 若机电缆与编码器线捆扎在一起，分开布线。
4. 将屏蔽线接入 FG。

### 10.5.2.4 Err24.0

#### 10.5.2.4.1 错误码

Err24.0：位置偏差过大保护

#### 10.5.2.4.2 可能原因

位置偏差脉冲大于参数 Pr014 位置偏差过大设置 的设置值：

1. 电机未按指令动作。
2. 参数 Pr014 位置偏差过大设置 的设置值过小。

#### 10.5.2.4.3 处理措施

1. 处理电机未按指令动作：
  - a. 系统输入位置指令脉冲，检查电机是否正常转动。若异常，进行下一步操作。
  - b. 检查转矩监控器的输出转矩是否达到饱和。若未达到饱和，进行下一步操作。
  - c. 调整增益，将参数 Pr013 第 1 转矩限制、Pr522 第 2 转矩限制 设置为最大值。
  - d. 正确连接编码器线缆，详情参见 **配线**。
  - e. 延长电机加减速时间，减轻电机负载，降低电机速度。
2. 增大参数 Pr014 的设置值。

### 10.5.2.5 Err24.1

#### 10.5.2.5.1 错误码

Err24.1：速度偏差过大保护

#### 10.5.2.5.2 可能原因

内部位置指令速度与实际速度的差（速度偏差）大于参数 Pr602 速度偏差过大设置 的设置值。

### 10.5.2.5.3 处理措施

1. 增大内部位置指令速度的加减速时间或通过调整增益来提高追随性。
2. 增大参数 Pr602 的设置值。
3. 速度偏差过大检测置于无效时，将参数 Pr602 设置为 0（不检测速度偏差过大保护）。

**提示：**指令脉冲输入禁止（INH）或正、负向驱动禁止输入的立即停止而强制性地使内部位置指令速度变为 0 时，该瞬间速度偏差变大。此外，内部位置指令速度启动时速度偏差也变大，所以设置参数 Pr602 时应保证参数 Pr602 设置的足够大。

### 10.5.2.6 Err26.0

#### 10.5.2.6.1 错误码

Err26.0：过速度保护

#### 10.5.2.6.2 可能原因

电机的转速大于参数 Pr513 过速度等级设置 的设置值。

#### 10.5.2.6.3 处理措施

1. 合理设置速度指令。
2. 确保指令脉冲的输入频率、分频和递增比正常。
3. 因增益调整不良产生过冲时，调整增益。
4. 正确连接编码器线缆，详情参见 **配线**。
5. 将参数 Pr513 设置为 0，过速度等级为电机最高转数的 1.2 倍。

### 10.5.2.7 Err26.1

#### 10.5.2.7.1 错误码

Err26.1：第 2 过速度保护

#### 10.5.2.7.2 可能原因

电机的转速大于参数 Pr615 第 2 过速度等级设置 的设置值。

#### 10.5.2.7.3 处理措施

1. 合理设置速度指令。
2. 确保指令脉冲的输入频率、分频和递增比正常。
3. 因增益调整不良产生过冲时，调整增益。
4. 正确连接编码器线缆。  
详情参见 **配线**。
5. 正确设置参数 Pr615。

### 10.5.2.8 Err27.0

#### 10.5.2.8.1 错误码

Err27.0：指令脉冲输入频率异常保护

#### 10.5.2.8.2 可能原因

指令脉冲输入频率数大于参数 **Pr532** 设置值的 1.2 倍。

#### 10.5.2.8.3 处理措施

确保指令脉冲输入正常。

### 10.5.2.9 Err27.1

#### 10.5.2.9.1 错误码

Err27.1：指令脉冲倍频异常保护

#### 10.5.2.9.2 可能原因

电子齿轮比设置错误：

- 电子齿轮比大于 **0.001~32000** 范围。
- 电子齿轮比的计算过程中分子或分母大于 64bit。
- 电子齿轮比的最终计算结果分母或分子大于 32bit。

#### 10.5.2.9.3 处理措施

正确设置电子齿轮比。

### 10.5.2.10 Err27.2

#### 10.5.2.10.1 错误码

Err27.2：绝对式清零保护

#### 10.5.2.10.2 可能原因

绝对式编码器多圈数据清零操作不成功。

#### 10.5.2.10.3 处理措施

1. 确保伺服使能开启。
2. 确保参数 **Pr015 绝对式编码器设置** 的设置值正确。

### 10.5.2.11 Err27.3

#### 10.5.2.11.1 错误码

Err27.3：位置指令异常保护

#### 10.5.2.11.2 可能原因

位置指令速度大于电机最大速度。

### 10.5.2.11.3 处理措施

1. 根据 **周期位置同步模式(CSP)** 动作，确保位置指令变化量正常。
2. 确保 **电子齿轮比** 的设置值正确。

### 10.5.2.12 Err27.4

#### 10.5.2.12.1 错误码

Err27.4：速度指令异常保护

#### 10.5.2.12.2 可能原因

大于速度指令变化量的规定值。

#### 10.5.2.12.3 处理措施

确保速度指令不小于 2097152000 指令单位 / s。

### 10.5.2.13 Err28.0

#### 10.5.2.13.1 错误码

Err28.0：脉冲再生界限保护

#### 10.5.2.13.2 可能原因

脉冲再生的输出频率数大于输出频率数最大值。

#### 10.5.2.13.3 处理措施

1. 确保参数 **Pr011 电机每旋转 1 圈的输出脉冲数**、**Pr503 脉冲输出分频分母** 的设置值正常。
2. **Err280 脉冲再生界限保护** 检测无效时，将参数 **Pr533 脉冲再生输出界限设置** 设置为 0。

### 10.5.2.14 Err29.0

#### 10.5.2.14.1 错误码

Err29.0：偏差计数溢出保护

#### 10.5.2.14.2 可能原因

编码器脉冲标准的位置偏差值或光栅尺标准的全闭环偏差值大于  $2^{29}$  ( 536870912 )。

#### 10.5.2.14.3 处理措施

系统输入位置指令脉冲，确保电机正常转动。

### 10.5.3 Err30 系列

#### 10.5.3.1 Err33 系列

##### 10.5.3.1.1 错误码

Err33.0 : I / F 输入重复分配异常 1 保护

Err33.2 : I / F 输入功能号码异常 1

Err33.3 : I / F 输入功能号码异常 2

Err33.4 : I / F 输出功能号码异常 1

##### 10.5.3.1.2 可能原因

Err33.0 : 输入信号 ( SI1、SI2、SI3、SI4、SI5、SI6、SI7 ) 在功能分配中指定了重复的编号。

Err33.2 : 输入信号 ( SI1、SI2、SI3、SI4、SI5、SI6、SI7 ) 在功能分配中指定了未定义的编号。

Err33.3 : 与朗达通信使能时，输入信号 SI1 功能分配为其他功能。

Err33.4 : 输出信号 ( SO1、SO2、SO3、SO4 ) 在功能分配中指定了未定义的编号。

##### 10.5.3.1.3 处理措施

1. 正确分配连接器的引线功能。
2. 确认是否使用注册功能：
  - 是：调整连接器引线，将故障清除分配到 SI1 以外的引脚。
  - 否：将参数 **Pr639 朗达通讯使能信号** 设置为 0，将故障清除分配到 SI1 引脚。

#### 10.5.3.2 Err34.0

当检测到当前位置指令范围大于参数 **Pr514 电机可动范围设置** 时，驱动器发生 **Err34.0 电机可动范围设置异常保护**，避免电机因振荡而碰撞到机床端部。

##### 10.5.3.2.1 错误码

Err34.0 : 电机可动范围设置异常保护

在以下条件中生效：

- 位置控制模式。
- 伺服接通状态。
- **偏差计数器清除、指令输入禁止输入信号** 和 **转矩限制设置** 等控制之外的信号参数设置正确。

- 电机正常旋转。

### 10.5.3.2.2 可能原因

针对位置指令输入范围，电机大于参数 Pr514 所设置的电机可动范围：

1. 增益调整不良。
2. 参数 Pr514 的设置值过小。

### 10.5.3.2.3 处理措施

确保电机正常转动：

1. 确保增益（位置环增益和速度环增益的平衡）以及惯量比正常。
2. 增大参数 Pr514 的设置值或将参数 Pr514 设置为 0，使其保护功能无效。

注意：

- Err34.0 对异常位置指令无保护功能。
- 软件极限保护功能动作时，根据参数 Pr510 警报时顺序设置 设置电机减速、停止。减速过程中，若负载碰撞到机床端部，根据负载估算减速动作后设置参数 Pr514。

### 10.5.3.2.4 动作举例

确保在伺服接通状态下动作：

- 未输入位置指令

电机可动作范围：电机位置两侧参数 Pr514 设置的移动量范围。

受振荡等因素影响，进入 Err34.0 发生范围（即阴影部分），则激活启动软件极限保护：

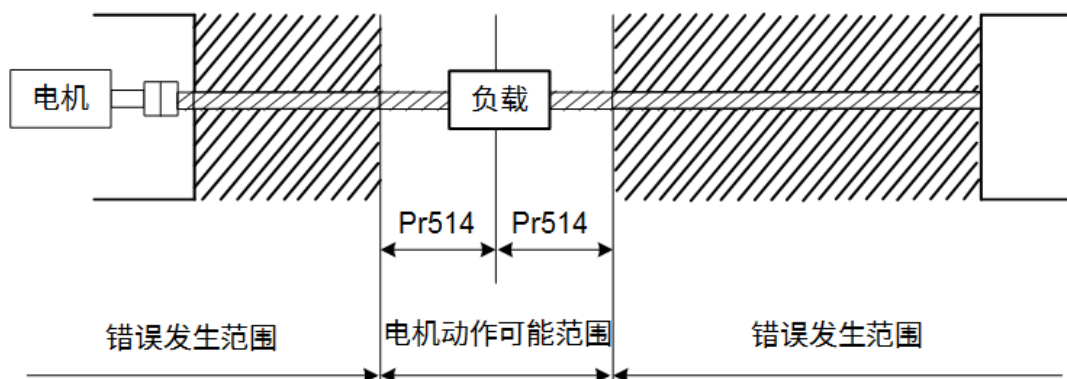

- 输入位置指令

- 右侧动作

输入右侧方向的位置指令后，电机可动作范围扩大为输入位置指令所示大小。

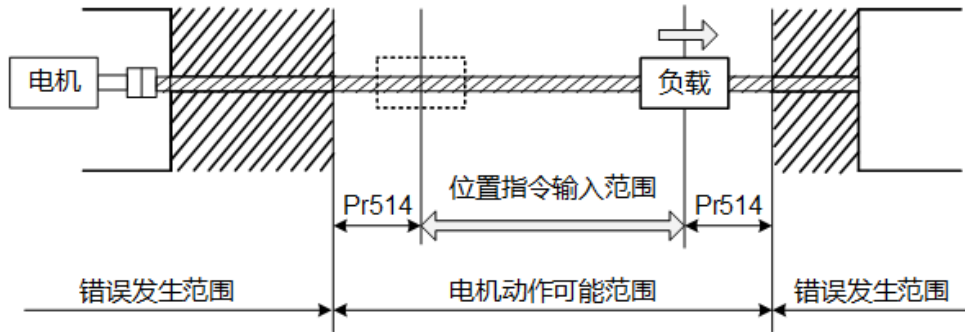

○ 左侧动作

输入左侧方向的位置指令后，位置指令输入范围进一步扩大：

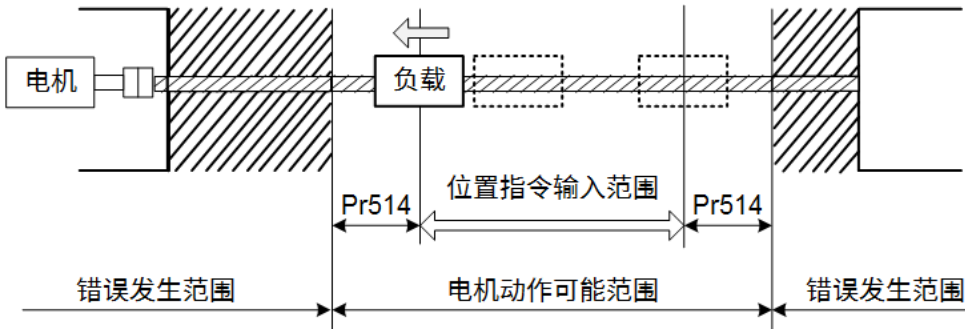

### 10.5.3.3 Err36 系列

#### 10.5.3.3.1 错误码

Err36.0 : EEPROM 参数异常保护

Err36.1 : EEPROM 参数异常保护

Err36.2 : EEPROM 参数异常保护

#### 10.5.3.3.2 可能原因

接通电源，从 EEPROM 读取数据时，参数保存区的数据受损。

#### 10.5.3.3.3 处理措施

切断电源后，重新接通电源。若仍出错，更换驱动器，返厂检修。

### 10.5.3.4 Err36.3

#### 10.5.3.4.1 错误码

Err36.3 : 注册信息失效

#### 10.5.3.4.2 可能原因

驱动器注册信息失效。

#### 10.5.3.4.3 处理措施

更换驱动器，返厂检修。



### 10.5.3.5 Err38.0

#### 10.5.3.5.1 错误码

Err38.0 : 禁止驱动输入保护

#### 10.5.3.5.2 可能原因

1. 将参数 Pr504 驱动器禁止输入 设置为 0 时，正、负向驱动禁止输入都为 ON。
2. 将参数 Pr504 设置为 2 时，正、负向驱动禁止输入的其中一项为 ON。

#### 10.5.3.5.3 处理措施

1. 确保正确连接正、负向禁止驱动输入的开关、电缆及电源。
2. 确保控制用直流信号电源 ( 12V~24V ) 的启动正常。

### 10.5.4 Err40 系列

#### 10.5.4.1 Err40.0

##### 10.5.4.1.1 错误码

Err40.0 : 绝对式系统断电异常保护

##### 10.5.4.1.2 可能原因

编码器的供电电源和蓄电池电源停止时，内置电容器电压小于规定值。

##### 10.5.4.1.3 处理措施

1. 连接蓄电池用电源并对绝对式编码器执行清零。
2. 确保电池线缆正常连接。

#### 10.5.4.2 Err41.0

##### 10.5.4.2.1 错误码

Err41.0 : 绝对式计数异常保护

##### 10.5.4.2.2 可能原因

编码器多周计数器大于规定值。

##### 10.5.4.2.3 处理措施

1. 将参数 Pr015 绝对式编码器设置 设置为 2，忽略多次旋转计数器溢出。
2. 调整机械原点的移动量在 32767 转内。

#### 10.5.4.3 Err42.0

##### 10.5.4.3.1 错误码

Err42.0 : 绝对式编码器超速异常保护

#### 10.5.4.3.2 可能原因

绝对式编码器停电，由蓄电池电源供电时，电机转速大于规定值。

#### 10.5.4.3.3 处理措施

1. 确保编码器电源电压为 DC 5V<sup>+5%</sup>·<sub>-5%</sub>(4.75V~5.25V)。
2. 确保编码器连接器的连接状态正常。

#### 10.5.4.4 Err43.0

##### 10.5.4.4.1 错误码

Err43.0：初始化失败

##### 10.5.4.4.2 可能原因

编码器初始化时，检测出异常。

##### 10.5.4.4.3 处理措施

更换电机。

#### 10.5.4.5 Err44.0

##### 10.5.4.5.1 错误码

Err44.0：绝对式编码器单周计数异常保护

##### 10.5.4.5.2 可能原因

检测到绝对式编码器单周计数异常。

##### 10.5.4.5.3 处理措施

更换电机。

#### 10.5.4.6 Err45.0

##### 10.5.4.6.1 错误码

Err45.0：绝对式编码器多周计数异常保护

##### 10.5.4.6.2 可能原因

检测到绝对式编码器多周计数异常。

##### 10.5.4.6.3 处理措施

更换电机。

#### 10.5.4.7 Err46.0

##### 10.5.4.7.1 错误码

Err46.0：绝对式编码器过热异常保护

#### 10.5.4.7.2 可能原因

电机内部的编码器温度过高。

#### 10.5.4.7.3 处理措施

降低电机使用环境温度。

#### 10.5.4.8 Err47.0

##### 10.5.4.8.1 错误码

Err47.0：绝对式编码器状态异常保护

##### 10.5.4.8.2 可能原因

接通电源时，电机内部的编码器圈数大于规定值。

##### 10.5.4.8.3 处理措施

接通电源时，避免电机旋转。

#### 10.5.4.9 Err48.0

##### 10.5.4.9.1 错误码

Err48.0：编码器 Z 相异常保护

##### 10.5.4.9.2 可能原因

1. 检测到增量式编码器的 Z 相脉冲缺失。
2. 编码器故障。

##### 10.5.4.9.3 处理措施

更换电机。

#### 10.5.4.10 Err49.0

##### 10.5.4.10.1 错误码

Err49.0：编码器 CS 信号异常保护

##### 10.5.4.10.2 可能原因

1. 检测到增量式编码器的 CS 信号逻辑异常。
2. 编码器故障。

##### 10.5.4.10.3 处理措施

更换电机。

## 10.5.5 Err50 系列

### 10.5.5.1 Err54.0

#### 10.5.5.1.1 错误码

Err54.0 : A / B 信号输出大于范围

#### 10.5.5.1.2 可能原因

反馈的模拟信号大于范围，该故障出现正弦编码器反馈。

#### 10.5.5.1.3 处理措施

确保正 / 余弦的幅值正确。

### 10.5.5.2 Err54.1

#### 10.5.5.2.1 错误码

Err54.1 : sine 编码器正交编码异常保护

#### 10.5.5.2.2 可能原因

反馈编码器的正交编码器计算结果与实际结果不匹配。

#### 10.5.5.2.3 处理措施

确保反馈装置的连线并确认所选反馈编码器类型正常。

### 10.5.5.3 Err54.2

#### 10.5.5.3.1 错误码

Err54.2 : sine / cosine 校准无效

#### 10.5.5.3.2 可能原因

sine / cosine 校准的参数结果大于范围。

#### 10.5.5.3.3 处理措施

重新进行 sine / cosine 校准。

### 10.5.5.4 Err55.0

#### 10.5.5.4.1 错误码

Err55.0 : A / B 相接异常保护

#### 10.5.5.4.2 可能原因

反馈编码器的 A / B 相接中发生断线等异常。

#### 10.5.5.4.3 处理措施

确保反馈编码器的 A / B 相接正常。

#### 10.5.5.5 Err55.1

##### 10.5.5.5.1 错误码

Err55.1 : CS 接线异常保护

##### 10.5.5.5.2 可能原因

CS 接线发生断线等异常。

##### 10.5.5.5.3 处理措施

确保 CS 信号的接线正常。

#### 10.5.5.6 Err55.2

##### 10.5.5.6.1 错误码

Err55.2 : Z 相接线异常保护

##### 10.5.5.6.2 可能原因

反馈编码器的 Z 相接线中，发生断线等异常。

##### 10.5.5.6.3 处理措施

确保反馈编码器的 Z 相接线正常。

#### 10.5.5.7 Err55.3

##### 10.5.5.7.1 错误码

Err55.3 : CS 信号逻辑异常保护

##### 10.5.5.7.2 可能原因

CS 信号逻辑异常 ( CS1、2、3 全部为 L，或全部为 H 的状态 )。

##### 10.5.5.7.3 处理措施

确保 CS 信号的接线正常。

#### 10.5.5.8 Err55.4

##### 10.5.5.8.1 错误码

Err55.4 : AB 相欠相异常保护

##### 10.5.5.8.2 可能原因

CS 信号变化期间 AB 相脉冲数过少。

##### 10.5.5.8.3 处理措施

确保 CS、AB 相的信号接线正常。

### 10.5.5.9 Err56.0

#### 10.5.5.9.1 错误码

Err56.0 : ABZ 增量式编码器超速异常保护

#### 10.5.5.9.2 可能原因

电机转速大于规定值。

#### 10.5.5.9.3 处理措施

切断控制电源后，重启驱动器，避免电机极速旋转。

### 10.5.5.10 Err56.1

#### 10.5.5.10.1 错误码

Err56.1 : ABZ 增量式编码器 UVW 异常保护

#### 10.5.5.10.2 可能原因

1. 检测到增量式编码器的 U、V、W 信号逻辑异常。
2. 编码器故障。

#### 10.5.5.10.3 处理措施

1. 确保编码器 U、V、W 信号接线正常。
2. 确保编码器周围不存在强干扰源。

### 10.5.5.11 Err56.2

#### 10.5.5.11.1 错误码

Err56.2 : ABZ 增量式编码器 ABZ 异常保护

#### 10.5.5.11.2 可能原因

1. 检测到增量式编码器的 A、B、Z 相脉冲缺失。
2. 编码器故障。

#### 10.5.5.11.3 处理措施

1. 确保编码器 A、B、Z 相的信号接线正常。
2. 确保编码器周围不存在强干扰源。

### 10.5.5.12 Err57.0

#### 10.5.5.12.1 错误码

Err57.0 : 电流偏置过大保护

#### 10.5.5.12.2 可能原因

1. 电机的动力线和地线接反或短路。
2. 电流取样芯片电路工作异常。

### 10.5.5.12.3 处理措施

1. 按照正确接线规范接线，或更换线缆。
2. 切断电源后，重新接通电源。若仍出错，更换驱动器，返厂检修。

### 10.5.5.13 Err57.1

#### 10.5.5.13.1 错误码

Err57.1：电流增益诊断异常保护

#### 10.5.5.13.2 可能原因

1. 功率电路异常。
2. 机电缆 U、V、W 断线。

#### 10.5.5.13.3 处理措施

1. 切断电源后，重新接通电源。若仍出错，更换驱动器和电机，返厂检修。
2. 确保机电缆 U、V、W 信号接线正常。

### 10.5.5.14 Err58.0

#### 10.5.5.14.1 错误码

Err58.0：芯片工作异常保护

#### 10.5.5.14.2 可能原因

芯片供电电源或噪音引起异常。

#### 10.5.5.14.3 处理措施

切断电源后，重新接通电源。若仍出错，更换驱动器和电机，返厂检修。

### 10.5.5.15 Err59.0

#### 10.5.5.15.1 错误码

Err59.0：注册时间到期

#### 10.5.5.15.2 可能原因

软件剩余注册时间不足。

#### 10.5.5.15.3 处理措施

检测软件剩余可使用时间，联系经销商或厂家重新注册。

### 10.5.5.16 Err59.1

#### 10.5.5.16.1 错误码

Err59.1：软件版本号不匹配

#### 10.5.5.16.2 可能原因

软件版本号与实际不匹配。

#### 10.5.5.16.3 处理措施

检测软件版本号，联系经销商或厂家。

### 10.5.6 Err70 系列

#### 10.5.6.1 Err70.0

##### 10.5.6.1.1 错误码

Err70.0：电机设置异常保护

##### 10.5.6.1.2 可能原因

1. 将参数 **Pr700 电机类型选择** 设置为 0，永磁同步电机闭环矢量控制。
2. 参数 **Pr713 反馈编码器分辨能力/1 回转编码器脉冲数** 的设置值大于设置范围。
3. 参数 Pr700 设置为 1 (直线型) 时，同时设置参数 **Pr714 磁极间距** 和 **Pr734 每磁极的脉冲数** 的值。
4. 参数 Pr700 设置为 1 (直线型) 时，参数 **Pr734 每磁极的脉冲数** 的设置值大于设置范围。
5. 参数 Pr700 设置为 2 (旋转型) 时，参数 **Pr705 电机极对数** 设置为 0。
6. 参数 Pr700 设置为 2 (旋转型) 且 **Pr323 编码器类型选择** 设置为 3~9 时，参数 **Pr711 编码器单圈位数** 设置为 0。
7. 参数 **Pr701 电机额定电流有效值** ~ **Pr704 电机最高速度**、**Pr706 电机线反电势常数** ~ **Pr710 电机惯量**、Pr715、Pr724 设置为 0。
8. 参数 Pr700 设置为 1 (直线型) 时，**Pr323 编码器类型** 设置为 3~9。

##### 10.5.6.1.3 处理措施

1. 确认参数 **Pr700 电机类型选择** 的设置值正确。
2. 确认参数 **Pr713 反馈编码器分辨能力/1 回转编码器脉冲数** 的设置值正确。
3. 确认参数 **Pr700 电机类型选择**、**Pr714 磁极间距** 和 **Pr734 每磁极的脉冲数** 的设置值正确。
4. 确认参数 **Pr700 电机类型选择** 和 **Pr734 每磁极的脉冲数** 的设置值正确。
5. 确认参数 **Pr700 电机类型选择** 和 **Pr705 电机极对数** 的设置值正确。
6. 确认参数 **Pr700 电机类型选择**、**Pr323 编码器类型选择** 和 **Pr711 编码器单圈位数** 的设置值正确。



7. 确认参数 Pr701 电机额定电流有效值、Pr702 电机额定转矩、Pr704 电机最高速度、Pr706 电机反电势常数、Pr707 电机相电阻、Pr709 电机相电感、Pr710 电机惯量、Pr715 电机瞬时最大电流、Pr724 磁极检出方式选择的设置值正确。
8. 确认参数 Pr700 电机类型选择和 Pr323 编码器类型选择的设置值正确。  
设置直线电机类型时，旋转型编码器无法使用。

#### 10.5.6.2 Err70.1

##### 10.5.6.2.1 错误码

Err70.1：电机组合异常 1 保护

##### 10.5.6.2.2 可能原因

1. 参数 Pr701 电机额定实效电流的设置值大于驱动器允许的额定电流值。
2. 参数 Pr715 电机瞬时最大电流的设置值大于驱动器允许的电流值。

##### 10.5.6.2.3 处理措施

1. 确认参数 Pr701 的设置值（单位：0.1Arms）。
2. 确认参数 Pr715 的设置值（单位：0.1Arms）。

若设置正确，使用比现在功率更大的驱动器。

#### 10.5.6.3 Err70.2

##### 10.5.6.3.1 错误码

Err70.2：电机组合异常 2 保护

##### 10.5.6.3.2 可能原因

1. 相对驱动器的额定电流，电机的额定电流过小。
2. 电机的最大电流与额定电流的比值大于 500%。

##### 10.5.6.3.3 处理措施

1. 确认参数 Pr701 电机额定有效电流的设置值（单位：0.1Arms）。  
若设置正确，使用比现在功率更小的驱动器。
2. 确认参数 Pr701 电机额定有效电流，Pr715 电机瞬时最大电流的设置值。

#### 10.5.6.4 Err70.3

##### 10.5.6.4.1 错误码

Err70.3：电机自动设置异常保护

##### 10.5.6.4.2 可能原因

电机自动设置过程中失败。

#### 10.5.6.4.3 处理措施

检查电机的接线并确认正确的反馈类型。

#### 10.5.6.5 Err71.0

##### 10.5.6.5.1 错误码

Err71.0：磁极位置推定异常 1 保护

##### 10.5.6.5.2 可能原因

1. 磁极位置正常推定未完成。
2. 电机相序设置错误。
3. 磁极位置推定时，转矩指令 / 指令时间不足。
4. 存在垂直轴。
5. 存在负载偏移，摩擦大。

##### 10.5.6.5.3 处理措施

1. 检查电机相序。
2. 增大参数 Pr726 磁极位置推定 转矩指令时间 和 Pr727 磁极位置推定 指令转矩 的设置值。
3. 对于垂直轴，负载偏移和摩擦大的轴不使用磁极位置推定功能。

#### 10.5.6.6 Err71.1

##### 10.5.6.6.1 错误码

Err71.1：磁极位置推定异常 2 保护

##### 10.5.6.6.2 可能原因

设置参数 Pr731 磁极位置推定 电机停止限制时间 后，电机仍未停止。

##### 10.5.6.6.3 处理措施

1. 增大参数 **Pr731** 的设置值。
2. 确保电机无偏移负载等状况（转矩指令为 0 时，电机不动）。

#### 10.5.6.7 Err71.2

##### 10.5.6.7.1 错误码

Err71.2：磁极位置推定异常 3 保护

##### 10.5.6.7.2 可能原因

1. 从未实施磁极位置推定的状态下，参数 Pr724 磁极检出方式选择 设置为 **磁极位置复原**。
2. 使用非绝对式的编码器时，参数 **Pr724** 设置为 **磁极位置复原**。

### 10.5.6.7.3 处理措施

1. 将参数 Pr724 设置为 **磁极位置推定**，实施磁极位置推定，并设置参数 Pr724 为 **磁极位置复原**，该错误码消除。
2. 确保编码器为绝对式。

### 10.5.6.8 Err73.0

#### 10.5.6.8.1 错误码

Err73.0：再生电阻参数不匹配

#### 10.5.6.8.2 可能原因

参数 Pr019 再生电阻阻值的值小于最小电阻值或参数 Pr018 再生电阻容量的值小于最小容量。

#### 10.5.6.8.3 处理措施

更换匹配的再生电阻，并设置参数 Pr018 再生电阻容量与参数 Pr019 再生电阻阻值。

### 10.5.6.9 Err74.0

#### 10.5.6.9.1 错误码

Err74.0：多圈数据上限值不一致异常保护

#### 10.5.6.9.2 可能原因

无限旋转绝对式模式下，因编码器不同，多圈数据上限值不一致。

#### 10.5.6.9.3 处理措施

1. 确保参数 Pr629 绝对式多圈数据上限值 设置值在规定范围内。
2. 若控制电源接通后发生 Err74.0 多圈数据上限值，断电后再次接通控制电源。

### 10.5.6.10 Err76.0

#### 10.5.6.10.1 错误码

Err76.0：电机堵转过温保护

#### 10.5.6.10.2 可能原因

电机实际转速小于 10rpm，但转矩指令达到限定值，且持续时间达到参数 Pr661 堵转过温保护时间窗口的设置值。

1. 驱动器 U、V、W 输出缺相、断线、相序接错。
2. 电机参数设置有误。
3. 外部因素导致电机堵转。

### 10.5.6.10.3 处理措施

1. 按照正确接线规范接线，或更换线缆。
2. 修改电机参数，包括 Pr705 电机极对数及 Pr445 定向角度设置。
3. 确保运行指令和实际转速一致。

**注意：**解决故障后，请停机 30s 再运行电机。

### 10.5.6.11 Err77.0

#### 10.5.6.11.1 错误码

Err77.0：飞车保护

#### 10.5.6.11.2 可能原因

1. 驱动器 U、V、W 相序接线错误。
2. 接通电源时，干扰信号导致电机转子初始相位检测错误。
3. 编码器型号错误或接线错误。
4. 编码器老化腐蚀，编码器插头松动
5. 垂直轴工况下，重力负载过大。
6. 参数设置不合理导致伺服允许振动过大。

#### 10.5.6.11.3 处理措施

1. 按照正确接线规范接线。
2. 若驱动器 U、V、W 相序正确，但仍发生 Er77.0 飞车保护。重新接通电源。
3. 确保驱动器与电机相匹配。  
若不匹配，更换为相互匹配的驱动器及电机。
4. 关闭伺服使能，用手转动电机轴，查看监视模式 D01 是否随电机轴旋转变化的。若监视模式 D01 未随电机轴旋转变化的，重新焊接，插紧或更换编码器线缆。
5. 减小垂直轴负载，或提高刚性，或在不影响安全和使用的情况下，屏蔽 Er77.0 飞车保护。
6. 刚性等级是否过大导致电机运行震动过大。若刚性等级过大，设置 Pr003 实时自动调整机器刚性 避免电机允许振动过大。

### 10.5.7 Err80 系列

#### 10.5.7.1 Err80.0

##### 10.5.7.1.1 错误码

Err80.0：不正确通信状态请求异常保护

##### 10.5.7.1.2 可能原因

从站接收到不正确的通信状态切换请求：

- Init → SafeOP
- Init → OP
- PreOP → OP
- PreOP → Bootstrap
- SafeOP → Bootstrap
- OP → Bootstrap

#### 10.5.7.1.3 检出错误后过程

1. 检测出该错误后的操作因通信状态而异：
  - 当通信状态为 **Init / PreOP / SafeOP** 时，通信状态维持不变。
  - 当通信状态为 **OP** 时，通信状态切换至 **SafeOP**。
2. 检出 AL 状态码为 **0011h**。

#### 10.5.7.1.4 处理措施

确认上位装置的通信状态切换请求。

### 10.5.7.2 Err80.1

#### 10.5.7.2.1 错误码

Err80.1：未定义通信状态请求异常保护

#### 10.5.7.2.2 可能原因

接收到未定义的通信状态请求。

已定义的状态请求：

- 1：Init state ( 初始状态 )
- 2：Pre-Operational state ( 预运行 )
- 3：Bootstrap state ( 引导状态 )
- 4：Safe-Operational state ( 安全运行 )
- 8：Operational state ( 同步通信 )

#### 10.5.7.2.3 检出错误后过程

1. 检测出该错误后的操作因通信状态而异：
  - 当通信状态为 **Init / PreOP / SafeOP** 时，通信状态维持不变。
  - 当通信状态为 **OP** 时，通信状态切换至 **SafeOP**。
2. 检出 AL 状态码为 **0012h**。

#### 10.5.7.2.4 处理措施

确认上位装置的通信状态切换请求。

### 10.5.7.3 Err80.2

#### 10.5.7.3.1 错误码

Err80.2：引导状态请求异常保护

#### 10.5.7.3.2 可能原因

通信状态处于 Init 状态时，接收到 3:Bootstrap（引导状态）请求。

#### 10.5.7.3.3 检出错误后过程

1. 通信状态维持不变。
2. 检出 AL 状态码为 0013h。

#### 10.5.7.3.4 处理措施

确认上位装置的通信状态切换请求。

### 10.5.7.4 Err80.4

#### 10.5.7.4.1 错误码

Err80.4：同步通信超时

#### 10.5.7.4.2 可能原因

通信状态处于 OP 状态时，从站在同步通信超时时间内未收到主站同步数据。

同步通信超时时间由 ESC 寄存器 0400h 和 0420h 确定。

#### 10.5.7.4.3 检出错误后过程

1. 通信状态切换至 SafeOP。
2. 检出 AL 状态码为 001Bh。

#### 10.5.7.4.4 处理措施

- 确保上位装置的同步数据发送时间固定（未中断）。  
若中断，修改上位装置发送间隔或同步通信超时时间。
- 确保 EtherCAT 通信电缆的配线正常。
- 确保 EtherCAT 通信电缆上无过度噪音。

### 10.5.7.5 Err80.7

#### 10.5.7.5.1 错误码

Err80.7：同步信号异常保护

#### 10.5.7.5.2 可能原因

通信状态处于 SAFEOP 或 OP 状态时，在对象 3540h 规定的连续同步周期内丢失 Sync0 同步信号。

### 10.5.7.5.3 检出错误后过程

1. 通信状态切换至 **PreOp** 。
2. 检出 AL 状态码为 **002Ch**。

### 10.5.7.5.4 处理措施

1. 确保上位装置的同步数据发送时间与设置通讯周期相等。
2. 确保传播延迟补偿、偏差补偿正确。
3. 确保 EtherCAT 通信电缆的配线正常。
4. 确保 EtherCAT 通信电缆上无过度噪音。

**注意：**当对象 **3005:29h** 值为 **0** 时，不进行同步信号异常检测。

## 10.5.7.6 Err81.0

### 10.5.7.6.1 错误码

Err81.0：同步周期设置异常保护

### 10.5.7.6.2 可能原因

通信状态进行 **PreOP** → **SafeOP** 状态切换时，ESC 寄存器 **09A0h** 值设置错误：

- 同步周期小于 1ms。
- 同步周期大于 4ms。
- 同步周期非 250us 的倍数。

### 10.5.7.6.3 检出错误后过程

1. 当通信状态为 **PreOP** → **SafeOP** 时，通信状态切换至 **PreOP**。
2. 检出 AL 状态码为 **0035h**。

### 10.5.7.6.4 处理措施

正确设置同步周期。

## 10.5.7.7 Err81.1

### 10.5.7.7.1 错误码

Err81.1：邮箱设置异常保护

### 10.5.7.7.2 可能原因

通信状态进行 **Init** → **PreOP** 状态切换或处于 **PreOP** / **SafeOP** / **OP** 状态时，邮箱的同步管理器 0 / 1 设置值错误：

- 同步管理器 0 的设置不正确：
  - ESC 寄存器 **0800h** 设置为 **1000h** 以外的值。
  - ESC 寄存器 **0802h** 长度值不在 **34byte~128byte** 之间。

- ESC 寄存器 0804h 设置为 26h 以外的值。
- 同步管理器 1 的设置不正确：
  - ESC 寄存器 0808h 设置为 1080h 以外的值。
  - ESC 寄存器 080Ah 长度值不在 34byte~128byte 之间。
  - ESC 寄存器 080Ch 设置为 22h 以外的值。

#### 10.5.7.7.3 检出错误后过程

1. 通信状态切换至 Init。
2. 检出 AL 状态码为 0016h。

#### 10.5.7.7.4 处理措施

参考 ESI 文件提供的同步管理器进行设置。

#### 10.5.7.8 Err81.4

##### 10.5.7.8.1 错误码

Err81.4 : 同步通信超时

##### 10.5.7.8.2 可能原因

通信状态进行 PreOP → SafeOP 状态切换时，同步通信设置错误：

- ESC 寄存器 0814h bit6 设置为 0。
- 同步通信超时值 ( ESC 寄存器 0400h、0420h ) 设置小于 ( 通信周期 \* 2 ) 。

##### 10.5.7.8.3 检出错误后过程

1. 通信状态切换至 PreOP。
2. 检出 AL 状态码为 001Fh。

##### 10.5.7.8.4 处理措施

正确设置同步通信相关的 ESC 寄存器。

#### 10.5.7.9 Err81.5

##### 10.5.7.9.1 错误码

Err81.5 : DC 设置异常保护

##### 10.5.7.9.2 可能原因

通信状态进行 PreOP → SafeOP 状态切换时，DC 同步信号激活寄存器设置错误。

错误情况：ESC 寄存器 0981h bit1 设置为 0。

##### 10.5.7.9.3 检出错误后过程

1. 通信状态切换至 SafeOP。



2. 检出 AL 状态码为 0030h。

#### 10.5.7.9.4 处理措施

正确设置 DC 同步信号激活寄存器。

#### 10.5.7.10 Err81.6

##### 10.5.7.10.1 错误码

Err81.6 : 同步模式设置异常保护

##### 10.5.7.10.2 可能原因

通信状态进行 PreOP → SafeOP 状态切换时，设置了不支持的同步模式：

- 对象 1C32:01h 设置为 2 以外的值。
- 对象 1C33:01h 设置为 2 以外的值。

##### 10.5.7.10.3 检出错误后过程

1. 通信状态切换至 PreOP。
2. 检出 AL 状态码为 0028h。

##### 10.5.7.10.4 处理措施

正确设置从站同步模式相关参数。

#### 10.5.7.11 Err81.7

##### 10.5.7.11.1 错误码

Err81.7 : 同步管理器 2 / 3 设置异常保护

##### 10.5.7.11.2 可能原因

通信状态进行 PreOP → SafeOP 状态切换时，检测出错误：

- 同步管理器 2 的设置不正确：
  - ESC 寄存器 0810h 设置为 1100h 以外的值。
  - ESC 寄存器 0814h 设置为 64h 以外的值。
- 同步管理器 3 的设置不正确：
  - ESC 寄存器 0818h 设置为 1180h 以外的值。
  - ESC 寄存器 081Ch 设置为 20h 以外的值。

##### 10.5.7.11.3 检出错误后过程

1. 通信状态切换至 PreOP。
2. 检出 AL 状态码为 001Dh 或 001Eh。

##### 10.5.7.11.4 处理措施

正确设置同步管理器 2 和同步管理器 3。

### 10.5.7.12 Err85.0

#### 10.5.7.12.1 错误码

Err85.0 : TPDO 分配异常保护

#### 10.5.7.12.2 可能原因

通信状态进行 PreOP → SafeOP 状态切换时 :

- TPDO 映射的数据总长度大于 40 字节。
- ESC 寄存器 081Ah 长度值设置与 TPDO 映射的总长度不一致。

#### 10.5.7.12.3 检出错误后过程

1. 通信状态切换至 PreOP。
2. 检出 AL 状态码为 0024h。

#### 10.5.7.12.4 处理措施

将 TPDO 映射的数据总长度设置在 40 字节以内。

### 10.5.7.13 Err85.1

#### 10.5.7.13.1 错误码

Err85.1 : RPDO 分配异常保护

#### 10.5.7.13.2 可能原因

通信状态进行 PreOP → SafeOP 状态切换时 :

- RPDO 映射的数据总长度大于 40 字节。
- ESC 寄存器 0812h 长度值设置与 RPDO 映射的总长度不一致。

#### 10.5.7.13.3 检出错误后过程

1. 通信状态切换至 PreOP。
2. 检出 AL 状态码为 0025h。

#### 10.5.7.13.4 处理措施

将 RPDO 映射的数据总长度设置在 40 字节以内。

### 10.5.7.14 Err85.2

#### 10.5.7.14.1 错误码

Err85.2 : 端口断开保护

#### 10.5.7.14.2 可能原因

通信状态处于 PreOP / SafeOP / OP 状态时，从站检测到端口 CN2A 或 CN2B 断开连接时间大于对象 3005:2Ah 规定的阈值。

注意：若对象 3005:2Ah 设置为 0，则不进行端口断开检测。

#### 10.5.7.14.3 检出错误后过程

1. 通信状态切换至 Init。
2. 检出 AL 状态码为 0006h。

#### 10.5.7.14.4 处理措施

确保 EtherCAT 通信电缆的配线正常。

#### 10.5.7.15 Err85.3

##### 10.5.7.15.1 错误码

Err85.3：SII EEPROM 异常保护

##### 10.5.7.15.2 可能原因

SII EEPROM 发生错误：

- 在通信状态进行 Init → PreOP 状态切换时 SII EEPROM 无法正确加载。
- 内部储存的 ESI 信息（供应商 ID、产品码）与对象 1018h 定义不一致。

##### 10.5.7.15.3 检出错误后过程

1. 通信状态切换至 Init。
2. 检出 AL 状态码为 0006h。

##### 10.5.7.15.4 处理措施

确保驱动器的 SII EEPROM 数据正常。

#### 10.5.7.16 Err85.4

##### 10.5.7.16.1 错误码

Err85.4：ESC 配置异常保护

##### 10.5.7.16.2 可能原因

驱动器 ESC 模块无法正常初始化。

##### 10.5.7.16.3 检出错误后过程

1. 通信状态切换至 Init。
2. 检出 AL 状态码为 0000h。

##### 10.5.7.16.4 处理措施

切断电源后，重新接通电源。若仍出错，更换驱动器，返厂检修。

### 10.5.7.17 Err87.0

#### 10.5.7.17.1 错误码

Err87.0 : 强制报警输入保护

#### 10.5.7.17.2 可能原因

输入了强制报警输入。

#### 10.5.7.17.3 处理措施

确保强制报警输入的配线正常。

### 10.5.7.18 Err88.0

#### 10.5.7.18.1 错误码

Err88.0 : 控制模式设置异常保护 1

#### 10.5.7.18.2 可能原因

使用 **6040h 控制字** 将 PDS 状态转化到 **伺服运行** 时, **3000:02h 控制模式设置** 被设置为 19 以外的值。

#### 10.5.7.18.3 处理措施

确保 **3000:02h 控制模式设置** 的设置值正确。

### 10.5.7.19 Err88.1

#### 10.5.7.19.1 错误码

Err88.1 : 控制模式设置异常保护 2

#### 10.5.7.19.2 可能原因

电机收到使能命令时, 检测到错误:

- **3000:02h 控制模式设置** 值为 0。
- **6060h 控制模式** 值为 0 或不支持的**控制模式**。
- **3007:01h 电机控制方式** = 2 ( 异步电机开环控制下 ) 时, **6060h 控制模式** 选择速度模式 ( 3 或 9 ) 以外的模式。

#### 10.5.7.19.3 处理措施

确保 **3000:02h 控制模式设置**、**6060h 控制模式** 的设置值正确。

### 10.5.7.20 Err88.2

#### 10.5.7.20.1 错误码

Err88.2 : 通讯状态切换保护

### 10.5.7.20.2 可能原因

电机使能状态下，收到通信状态切换请求：

- PDS 状态在伺服运行或快速停机状态。
- 驱动器处于 iMotion 控制的试运行状态。
- 驱动器处于显示面板的试运行状态。

### 10.5.7.20.3 处理措施

确认上位装置的通信状态切换请求。

## 10.5.8 Err90 系列

### 10.5.8.1 Err95.0

#### 10.5.8.1.1 错误码

Err95.0：电机自动识别异常保护

#### 10.5.8.1.2 可能原因

电机与驱动器电压规格不匹配。

#### 10.5.8.1.3 处理措施

将电机更换为与驱动器匹配的电机。

### 10.5.8.2 Err95.1

#### 10.5.8.2.1 错误码

Err95.1：电机自动识别异常保护

#### 10.5.8.2.2 可能原因

电机与驱动器编码器接口不匹配。

#### 10.5.8.2.3 处理措施

将电机更换为与驱动器匹配的电机。

### 10.5.8.3 Err95.2

#### 10.5.8.3.1 错误码

Err95.2：电机自动识别异常保护

#### 10.5.8.3.2 可能原因

电机与驱动器功率等级不匹配，或电机编号不存在。

#### 10.5.8.3.3 处理措施

进行以下操作：

- 将电机更换为与驱动器匹配的电机。
- 确保参数 **Pr024 电机编号** 的设置值正常。

#### 10.5.8.4 Err95.3

##### 10.5.8.4.1 错误码

Err95.3 : 电机自动识别异常保护

##### 10.5.8.4.2 可能原因

电机编码器类型与驱动器设置不匹配。

##### 10.5.8.4.3 处理措施

确保连接的电机编码器类型与参数 **Pr015 绝对式编码器设置** 设置匹配。

#### 10.5.8.5 Err95.4

##### 10.5.8.5.1 错误码

Err95.4 : 电机自动识别异常保护

##### 10.5.8.5.2 可能原因

读写编码器 EEPROM 异常。

##### 10.5.8.5.3 处理措施

及时与我司联系，并进行以下操作：

- 暂时切断电源后，重新接通电源。
- 查看电机铭牌，根据电机型号设置对应的参数 **Pr024 电机编号**。

若仍出错，更换电机和驱动器。返厂检修。

#### 10.5.9 其他错误码

##### 10.5.9.1 其他错误码

##### 10.5.9.1.1 错误码

其他错误码

##### 10.5.9.1.2 可能原因

1. 控制回路因噪声过大等产生误动作。
2. 驱动器的自诊断功能因驱动器内部出错被激活。

##### 10.5.9.1.3 处理措施

切断电源后，重新接通电源。若仍出错，更换电机和驱动器，返厂检修。

## 10.5.10 解除错误

### 10.5.10.1 解除错误

在错误状态时，驱动器面板 LED 显示错误码 Err，无法接通伺服。

驱动器异常时错误码可通过 错误码一览表 的 **可解除** 属性查看该错误是否能被解除。

针对不可解除的错误码，排查异常原因后请断开控制电源重新启动。

**注意：**请务必在安全且电机停止的状态中解除错误。 选择以下方式，解除可解除的错误码对应的错误：

- 驱动器面板的辅助功能模式。  
详情请参见 辅助功能-解除报警。
- iMotion 软件操作。  
详情请参见 iMotion 软件-查看并清除警报。
- EtherCAT 通信。
  - 若 ESC 寄存器 0130h bit4 为 1，将 ESC 寄存器 0120h bit4 设置为 1。
  - 设置对象 6040h 控制字的 bit7 从 0 → 1 (故障复位) 切换。

若已解除全部故障或警告，驱动器 PDS 状态切换至待机状态，并且对象 603Fh 重置为 0。

解除警告时不改变驱动器 PDS 状态。

## 11 参数

### 11.1 概述

请在进行维智驱动器调试或者参数修改前，仔细阅读编写说明。

#### 11.1.1 关联模式

- P：位置控制
- S：速度控制
- T：转矩控制
- ALL：P S T

#### 11.1.2 参数一览表

参数情况一览表如下：

参数分类	参数号码	参数名称	生效时间	关联模式
基本设定	Pr001	控制模式设置	重启生效	ALL
	Pr002	设置实时自动调整	立即生效	ALL
	Pr003	实时自动调整机器刚性设置	立即生效	ALL
	Pr004	惯量比	立即生效	ALL
	Pr011	脉冲输出分频分子	重启生效	ALL
	Pr012	脉冲输出逻辑反转	重启生效	ALL
	Pr013	第 1 转矩限制	立即生效	ALL
	Pr014	位置偏差过大设置	立即生效	P
	Pr015	绝对式编码器设置	重启生效	ALL
	Pr016	再生电阻外置选择	重启生效	ALL
	Pr017	再生电阻散热系数	重启生效	ALL
	Pr018	再生电阻容量	重启生效	ALL
	Pr019	再生电阻阻值	重启生效	ALL
	Pr024	电机编号	重启生效	ALL



参数分类	参数号码	参数名称	生效时间	关联模式
增益调整	Pr100	第 1 位置环增益	立即生效	P
	Pr101	第 1 速度环增益	立即生效	ALL
	Pr102	第 1 速度环积分时间常数	立即生效	ALL
	Pr103	第 1 速度检测滤波器	立即生效	ALL
	Pr104	第 1 转矩滤波器	立即生效	ALL
	Pr105	第 2 位置环增益	立即生效	P
	Pr106	第 2 速度环增益	立即生效	ALL
	Pr107	第 2 速度环积分时间常数	立即生效	ALL
	Pr108	第 2 速度检测滤波器	立即生效	ALL
	Pr109	第 2 转矩滤波器	立即生效	ALL
	Pr110	速度前馈时间常数增益	立即生效	P
	Pr111	前馈滤波器时间常数滤波器	立即生效	P
	Pr112	转矩前馈增益	立即生效	P S
	Pr113	转矩前馈滤波器	立即生效	P S
	Pr114	第 2 增益设置	立即生效	ALL
	Pr115	位置控制切换模式	立即生效	P
	Pr116	位置控制切换延迟时间	立即生效	P
	Pr117	位置控制切换等级	立即生效	P
	Pr118	位置控制切换时磁滞	立即生效	P
	Pr119	位置增益切换时间	立即生效	P
	Pr120	速度控制切换模式	立即生效	S
	Pr121	速度控制切换延迟时间	立即生效	S
	Pr122	速度控制切换等级	立即生效	S
Pr123	速度控制切换时滞后	立即生效	S	

参数分类	参数号码	参数名称	生效时间	关联模式
	Pr124	转矩控制切换模式	立即生效	T
	Pr125	转矩控制切换延迟时间	立即生效	T
	Pr126	转矩控制切换等级	立即生效	T
	Pr127	转矩控制切换时滞后	立即生效	T
控制抑制功能	Pr200	自适应滤波器模式设置	立即生效	P S
	Pr201	第 1 陷波频率	立即生效	ALL
	Pr202	第 1 陷波宽度选择	立即生效	ALL
	Pr203	第 1 陷波深度选择	立即生效	ALL
	Pr204	第 2 陷波频选择	立即生效	ALL
	Pr205	第 2 陷波宽度选择	立即生效	ALL
	Pr206	第 2 陷波深度选择	立即生效	ALL
	Pr207	第 3 陷波频率	立即生效	ALL
	Pr208	第 3 陷波宽度选择	立即生效	ALL
	Pr209	第 3 陷波深度选择	立即生效	ALL
	Pr210	第 4 陷波频率	立即生效	ALL
	Pr211	第 4 陷波宽度选择	立即生效	ALL
	Pr212	第 4 陷波深度选择	立即生效	ALL
	Pr214	第 1 减振频率	立即生效	P
	Pr215	第 1 减振阻尼比	立即生效	P
	Pr216	第 2 减振频率	立即生效	P
	Pr217	第 2 减振阻尼比	立即生效	P
Pr218	第 3 减振频率	立即生效	P	
Pr219	第 3 减振阻尼比	立即生效	P	
Pr220	第 4 减振频率	立即生效	P	

参数分类	参数号码	参数名称	生效时间	关联模式
	Pr221	第 4 减振阻尼比	立即生效	P
	Pr222	位置指令平滑滤波器	立即生效	P
	Pr223	位置指令 FIR 滤波器	立即生效	P
速度/转矩控制	Pr300	速度设置内外切换	立即生效	S
	Pr302	速度指令输入增益	立即生效	S T
	Pr304	速度设置第 1 速	立即生效	S
	Pr312	加速时间设置	立即生效	S
	Pr313	减速时间设置	立即生效	S
	Pr314	S 字加减速设置	立即生效	S
	Pr317	转矩指令选择	立即生效	T
	Pr318	转矩指令方向指定选择	立即生效	T
	Pr321	速度限制值 1	立即生效	T
	Pr322	速度限制值 2	立即生效	T
	Pr323	电机编码器类型选择	重启生效	ALL
	Pr326	电机相序 & CS 方向反转	重启生效	ALL
	Pr327	电机编码器 Z 相断线检测无效	重启生效	ALL
	Pr343	正弦编码器细分数	重启生效	ALL
	Pr344	正弦编码器 A 相直流偏置	重启生效	ALL
	Pr345	正弦编码器 B 相直流偏置	重启生效	ALL
	Pr346	正弦编码器 AB 相增益比	重启生效	ALL
I / F 监视器设定	Pr400	SI1 输入选择	重启生效	ALL
	Pr401	SI2 输入选择	重启生效	ALL
	Pr402	SI3 输入选择	重启生效	ALL
	Pr403	SI4 输入选择	重启生效	ALL

参数分类	参数号码	参数名称	生效时间	关联模式
	Pr404	SI5 输入选择	重启生效	ALL
	Pr405	SI6 输入选择	重启生效	ALL
	Pr406	SI7 输入选择	重启生效	ALL
	Pr408	SO1 输出选择	重启生效	ALL
	Pr409	SO2 输出选择	重启生效	ALL
	Pr410	SO3 输出选择	重启生效	ALL
	Pr411	SO4 输出选择	重启生效	ALL
	Pr430	定位结束范围	立即生效	P
	Pr431	定位结束输出设置	立即生效	P
	Pr432	INP 保持时间	立即生效	P
	Pr433	零速度	立即生效	ALL
	Pr434	速度一致幅度	立即生效	ALL
	Pr435	到达速度	立即生效	S T
	Pr436	停止时机械制动器动作设置	立即生效	ALL
	Pr437	动作时机械制动器动作设置	立即生效	ALL
	Pr438	制动器解除速度设置	立即生效	ALL
	Pr439	警告输出选择 1	立即生效	ALL
	Pr440	警告输出选择 2	立即生效	ALL
	Pr441	第 2 定位结束范围	立即生效	P
	Pr449	功能选择应用开关 1	重启生效	ALL
	Pr450	功能选择应用开关 2	重启生效	P
扩展设定	Pr503	脉冲输出分频分母	重启生效	ALL
	Pr504	驱动禁止输入设置	重启生效	ALL
	Pr505	驱动禁止时顺序设置	重启生效	ALL

参数分类	参数号码	参数名称	生效时间	关联模式
	Pr506	伺服关闭时顺序设置	立即生效	ALL
	Pr507	主电源关闭时顺序设置	立即生效	ALL
	Pr508	主电源关闭时 LV 触发选择	立即生效	ALL
	Pr509	主电源关闭检测时间	立即生效	ALL
	Pr510	警报时顺序设置	立即生效	ALL
	Pr511	立即停止时转矩设置	立即生效	ALL
	Pr512	过载等级设置	立即生效	ALL
	Pr513	过速度等级设置	立即生效	ALL
	Pr514	电机可动范围设置	立即生效	P
	Pr516	警报清除输入设置	重启生效	ALL
	Pr520	位置设置单位选择	重启生效	P
	Pr521	转矩限制选择	立即生效	ALL
	Pr522	第 2 转矩限制	立即生效	P S
	Pr523	转矩限制切换设置 1	立即生效	P S
	Pr524	转矩限制切换设置 2	立即生效	P S
	Pr525	外部输入时正方向转矩限制	立即生效	P S
	Pr526	外部输入时负方向转矩限制	立即生效	P S
	Pr528	LED 初始状态	重启生效	ALL
	Pr533	脉冲再生输出界限设置	重启生效	ALL
	Pr535	前面板锁定设置	重启生效	ALL
	Pr540	同步信号连续丢失次数上限	立即生效	ALL
	Pr541	端口断开检出时间	立即生效	ALL
	Pr542	弱磁使能	立即生效	ALL
	Pr543	弱磁深度	立即生效	ALL

参数分类	参数号码	参数名称	生效时间	关联模式
	Pr544	弱磁积分时间常数	立即生效	ALL
	Pr545	最大弱磁电流	立即生效	ALL
特殊设定	Pr601	转矩指令设置	立即生效	T
	Pr602	速度偏差过大设置	立即生效	P
	Pr604	JOG 试机指令速度	立即生效	ALL
	Pr607	转矩指令加算值	立即生效	ALL
	Pr608	正方向转矩补偿值	立即生效	ALL
	Pr609	负向转矩补偿值	立即生效	ALL
	Pr611	电流应答设置	立即生效	ALL
	Pr612	正负转矩补偿滤波器	立即生效	ALL
	Pr615	第 2 过速度等级设置	立即生效	ALL
	Pr617	前面板参数写入选择	重启生效	ALL
	Pr623	扰动转矩补偿增益	立即生效	P S
	Pr624	扰动观测器滤波器	立即生效	P S
	Pr627	警告闭锁时间选择	重启生效	ALL
	Pr628	自动共振检测准位	立即生效	ALL
	Pr629	绝对式多圈数据上限值	立即生效	ALL
	Pr630	减震滤波器使能开关	立即生效	P
	Pr632	实时自动调整用户设置	立即生效	ALL
	Pr633	摩擦补偿生效速度设置	立即生效	ALL
	Pr638	警告掩码设置	重启生效	ALL
	Pr640	绝对式原点位置偏移	立即生效	ALL
Pr642	2 段转矩滤波器时间常数	立即生效	ALL	
Pr643	2 段转矩滤波器衰减项	立即生效	ALL	

参数分类	参数号码	参数名称	生效时间	关联模式
	Pr647	功能拓展设置 2	重启生效	ALL
	Pr650	粘性摩擦补偿增益	立即生效	ALL
	Pr651	立即停止结束等待时间	立即生效	ALL
	Pr652	飞车保护功能使能	立即生效	ALL
	Pr653	飞车电流判断阈值	立即生效	ALL
	Pr654	飞车速度判断阈值	立即生效	ALL
	Pr655	飞车速度滤波时间	立即生效	ALL
	Pr656	飞车保护检出时间	立即生效	ALL
	Pr660	内部使用	立即生效	ALL
	Pr661	堵转过温保护时间窗口	立即生效	ALL
	Pr662	堵转过温保护使能	立即生效	ALL

## 11.2 [分类 0]基本设定

### 11.2.1 Pr001

- 名称：控制模式设置
- 单位：-
- 范围：0~99
- 默认值：19
- 生效时间：重启生效
- 关联模式：ALL
- 说明：设置使用的控制模式。  
19：EtherCAT 总线控制。

### 11.2.2 Pr002

- 名称：设置实时自动调整
- 单位：-
- 范围：0~6
- 默认值：0
- 生效时间：立即生效
- 关联模式：ALL

- 说明：设置调整的控制模式。
  - 0：无效模式。  
实时自动调整功能无效。
  - 1：标准模式。  
基本的模式（重视稳定性的模式），不补偿可变载荷及摩擦，不切换增益。
  - 2：定位模式。  
位置控制模式下，重视定位的模式，水平轴等无可变载荷，摩擦也建议使用小滚珠螺杆驱动等机器。  
速度、转矩控制模式模式与标准模式相同。
  - 3：垂直轴模式。  
位置、速度控制模式下，除定位模式外，还补偿垂直轴等的可变载荷，便于抑制定位稳定时间的偏差。  
转矩控制模式与标准模式相同。
  - 4：摩擦补偿模式。  
位置控制模式下，除垂直轴模式外，还通过摩擦较大的皮带驱动轴，便于缩短定位稳定时间。  
速度控制与垂直轴模式相同，转矩控制与标准模式相同。
  - 5：载荷特性测试模式。  
不变更现在所设置的参数，只进行载荷特性推断。支持与软件配套使用。
  - 6：用户设置模式。  
通过参数 Pr632 实时自动调整用户设置 实时自动调整功能的组合。  
由于控制模式的不同，部分功能可能无法使用。

### 11.2.3 Pr003

- 名称：实时自动调整机器刚性设置
- 单位：-
- 范围：0~31
- 默认值：13
- 生效时间：立即生效
- 关联模式：ALL
- 说明：实时自动调整增益生效时，机械刚性的设置值。



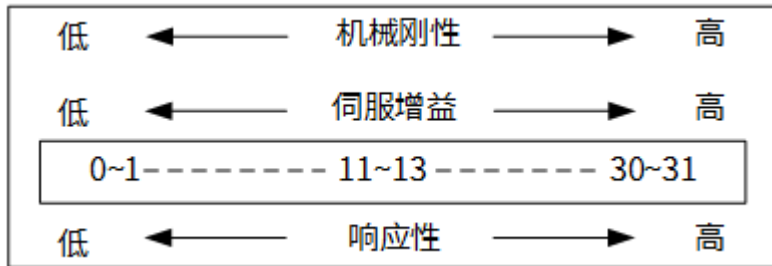

**注意：**机械刚性的设置值变高，机械刚性提高，响应性变高，但容易产生机床振动。在确认机床动作的同时，提高响应性。

#### 11.2.4 Pr004

- 名称：惯量比
- 单位：%
- 范围：0~10000
- 默认值：250
- 生效时间：立即生效
- 关联模式：ALL
- 说明：设置相应负载惯量与电机转动惯量的比值。

$$\text{Pr004} = \frac{\text{负载惯量}}{\text{转动惯量}} * 100\%$$

参数 Pr002 设置实时自动调整 生效时（设置值为非 0 时），推断惯量比。

#### 11.2.5 Pr011

- 名称：脉冲输出分频分子
- 单位：pulse
- 范围：1~4194304
- 默认值：2500
- 生效时间：重启生效
- 关联模式：ALL
- 说明：设置针对指令脉冲输出的分倍频处理的分子。

可将参数 Pr011 脉冲输出分频分子 设置值作为分频分子、参数 Pr503 脉冲输出分频分母 设置值作为分频分母比进行设置。

所以上位端用 4 倍频处理进行脉冲计数时：

$$\text{每旋转1次的脉冲输出分辨率} = \frac{\text{Pr011设置值}}{\text{Pr503设置值}} * \text{编码器分辨率}$$

## 11.2.6 Pr012

- 名称：脉冲输出逻辑反转
- 单位：-
- 范围：0~1
- 默认值：0
- 生效时间：重启生效
- 关联模式：ALL
- 说明：对 B 相脉冲逻辑取反，改变 A 相脉冲和 B 相脉冲的相位关系。
  - 0：电机编码器，B 相非反转。

- 正方向动作时：

正方向动作

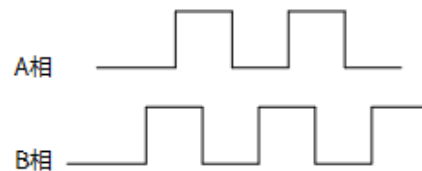

负方向动作

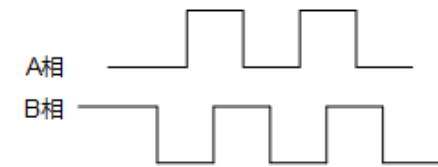

- 负方向动作时：

负方向动作

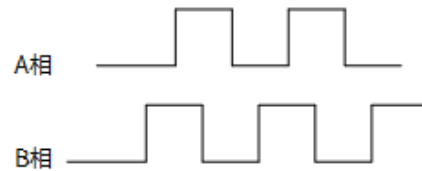

正方向动作

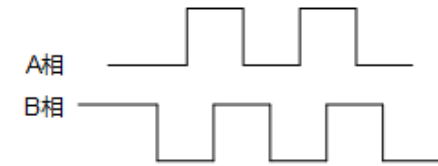

- 1：电机编码器，B 相反转。

- 正方向动作时：

负方向动作

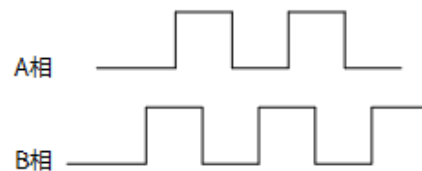

正方向动作

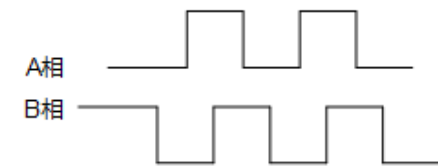

- 负方向动作时：

正方向动作

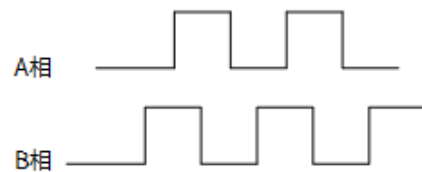

负方向动作

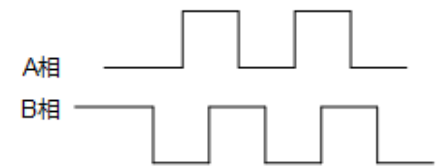

### 11.2.7 Pr013

- 名称：第 1 转矩限制
- 单位：%
- 范围：0~500
- 默认值：300
- 生效时间：立即生效
- 关联模式：ALL
- 说明：设置电机输出第 1 转矩的限制值。限制电机的最大转矩，可减轻因机床咬合或冲撞等产生的损伤。

若将电机的最大转矩限制在实际范围内，可能因发生过冲而导致过速度保护；因延迟接受命令而触发位置偏差过大保护等情况。

### 11.2.8 Pr014

- 名称：位置偏差过大设置
- 单位：指令单位
- 范围：0~1073741824
- 默认值：35000000
- 生效时间：立即生效
- 关联模式：P
- 说明：使用指令单位（出厂时）设置位置偏差过大。

根据参数 Pr520 位置设置单位选择 设置单位和偏差计算方式。参数 Pr520 为 0 时，**Err24.0 位置偏差过大保护** 无效。

$$\text{Pr014} > \text{电机最高转速rpm}/60 * \frac{\text{编码器分辨率}}{\text{Pr100 位置环增益}/10} * \text{电子齿轮比} * (1.2\sim 2)$$

**举例：**

参数 Pr100 位置环增益 默认值 270，总线驱动器电子齿轮比默认 1:1，电机最高转速 3000r/min，电机编码器分辨率是 17Bit，所以推荐设置值：

$$\text{Pr014} > (3000/60) * (2^{17}/(270/10)) * 1 * 1.2 = 291271$$

因为电子齿轮比约 1:1，换算成圈数的话，约 2.22r，如果电机速度 60r/min 撞机的话，由于撞机后位置无法移动，约 3s 内发生 **Err24.0 位置偏差过大保护**。

### 11.2.9 Pr015

- 名称：绝对式编码器设置
- 单位：-
- 范围：0~4

- 默认值：2
- 生效时间：重启生效
- 关联模式：ALL
- 说明：设置绝对式编码器的使用方法。
  - 0：作为绝对值编码器使用。
  - 1：作为增量式编码器使用。
  - 2：作为绝对值编码器使用，忽略多次旋转的计数器溢出。
  - 3：厂家使用，请勿设置。
  - 4：无限旋转绝对式模式。在绝对式系统（绝对式模式）下使用，可任意设置多圈计数的上限值。

#### 11.2.10 Pr016

- 名称：再生电阻外置选择
- 单位：-
- 范围：0~3
- 默认值：无内置电阻驱动器（ $\leq 400W$ ）：3；有内置电阻驱动器（ $> 400W$ ）：0
- 生效时间：重启生效
- 关联模式：ALL
- 说明：若使用驱动器中的内置再生电阻，或分离内置再生电阻，或使用外置再生电阻等时，需设置该参数。
  - 0：内置再生电阻。再生电阻处理电路动作，根据内置电阻（大约 1% 的负荷率）由再生电阻过载保护进行动作。
  - 1：外置再生电阻。再生电阻处理电路动作，再生电阻的动作率大于 10% 时，用 **Err18.0 再生过载保护** 跳闸。
  - 2：外置电阻。厂家使用，请勿设置。
  - 3：不使用再生电阻。不使用再生处理电路及再生电阻过载保护动作，采用内置电容器处理全部的再生电力。

#### 警告：

- 使用内置再生电阻时，请务必将该参数设置为 0。
- 使用外置再生电阻时，请务必设置温度熔断器等外部保护。再生电阻可能出现异常发热，导致烧损，与再生电阻过载保护是否生效无关。
- 请勿碰触外置再生电阻。因为外置再生电阻呈高温状态，使用中注意安全，以免灼伤。

### 11.2.11 Pr017

- 名称：再生电阻散热系数
- 单位：%
- 范围：0~100
- 默认值：30
- 生效时间：重启生效
- 关联模式：ALL
- 说明：选择外置再生电阻时，根据电阻冷却条件设置。
  - 自冷方式（自然对流冷却）： $\leq 30\%$ 。
  - 强制风冷方式： $\leq 50\%$ 。

### 11.2.12 Pr018~Pr019

包括参数 Pr018 再生电阻容量、Pr019 再生电阻阻值。

#### 11.2.12.1 Pr018

- 名称：再生电阻容量
- 单位：W
- 范围：0~65535
- 默认值：0
- 生效时间：重启生效
- 关联模式：ALL
- 说明：设置再生电阻容量。

#### 11.2.12.2 Pr019

- 名称：再生电阻阻值
- 单位： $\Omega$
- 范围：0~65535
- 默认值：0
- 生效时间：重启生效
- 关联模式：ALL
- 说明：设置再生电阻阻值。

#### 11.2.12.3 设置值组合关系

参数 Pr018 与 Pr019 设置值为 0 时，使用下表推荐的再生电阻容量和阻值。

驱动器功率	再生电阻容量	阻值
400W	200W	40Ω
750W	400W	40Ω
1000W	500W	30Ω
1500W	800W	20Ω
2500W	1200W	20Ω
3.0kW	1000W	50Ω
5.0kW	1800W	40Ω

**注意：**若参数 Pr018 与 Pr019 设置值小于最小允许功率容量或阻值，发生 Err730 再生电阻参数不匹配保护。

### 11.2.13 Pr024

- 名称：电机编号
- 单位：-
- 范围：0~9999999
- 默认值：0
- 生效时间：重启生效
- 关联模式：ALL
- 说明：设置电机编号,仅在使用增量式编码器时有效，恢复出厂操作无影响：
  - 0：电机参数开放。  
需设置参数：Pr323、Pr326、Pr327 及 Pr701~Pr725。
  - 1：厂家使用。
  - 2~9999999：用户根据驱动器上的铭牌，自行使用配套的电机。

该参数根据编号自动设置。

第一次上电时请确认设置值是否正确。设置值错误时，驱动器及电机可能出现故障。

若设置值大于《配套电机编号表》范围，发生 Err95.2 电机自动识别异常保护。

## 11.3 [分类 1]增益调整

### 11.3.1 Pr100~Pr104

包括参数 Pr100 第 1 位置环增益、Pr101 第 1 速度环增益、Pr102 第 1 速度环积分时间常数、Pr103 第 1 速度检测滤波器、Pr104 第 1 转矩滤波器。

### 11.3.1.1 Pr100

- 名称：第 1 位置环增益
- 单位：0.1/s
- 范围：0~30000
- 默认值：480
- 生效时间：立即生效
- 关联模式：P
- 说明：决定位置控制系统的响应性。

设置值较大时，可缩短电机定位时间，但若设置过大可能引起机床振动。

### 11.3.1.2 Pr101

- 名称：第 1 速度环增益
- 单位：0.1Hz
- 范围：1~32767
- 默认值：270
- 生效时间：立即生效
- 关联模式：ALL
- 说明：决定速度环响应性。

为增大位置环增益，提高伺服系统整体的响应性，必须增大该参数的值，但若设置过大可能引起机床振动。

### 11.3.1.3 Pr102

- 名称：第 1 速度环积分时间常数
- 单位：0.1ms
- 范围：1~10000
- 默认值：210
- 生效时间：立即生效
- 关联模式：ALL
- 说明：设置速度环积分时间常数。

设置值越小时，停止时的偏差值更快接近于 0。设置为 9999 时将保持积分；设置为 10000 时则无积分效果。

### 11.3.1.4 Pr103

- 名称：第 1 速度检测滤波器
- 单位：0.01ms
- 范围：0~10000

- 默认值：0
- 生效时间：立即生效
- 关联模式：ALL
- 说明：速度检测后，可设置低通滤波器（LPF）的时间常数。  
设置值越大时，时间常数越大，虽可降低电机噪音，但响应性也会下降。通常使用默认值。

#### 11.3.1.5 Pr104

- 名称：第 1 转矩滤波器
- 单位：0.01ms
- 范围：0~2500
- 默认值：84
- 生效时间：立即生效
- 关联模式：ALL
- 说明：设置插入转矩指令部分的一阶滞后滤波器时间常数。可控制因扭曲共振发生机床振动。

#### 11.3.2 Pr105~Pr109

包括参数 Pr105 第 2 位置环增益、Pr106 第 2 速度环增益、Pr107 第 2 速度环积分时间常数、Pr108 第 2 速度检测滤波器、Pr109 第 2 转矩滤波器。

第 2 增益的功能、内容与第 1 增益相同。一般固定在第 1 增益，通过手动调整第 1 增益的参数调整增益。

##### 11.3.2.1 Pr105

- 名称：第 2 位置环增益
- 单位：0.1/S
- 范围：0~30000
- 默认值：570
- 生效时间：立即生效
- 关联模式：P
- 说明：决定位置控制系统的响应性。  
设置值较大时，可缩短电机定位时间，但若设置过大可能引起机床振动。

##### 11.3.2.2 Pr106

- 名称：第 2 速度环增益
- 单位：0.1Hz



- 范围：1~32767
- 默认值：270
- 生效时间：立即生效
- 关联模式：ALL
- 说明：决定速度环响应性。

为增大位置环增益，提高伺服系统整体的响应性，必须增大该参数的值，但若设置过大可能引起机床振动。

#### 11.3.2.3 Pr107

- 名称：第 2 速度环积分时间常数
- 单位：0.1ms
- 范围：1~10000
- 默认值：10000
- 生效时间：立即生效
- 关联模式：ALL
- 说明：设置速度环积分时间常数。

设置值越小时，停止时的偏差值更快接近于 0。设置为 9999 时将保持积分；设置为 10000 时则无积分效果。

#### 11.3.2.4 Pr108

- 名称：第 2 速度检测滤波器
- 单位：0.01ms
- 范围：0~10000
- 默认值：0
- 生效时间：立即生效
- 关联模式：ALL
- 说明：设置值越大时，时间常数越大，虽可降低电机噪音，但响应性也会下降。通常使用默认值。

#### 11.3.2.5 Pr109

- 名称：第 2 转矩滤波器
- 单位：0.01ms
- 范围：0~2500
- 默认值：84
- 生效时间：立即生效
- 关联模式：ALL

- 说明：设置插入转矩指令部分的一阶滞后滤波器时间常数。可控制因扭曲共振发生机床振动。

### 11.3.3 Pr110

- 名称：速度前馈时间常数增益
- 单位：0.1%
- 范围：0~1000
- 默认值：300
- 生效时间：立即生效
- 关联模式：P
- 说明：在根据内部位置指令计算的速度控制指令中，把乘以该参数后的值加算到来自位置控制模式处理的速度指令。

### 11.3.4 Pr111

- 名称：前馈滤波器时间常数滤波器
- 单位：0.01ms
- 范围：0~6400
- 默认值：200
- 生效时间：立即生效
- 关联模式：P
- 说明：设置速度前馈输入所需的一阶低通滤波器的时间常数。

固定速度动作中的位置偏差与速度前馈增益的关系：

$$\text{位置偏差 (指令单位)} = \frac{\text{指令速度 (指令单位/S)}}{\text{位置环增益 (1/S)}} \times \frac{100 - \text{速度前馈增益 (\%)}}{100}$$

该参数设置为 50 ( 0.5ms ) 时，可逐步提高速度前馈增益，使速度前馈变为生效。

### 11.3.5 Pr112

- 名称：转矩前馈增益
- 单位：0.1%
- 范围：0~1000
- 默认值：0
- 生效时间：立即生效
- 关联模式：P S
- 说明：根据速度控制指令所计算的转矩指令中，把乘以该参数后的值加算到来自速度控制处理的转矩指令。

在无扰动转矩的理想工作状况下，给定速度指令为梯形时，通过提高该参数，可使位置偏差减少到 0 左右。

### 11.3.6 Pr113

- 名称：转矩前馈滤波器
- 单位：0.01ms
- 范围：0~6400
- 默认值：0
- 生效时间：立即生效
- 关联模式：P S
- 说明：设置转矩前馈输入所需的一阶低通滤波器的时间常数。

该参数设置为 50 ( 0.5ms ) 时，通过逐步提高转矩前馈增益，使转矩前馈变为生效。与速度前馈相同，若将该参数的时间常数越大，会使加速度变化点的位置偏差越大。

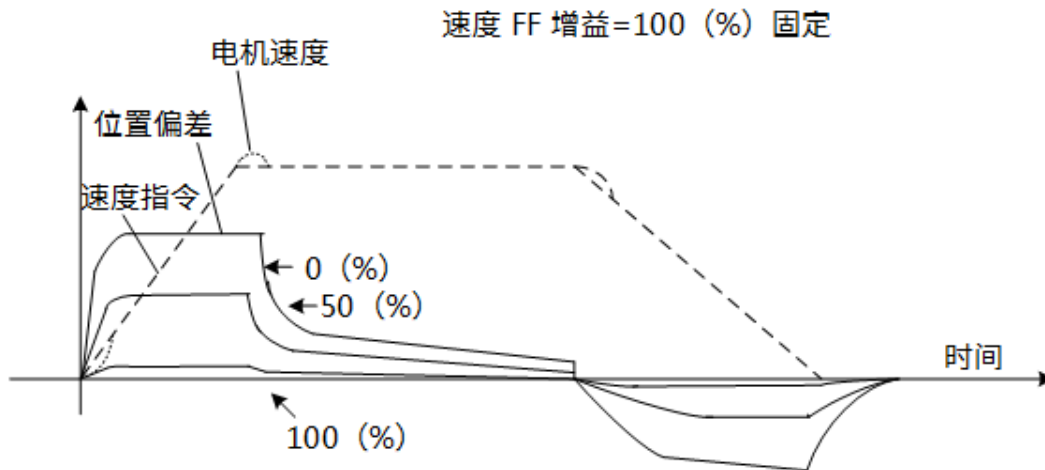

其中：

- 在转矩前馈的状况下，请正确设置惯量比。沿用实时自动调整执行时的推定值，或将用机床各元素计算的惯量比设置到参数 Pr004 惯量比中。
- 在无扰动转矩的理想工作状况下，速度指令为梯形时，通过提高转矩前馈增益，可使位置偏差减小到 0 左右。

**注意：**实际上扰动转矩肯定存在，所以位置偏差不可能完全为 0。

### 11.3.7 Pr114

- 名称：第 2 增益设置
- 单位：-
- 范围：0~1
- 默认值：1
- 生效时间：立即生效

- 关联模式：ALL
- 说明：使用增益切换功能，设置为最合适调整的状态。
  - 0：第 1 增益固定，根据增益，切换输入（GAIN）。将速度环的动作切换到 PI 动作或 P 动作。GAIN 输入的逻辑设置为 a 接时：
    - GAIN 输入光电耦合器 OFF，切换到 PI 动作。
    - GAIN 输入光电耦合器 ON，切换到 P 动作。

注意：若为 b 接时 OFF / ON 相反。
  - 1：第 1 增益参数 Pr100 第 1 位置环增益、Pr101 第 1 速度环增益、Pr102 第 1 速度环积分时间常数、Pr103 第 1 速度检测滤波器、Pr104 第 1 转矩滤波器。和第 2 增益参数 Pr105 第 2 位置环增益、第 2 速度环增益、Pr107 第 2 速度环积分时间常数、Pr108 第 2 速度检测滤波器、Pr109 第 2 转矩滤波器的增益切换生效。

#### 11.3.8 Pr115

- 名称：位置控制切换模式
- 单位：-
- 范围：0~10
- 默认值：0
- 生效时间：立即生效
- 关联模式：P
- 说明：位置控制模式时，设置增益切换的触发电路条件。
  - 0：第 1 增益固定。

使用第 1 增益的参数 Pr100 第 1 位置环增益~Pr104 第 1 转矩滤波器。
  - 1：第 2 增益固定。

使用第 2 增益的参数 Pr105 第 2 位置环增益~Pr109 第 2 转矩滤波器。
  - 2：有增益切换输入。
    - 增益切换输入（GAIN）打开时为第 1 增益。
    - 增益切换输入（GAIN）连接到 COM- 时为第 2 增益。
    - 增益切换输入（GAIN）无法分配到输入信号时使用第 1 增益。
  - 3：转矩指令大。
    - 在前一次第 1 增益中，转矩指令的绝对值大于（等级 + 磁滞）% 时，转移到第 2 增益。
    - 在前一次第 2 增益中，转矩指令的绝对值不大于（等级 - 磁滞）% 的状态持续时间大于延迟时间时，返回到第 1 增益。

- 4：速度指令变化量大。
  - 速度控制模式时生效：
    - 在前一次第 1 增益中，速度指令变化量的绝对值大于（等级 + 磁滞）10r/min/s 时，转移到第 2 增益。
    - 在前一次第 2 增益中，速度指令变化量的绝对值小于（等级 - 磁滞）10r/min/s 时的状态持续时间，大于延迟时间，返回到第 1 增益。
  - 速度控制之外，使用第 1 增益。
- 5：速度指令大。位置、速度控制模式时生效。
  - 在前一次第 1 增益中，速度指令的绝对值大于（等级 + 磁滞）r/min 时，转移到第 2 增益。
  - 在前一次第 2 增益中，速度指令的绝对值不大于（等级 - 磁滞）r/min 时的状态持续时间，大于延迟时间，返回到第 1 增益。
- 6：位置偏差大。位置控制模式时生效。等级、磁滞的单位为 pulse，在位置控制模式时用编码器分辨率设置。
  - 在前一次第 1 增益中，位置偏差的绝对值大于（等级 + 磁滞）pulse 时，转移到第 2 增益。
  - 在前一次第 2 增益中，位置偏差的绝对值小于（等级 - 磁滞）pulse 的状态持续时间，大于延迟时间时，返回到第 1 增益。
- 7：有位置指令。位置控制模式时生效。
  - 在前一次第 1 增益中，位置指令若为非 0 时，转移到第 2 增益。
  - 在前一次第 2 增益中，位置指令为 0 的状态持续时间大于延迟时间时，返回到第 1 增益。
- 8：定位未完成。位置控制模式时生效。
  - 在前一次第 1 增益中，定位未完成，转移到第 2 增益。
  - 在前一次第 2 增益中，定位已完成状态持续时间大于延迟时间时，返回到第 1 增益。
- 9：实际速度大。位置控制模式时生效。
  - 在前一次第 1 增益中，实际速度的绝对值大于（等级 + 磁滞）r/min 时，转移到第 2 增益。
  - 在前一次第 2 增益中，实际速度的绝对值小于（等级 - 磁滞）r/min 的状态持续时间大于延迟时间时，返回到第 1 增益。
- 10：有位置指令和实际速度。位置控制模式时生效。

- 在前一次第 1 增益中，位置指令若为非 0 时，转移到第 2 增益。
- 在前一次第 2 增益中，位置指令为 0 的状态持续时间大于延迟时间，且实际速度的绝对值小于 ( 等级 - 磁滞 ) r/min 时，返回到第 1 增益。

### 11.3.9 Pr116

- 名称：位置控制切换延迟时间
- 单位：0.1ms
- 范围：0~10000
- 默认值：50
- 生效时间：立即生效
- 关联模式：P
- 说明：位置控制模式时，设置第 2 增益切换到第 1 增益时，参数 Pr115 位置控制切换模式 设置为 3、5~10 时，电路检测到实际切换的时间生效。

### 11.3.10 Pr117

- 名称：位置控制切换等级
- 单位：根据模式
- 范围：0~20000
- 默认值：50
- 生效时间：立即生效
- 关联模式：P
- 说明：位置控制模式时。参数 Pr115 位置控制切换模式 设置为 3、5、6、9、10 时，电路判定等级生效。  
**注意：**该参数值不得小于参数 Pr118 位置控制切换时磁滞。

### 11.3.11 Pr118

- 名称：位置控制切换时磁滞
- 单位：根据模式
- 范围：0~20000
- 默认值：33
- 生效时间：立即生效
- 关联模式：P
- 说明：位置控制模式时。参数 Pr115 位置控制切换模式 设置为 3、5、6、9、10 时，电路判定磁滞生效。  
**注意：**参数 Pr117 位置控制切换等级 小于该参数值时，系统将设置该参数值等于参数 Pr117。

### 11.3.12 Pr119

- 名称：位置增益切换时间
- 单位：0.1ms
- 范围：0~10000
- 默认值：33
- 生效时间：立即生效
- 关联模式：P
- 说明：位置控制模式时，若参数 Pr100 第 1 位置环增益 与参数 Pr105 第 2 位置环增益 的差较大，可抑制位置环增益的急剧增加，减少由于增益切换时位置增益的急剧变化而引起的转矩变动及振动。位置环增益增加时，设置该参数值，切换时间。

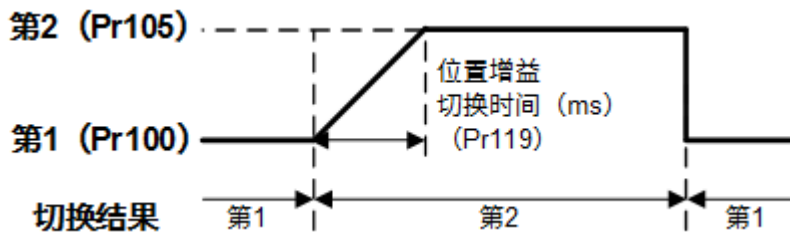

**注意：**位置环增益减小时，不受该参数的影响而立即切换时间。

### 11.3.13 Pr120

- 名称：速度控制切换模式
- 单位：-
- 范围：0~5
- 默认值：0
- 生效时间：立即生效
- 关联模式：S
- 说明：速度控制模式时。设置增益切换的触发电路条件。

设置值与切换条件关系：

- 0：使用第 1 增益
- 1：使用第 2 增益
- 2：有增益切换输入
- 3：转矩指令大
- 4：速度指令变化量大
- 5：速度指令大

### 11.3.14 Pr121

- 名称：速度控制切换延迟时间

- 单位：0.1ms
- 范围：0~10000
- 默认值：0
- 生效时间：立即生效
- 关联模式：S
- 说明：速度控制模式时，设置的是第 2 增益切换到第 1 增益，参数 Pr120 速度控制切换模式 设置为 3~5 时，电路检测到实际切换的时间生效。

#### 11.3.15 Pr122

- 名称：速度控制切换等级
- 单位：根据模式
- 范围：0~20000
- 默认值：0
- 生效时间：立即生效
- 关联模式：S
- 说明：速度控制模式时，参数 Pr120 速度控制切换模式 设置为 3~5 时，电路判定等级生效。  
**注意：**该参数值不得小于参数 Pr123 速度控制切换时滞后。

#### 11.3.16 Pr123

- 名称：速度控制切换时滞后
- 单位：根据模式
- 范围：0~20000
- 默认值：0
- 生效时间：立即生效
- 关联模式：S
- 说明：速度控制模式时，参数 Pr120 速度控制切换模式 设置为 3~5 时，电路判定磁滞生效。  
**注意：**参数 Pr122 速度控制切换等级 小于该参数值时，系统将设置该参数值等于参数 Pr122。

#### 11.3.17 Pr124

- 名称：转矩控制切换模式
- 单位：-
- 范围：0~3



- 默认值：0
- 生效时间：立即生效
- 关联模式：T
- 说明：转矩控制模式时。设置增益切换的触发电路条件。
  - 0：第 1 增益固定。
  - 1：第 2 增益固定。
  - 2：用增益切换输入。
  - 3：转矩指令大。

#### 11.3.18 Pr125

- 名称：转矩控制切换延迟时间
- 单位：0.1ms
- 范围：0~10000
- 默认值：0
- 生效时间：立即生效
- 关联模式：T
- 说明：转矩控制模式时，第 2 增益切换到第 1 增益，参数 Pr124 转矩控制切换模式设置为 3 时，电路检测到实际切换的时间生效。

#### 11.3.19 Pr126

- 名称：转矩控制切换等级
- 单位：根据模式
- 范围：0~20000
- 默认值：0
- 生效时间：立即生效
- 关联模式：T
- 说明：转矩控制模式时，参数 Pr124 转矩控制切换模式设置为 3 时，电路判定等级生效。  
**注意：**该参数值不得小于参数 Pr127 转矩控制切换时滞后。

#### 11.3.20 Pr127

- 名称：转矩控制切换时滞后
- 单位：根据模式
- 范围：0~20000
- 默认值：0
- 生效时间：立即生效

- 关联模式：T
- 说明：转矩控制模式时，当参数 Pr124 转矩控制切换模式 设置为 3 时，电路判定磁滞生效。  
注意：参数 Pr126 转矩控制切换等级 小于该参数值时，系统将设置该参数值等于参数 Pr126。

## 11.4 [分类 2]控制抑制功能

### 11.4.1 Pr200

- 名称：自适应滤波器模式设置
- 单位：-
- 范围：0~4
- 默认值：0
- 生效时间：立即生效
- 关联模式：P S
- 说明：设置适应滤波器推定的共振频率数和推定后的动作。
  - 0：适应滤波器无效。第 3、4 陷波滤波器固定。
  - 1：1 个适应滤波器变为生效。第 3 陷波滤波器关联参数根据适应结果更新。
  - 2：2 个适应滤波器变为生效。第 3、4 陷波滤波器根据适应结果更新，第 1、2 陷波滤波器根据 iMotion 软件中的 FFT 分析 波形图读取的第二共振点来设置。
  - 3：测试共振频率，测试结果可用 iMotion 软件确认。第 3、4 陷波滤波器固定。
  - 4：第 3、4 陷波滤波器关联参数为无效且清除适应结果。

### 11.4.2 Pr201~Pr203

包含参数 Pr201 第 1 陷波频率、Pr202 第 1 陷波宽度选择 和 Pr203 第 1 陷波深度选择。

#### 11.4.2.1 Pr201

- 名称：第 1 陷波频率
- 单位：Hz
- 范围：50~5000
- 默认值：5000
- 生效时间：立即生效
- 关联模式：ALL

- 说明：设置第 1 共振控制陷波滤波器的频率。设置值为 5000 时，陷波滤波器的功能无效。

#### 11.4.2.2 Pr202

- 名称：第 1 陷波宽度选择
- 单位：-
- 范围：0~20
- 默认值：2
- 生效时间：立即生效
- 关联模式：ALL
- 说明：设置第 1 共振控制陷波滤波器的幅宽。设置值越大时，陷波宽度也越大，通常使用默认值。

#### 11.4.2.3 Pr203

- 名称：第 1 陷波深度选择
- 单位：-
- 范围：0~99
- 默认值：0
- 生效时间：立即生效
- 关联模式：ALL
- 说明：设置第 1 共振控制陷波滤波器的陷波深度。设置值增大时陷波深度变浅，相位滞后变小。

### 11.4.3 Pr204~Pr206

包含参数 Pr204 第 2 陷波频率、Pr205 第 2 陷波宽度选择和 Pr206 第 2 陷波深度选择。

#### 11.4.3.1 Pr204

- 名称：第 2 陷波频选择
- 单位：Hz
- 范围：50~5000
- 默认值：5000
- 生效时间：立即生效
- 关联模式：ALL
- 说明：设置第 2 共振控制陷波滤波器的频率。设置值为 5000 时，陷波滤波器的功能无效。

### 11.4.3.2 Pr205

- 名称：第 2 陷波宽度选择
- 单位：-
- 范围：0~20
- 默认值：2
- 生效时间：立即生效
- 关联模式：ALL
- 说明：设置第 2 共振控制陷波滤波器的幅宽。设置值增大时陷波宽度也增大，通常使用默认值。

### 11.4.3.3 Pr206

- 名称：第 2 陷波深度选择
- 单位：-
- 范围：0~99
- 默认值：0
- 生效时间：立即生效
- 关联模式：ALL
- 说明：设置第 2 共振控制陷波滤波器的陷波深度。设置值增大时陷波深度变浅，相位滞后变小。

## 11.4.4 Pr207~Pr209

包含参数 Pr207 第 3 陷波频率、Pr208 第 3 宽度选择和 Pr209 第 3 深度选择参数。

### 11.4.4.1 Pr207

- 名称：第 3 陷波频率
- 单位：Hz
- 范围：50~5000
- 默认值：5000
- 生效时间：立即生效
- 关联模式：ALL
- 说明：设置第 3 共振控制陷波滤波器的频率。设置值为 5000 时，陷波滤波器的功能无效。

### 11.4.4.2 Pr208

- 名称：第 3 陷波宽度选择
- 单位：-

- 范围：0~20
- 默认值：2
- 生效时间：立即生效
- 关联模式：ALL
- 说明：设置第 3 共振控制陷波滤波器的幅宽。设置值越大时陷波宽度也越大，通常使用默认值。

#### 11.4.4.3 Pr209

- 名称：第 3 陷波深度选择
- 单位：-
- 范围：0~99
- 默认值：0
- 生效时间：立即生效
- 关联模式：ALL
- 说明：设置第 3 共振控制陷波滤波器的陷波深度。设置值增大时陷波深度变浅，相位滞后变小。

#### 11.4.5 Pr210~Pr212

包含参数 Pr210 第 4 陷波频率、Pr211 宽度选择和 Pr212 深度选择参数。

##### 11.4.5.1 Pr210

- 名称：第 4 陷波频率
- 单位：Hz
- 范围：50~5000
- 默认值：5000
- 生效时间：立即生效
- 关联模式：ALL
- 说明：设置第 4 共振控制陷波滤波器的频率。设置值为 5000 时，陷波滤波器的功能无效。

##### 11.4.5.2 Pr211

- 名称：第 4 陷波宽度选择
- 单位：-
- 范围：0~20
- 默认值：2
- 生效时间：立即生效

- 关联模式：ALL
- 说明：设置第 4 共振控制陷波滤波器的幅宽。设置值越大时陷波宽度也越大，通常使用默认值。

#### 11.4.5.3 Pr212

- 名称：第 4 陷波深度选择
- 单位：-
- 范围：0~99
- 默认值：0
- 生效时间：立即生效
- 关联模式：ALL
- 说明：设置第 4 共振控制陷波滤波器的陷波深度。设置值增大时陷波深度变浅，相位滞后变小。

#### 11.4.6 Pr214~Pr215

包括参数 Pr214 第 1 减振频率 和 Pr215 第 1 减振阻尼比。

##### 11.4.6.1 Pr214

- 名称：第 1 减振频率
- 单位：0.1Hz
- 范围：0~2000
- 默认值：0
- 生效时间：立即生效
- 关联模式：P
- 说明：设置第 1 减振频率。

##### 11.4.6.2 Pr215

- 名称：第 1 减振阻尼比
- 单位：0.001
- 范围：0~500
- 默认值：0
- 生效时间：立即生效
- 关联模式：P
- 说明：设置第 1 减振阻尼比。

#### 11.4.7 Pr216~Pr217

包括参数 Pr216 第 2 减振频率 和 Pr217 第 2 减振阻尼比。

#### 11.4.7.1 Pr216

- 名称：第 2 减振频率
- 单位：0.1Hz
- 范围：0~2000
- 默认值：0
- 生效时间：立即生效
- 关联模式：P
- 说明：设置第 2 减振频率。

#### 11.4.7.2 Pr217

- 名称：第 2 减振阻尼比
- 单位：0.001
- 范围：0~500
- 默认值：0
- 生效时间：立即生效
- 关联模式：P
- 说明：设置第 2 减振阻尼比。

#### 11.4.8 Pr218~Pr219

包括参数 Pr218 第 3 减振频率 和 Pr219 第 3 减振阻尼比。

##### 11.4.8.1 Pr218

- 名称：第 3 减振频率
- 单位：0.1Hz
- 范围：0~2000
- 默认值：0
- 生效时间：立即生效
- 关联模式：P
- 说明：设置第 3 减振频率。

##### 11.4.8.2 Pr219

- 名称：第 3 减振阻尼比
- 单位：0.001
- 范围：0~500
- 默认值：0
- 生效时间：立即生效

- 关联模式：P
- 说明：设置第 3 减振阻尼比。

#### 11.4.9 Pr220~Pr221

包括参数 Pr220 第 4 减振频率 和 Pr221 第 4 减振阻尼比。

##### 11.4.9.1 Pr220

- 名称：第 4 减振频率
- 单位：0.1Hz
- 范围：0~2000
- 默认值：0
- 生效时间：立即生效
- 关联模式：P
- 说明：设置第 4 减振频率。

##### 11.4.9.2 Pr221

- 名称：第 4 减振阻尼比
- 单位：0.001
- 范围：0~500
- 默认值：0
- 生效时间：立即生效
- 关联模式：P
- 说明：设置第 4 减振阻尼比。

#### 11.4.10 Pr222

- 名称：位置指令平滑滤波器
- 单位：0.1ms
- 范围：0~32767
- 默认值：0
- 生效时间：立即生效
- 关联模式：P
- 说明：针对目标速度  $V_c$  的方形波指令，设置一阶低通滤波器的时间常数。



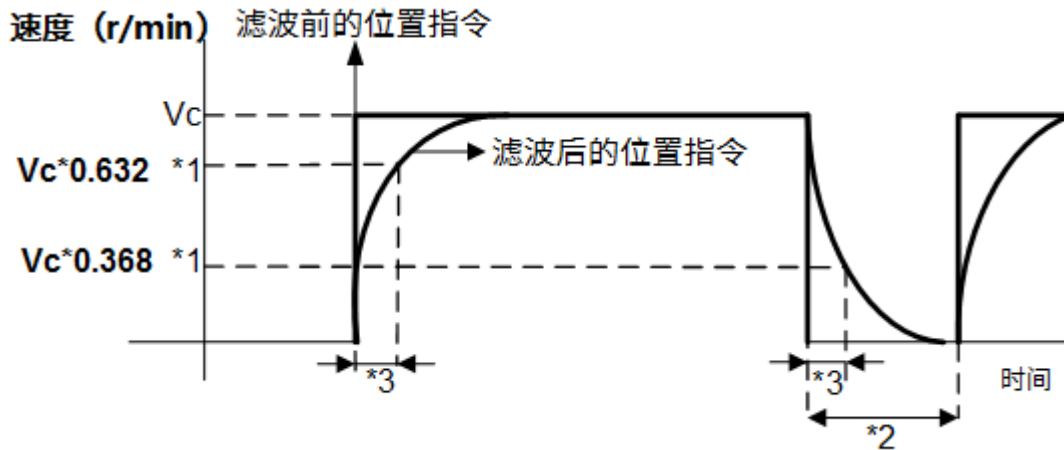

- \*1：针对（该参数值 \* 0.1ms），实际的滤波器时间常数小于 100ms 时，绝对误差不大于 0.2ms；大于 20ms 时，相对误差不大于 0.1%。
- \*2：滤波器切换等待时间。在定位结束输出期间，当每个控制周期的指令脉冲，该参数进行从 0 切换到非 0 的状态。
- \*3：数函数加减速时间常数（ms）(Pr222 \* 0.1ms)

**注意：**将滤波器时间常数变小且将定位范围设置较大时，上述阶段中若在滤波器内留有滞留脉冲，即滤波器前位置指令减去滤波器后位置指令的值用时间积分的面积，则切换后为了立即将这些滞留脉冲排出并返回原来的位置，可能暂时使用高于原来指令的速度运行电机。

变更该参数后到真正内部计算为止，可能出现延迟，若此期间内 \*2 的切换时机到来，变更可能被保留但不生效。

#### 11.4.11 Pr223

- 名称：位置指令 FIR 滤波器
- 单位：0.1ms
- 范围：0~5120
- 默认值：0
- 生效时间：立即生效
- 关联模式：P
- 说明：设置针对位置指令的 FIR 滤波器的时间常数。

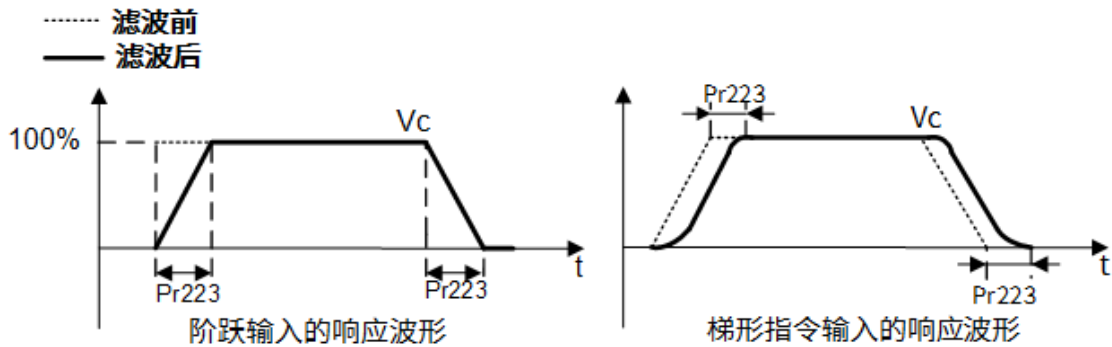

## 11.5 [分类 3]速度/转矩控制

### 11.5.1 Pr300

- 名称：速度设置内外切换
- 单位：-
- 范围：0~4
- 默认值：0
- 生效时间：立即生效
- 关联模式：S
- 说明：速度设置内外切换。
  - 0：总线通讯指令。
  - 1：内部速度。此时设置参数 Pr304 速度设置第 1 速。
  - 2~3：内部使用。

### 11.5.2 Pr302

- 名称：速度指令输入增益
- 单位：(r/min)/V
- 范围：10~2000
- 默认值：500
- 生效时间：立即生效
- 关联模式：S T
- 说明：设置从施加在模拟速度指令 ( V-REF ) 的电压到电机指令速度的转换增益。由参数 Pr302 设置指令输入电压和转速关系的倾角。因为标准出厂设置参数 Pr302 为 500 (r/min)/V，所以 6V 的输入即为 3000r/min。

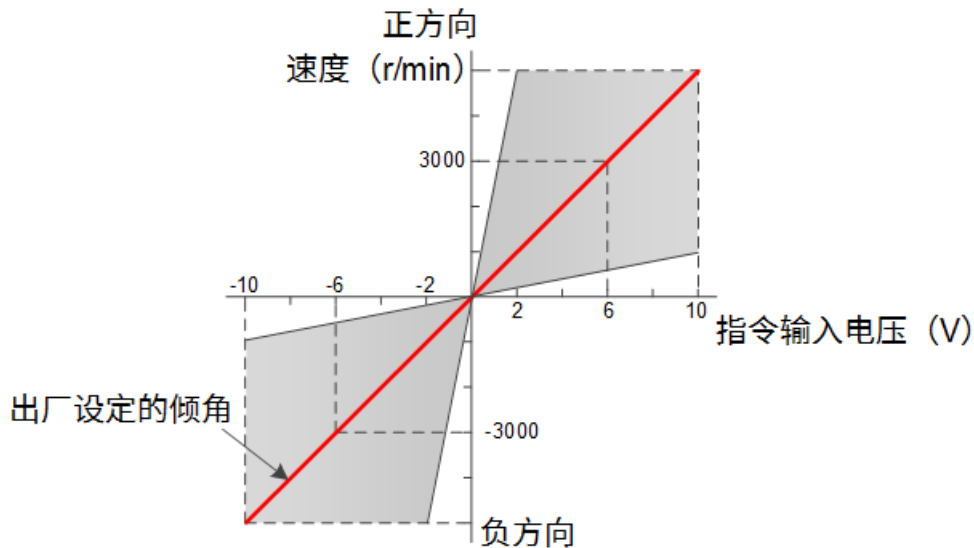

其中：

- 模拟速度指令(V-REF)中勿施加大于  $\pm 10V$  电压。
- 速度控制模式下使用本驱动器，在驱动器外部与位置环组合时根据参数 **Pr302** 的设置值，伺服系统整体的位置增益发生变化。

若参数 **Pr302** 的设置值过大，将发生振动。

### 11.5.3 Pr304

- 名称：速度设置第 1 速
- 单位：r/min
- 范围：-20000~20000
- 默认值：0
- 生效时间：立即生效
- 关联模式：S
- 说明：设置内部指令速度的第 1 速。

### 11.5.4 Pr312~Pr313

包括参数 **Pr312** 加速时间设置 和 **Pr313** 减速时间设置。

#### 11.5.4.1 Pr312

- 名称：加速时间设置
- 单位：ms/(1000r/min)
- 范围：0~10000
- 默认值：0
- 生效时间：立即生效
- 关联模式：S

- 说明：设置针对内部速度指令的加速处理时间。

### 11.5.4.2 Pr313

- 名称：减速时间设置
- 单位：ms/(1000r/min)
- 范围：0~10000
- 默认值：0
- 生效时间：立即生效
- 关联模式：S
- 说明：设置针对内部速度指令的减速处理时间。

### 11.5.4.3 设置值组合关系

在已输入阶梯状速度指令时：

- 将速度指令到达 1000r/min 为止的时间设置为参数 Pr312。
- 将速度指令从 1000r/min 到达 0r/min 的时间设置为参数 Pr313。

若速度指令的目标值为  $V_c$  ( r/min )：

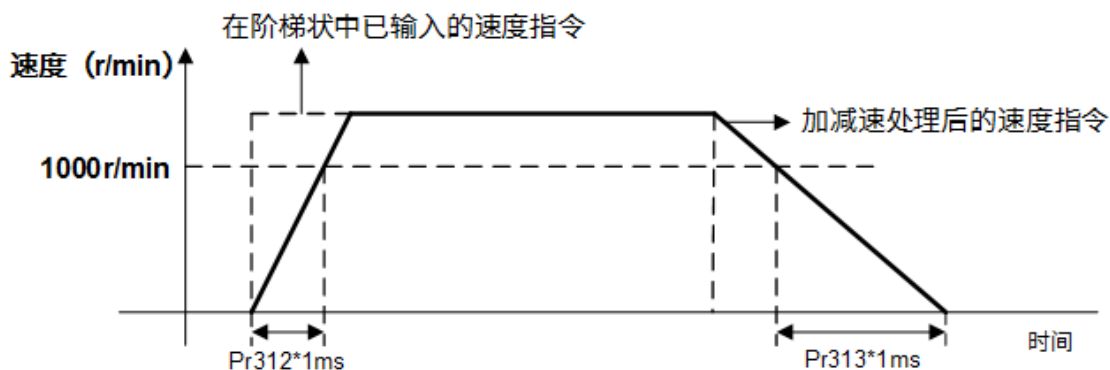

其中：

- 加速时间 ( ms ) =  $(V_c / 1000) * Pr312 * 1ms$
- 减速时间 ( ms ) =  $(V_c / 1000) * Pr313 * 1ms$

### 11.5.5 Pr314

- 名称：S 字加减速设置
- 单位：ms
- 范围：0~1000
- 默认值：0
- 生效时间：立即生效
- 关联模式：S

- 说明：针对参数 Pr312 加速时间设置、Pr313 减速时间设置 所设置的加减速时间，设置的是以其加减速拐点为中心的时间幅度里的 S 字部时间。

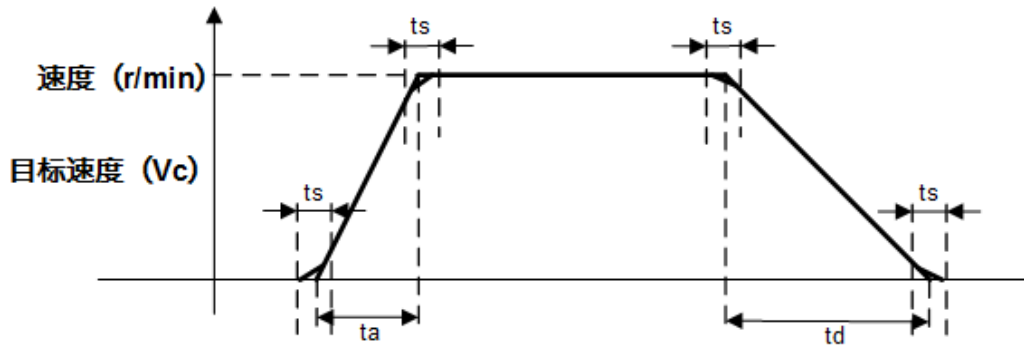

其中：

- $t_a = V_c / 1000 * Pr312 * 1ms$
- $t_d = V_c / 1000 * Pr312 * 1ms$
- $t_s = Pr314 * 1ms$

在  $(t_a / 2) > t_s, (t_d / 2) > t_s$  的设置值中进行使用。

## 11.5.6 Pr317、Pr318、Pr321、Pr322

### 11.5.6.1 Pr317

- 名称：转矩指令选择
- 单位：-
- 范围：0~2
- 默认值：1
- 生效时间：立即生效
- 关联模式：T
- 说明：选择转矩指令和速度限制值输入。

值	转矩指令输入	速度限制输
0	总线指令	与 Pr321 设置值一致
1	总线指令	总线指令
2	与 Pr601 设置值一致	与 Pr321、Pr322 设置值一致

### 11.5.6.2 Pr318

- 名称：转矩指令方向指定选择
- 单位：-
- 范围：0~1
- 默认值：0

- 生效时间：立即生效
- 关联模式：T
- 说明：选择转矩指令正、负方向的指定方法。
  - 0：用转矩指令符号指定方向。+：正方向，-：负方向。
  - 1：用转矩指令符号选择（TC-SIGN）指定方向。

#### 11.5.6.3 Pr321

- 名称：速度限制值 1
- 单位：r/min
- 范围：0~20000
- 默认值：0
- 生效时间：立即生效
- 关联模式：T
- 说明：在转矩控制中用速度限制值控制速度不大于所设置的值。参数 Pr317 设置值为 2 时，正方向指令的速度限制值生效。

#### 11.5.6.4 Pr322

- 名称：速度限制值 2
- 单位：r/min
- 范围：0~20000
- 默认值：0
- 生效时间：立即生效
- 关联模式：T
- 说明：参数 Pr317 设置值为 2 时，负方向指令的速度限制值生效。

#### 11.5.7 Pr323

- 名称：电机编码器类型选择
- 单位：-
- 范围：0~9
- 默认值：0
- 生效时间：重启生效
- 关联模式：ALL
- 说明：选择反馈编码器的类型。
  - 0：AB 相输出型。
  - 1：正弦输出型。
  - 2：厂家使用(串行通讯旋转型)。

- 3：多摩川单圈绝对式(串行通讯旋转型)。
- 4：多摩川多圈绝对式(串行通讯旋转型)。
- 5：松下增量式(串行通讯旋转型)。
- 6：松下多圈绝对式(串行通讯旋转型)。
- 7：安川 5 绝对式(串行通讯旋转型)。
- 8：安川 5 增量式(串行通讯旋转型)。
- 9：尼康绝对式(串行通讯旋转型)。

**注意：**若连接的编码器类型与设置值不一致时，因状况不同发生以下错误：

- 发生 Err21.0 编码器通讯断线异常保护 时，编码器通信断线异常。
- 发生 Err55.0 A / B 相接异常保护 与 Err55.2 Z 相接异常保护 时，A / B 相 / Z 相接异常保护。

### 11.5.8 Pr326

- 名称：电机相序 & CS 方向反转
- 单位：-
- 范围：0~3
- 默认值：0
- 生效时间：重启生效
- 关联模式：ALL
- 说明：可通过电机旋转自学习获得。参数 Pr724 磁极检出方式选择 设置为 1 时，CS 信号的逻辑设置生效。

设置值	电机相序	CS 信号
0	非反转	非反转
1	反转	非反转
2	非反转	反转
3	反转	反转

### 11.5.9 Pr327

- 名称：电机编码器 Z 相断线检测无效
- 单位：-
- 范围：0~1
- 默认值：0
- 生效时间：重启生效

- 关联模式：ALL
- 说明：设置使用 AB 相输出型的反馈编码器时，Z 相断线检测是否生效。
  - 0：生效。
  - 1：无效。

#### 11.5.10 Pr343

- 名称：正弦编码器细分数
- 单位：-
- 范围：0~4096
- 默认值：256
- 生效时间：重启生效
- 关联模式：ALL
- 说明：设置正弦编码器细分数。

#### 11.5.11 Pr344

- 名称：正弦编码器 A 相直流偏置
- 单位：-
- 范围：0~4095
- 默认值：2047
- 生效时间：重启生效
- 关联模式：ALL
- 说明：设置正弦编码器 A 相直流偏置。

#### 11.5.12 Pr345

- 名称：正弦编码器 B 相直流偏置
- 单位：-
- 范围：0~4095
- 默认值：2047
- 生效时间：重启生效
- 关联模式：ALL
- 说明：设置正弦编码器 B 相直流偏置。

#### 11.5.13 Pr346

- 名称：正弦编码器 AB 相增益比
- 单位：-
- 范围：0~8192
- 默认值：4096



- 生效时间：重启生效
- 关联模式：ALL
- 说明：设置正弦编码器 AB 相增益比。

## 11.6 [分类 4] I / F 监视器设定

### 11.6.1 Pr400~Pr406

#### 11.6.1.1 Pr400

- 名称：SI1 输入选择
- 单位：-
- 范围：0~00FFFFFFh
- 默认值：002E2E2Eh ( 3026478 )
- 生效时间：重启生效
- 关联模式：ALL
- 说明：设置 SI1 输入的功能分配。

#### 11.6.1.2 Pr401

- 名称：SI2 输入选择
- 单位：-
- 范围：0~00FFFFFFh
- 默认值：00818181h ( 8487297 )
- 生效时间：重启生效
- 关联模式：ALL
- 说明：设置 SI2 输入的功能分配。

#### 11.6.1.3 Pr402

- 名称：SI3 输入选择
- 单位：-
- 范围：0~00FFFFFFh
- 默认值：00828282h ( 8553090 )
- 生效时间：重启生效
- 关联模式：ALL
- 说明：设置 SI3 输入的功能分配。

#### 11.6.1.4 Pr403

- 名称：SI4 输入选择
- 单位：-

- 范围：0~00FFFFFFh
- 默认值：00222222h ( 2236962 )
- 生效时间：重启生效
- 关联模式：ALL
- 说明：设置 SI4 输入的功能分配。

#### 11.6.1.5 Pr404

- 名称：SI5 输入选择
- 单位：-
- 范围：0~00FFFFFFh
- 默认值：00202020h ( 2105376 )
- 生效时间：重启生效
- 关联模式：ALL
- 说明：设置 SI5 输入的功能分配。

#### 11.6.1.6 Pr405

- 名称：SI6 输入选择
- 单位：-
- 范围：0~00FFFFFFh
- 默认值：00212121h ( 2171169 )
- 生效时间：重启生效
- 关联模式：ALL
- 说明：设置 SI6 输入的功能分配。

#### 11.6.1.7 Pr406

- 名称：SI7 输入选择
- 单位：-
- 范围：0~00FFFFFFh
- 默认值：00000000h ( 0 )
- 生效时间：重启生效
- 关联模式：ALL
- 说明：设置 SI7 输入的功能分配。

#### 11.6.1.8 设置值说明

参数以 16 进制进行设置，显示面板上是以 10 进位表示。

设置各控制模式，在 ( X X ) 部分设置功能编号：

00----XXh：位置控制

00--XX--h：速度控制

00XX----h：转矩控制

输入信号引脚分配请参见下表，信号极性的设置也包含在设置值内（-表示不可设置）：

信号	a 接	b 接	始终有效	始终无效
无效 (-)	00h	-	-	-
正向驱动禁止输入 ( POT )	01h	81h	41h	C1h
负向驱动禁止输入 ( NOT )	02h	82h	42h	C2h
警报清除 ( A-CLR )	04h	-	-	C4h
强制报警输入 ( E-STOP )	14h	94h	54h	D4h
原点开关输入 ( HOME )	22h	A2h	62h	E2h
外部门锁输入 1 ( EXT1 )	20h	A0h	60h	E0h
外部门锁输入 2 ( EXT2 )	21h	A1h	61h	E1h
通用输入 ( GP )	2Eh	AEh	6Eh	EEh

注意：

- 请勿设置为上表之外的值。
- 相同功能不可分配到多个引脚上，否则发生 Err33.0 I/F 输入重复分配异常 1 保护。
- 分配 EXT1、EXT2、EXT3 这三种信号须所有模式都设置，否则发生 Err33.0 I/F 输入重复分配异常 2。
- 参数 Pr400~Pr406 对应 CN3 ( ≥3.0kW 功率驱动器对应 CN4 ) 不开放端口功能，如需使用请联系我司。

### 11.6.2 Pr408~Pr411

包括参数 Pr408 SO1 输出选择、Pr409 SO2 输出选择、Pr410 SO3 输出选择、Pr411 SO4 输出选择。

#### 11.6.2.1 Pr408

- 名称：SO1 输出选择
- 单位：-
- 范围：0~00FFFFFFh

- 默认值：00010101h ( 65793 )
- 生效时间：重启生效
- 关联模式：ALL
- 说明：设置 SO1 输出的功能分配。

#### 11.6.2.2 Pr409

- 名称：SO2 输出选择
- 单位：-
- 范围：0~00FFFFFFh
- 默认值：00030303h ( 197379 )
- 生效时间：重启生效
- 关联模式：ALL
- 说明：设置 SO2 输出的功能分配。

#### 11.6.2.3 Pr410

- 名称：SO3 输出选择
- 单位：-
- 范围：0~00FFFFFFh
- 默认值：00000004h ( 4 )
- 生效时间：重启生效
- 关联模式：ALL
- 说明：设置 SO3 输出的功能分配。

#### 11.6.2.4 Pr411

- 名称：SO4 输出选择
- 单位：-
- 范围：0~00FFFFFFh
- 默认值：00070707h ( 460551 )
- 生效时间：重启生效
- 关联模式：ALL
- 说明：设置 SO4 输出的功能分配。

#### 11.6.2.5 设置值说明

参数以 16 进制进行设置，显示面板上以 10 进位表示。

16 进制表示后，如下所示设置各控制模式，在 ( X X ) 部分设置功能编号：

0 0 - - - - X X h：位置控制

00--XX--h：速度控制

00XX-----h：转矩控制

输出信号引脚分配参见下表，信号极性的设置也包含在设置值内：

信号	a 接	b 接
无效	00h	80h
伺服报警输出 ( ALM )	81h	01h
伺服准备输出 ( S-RDY )	02h	82h
外部制动器解除信号 ( BRK-OFF )	03h	83h
定位完成 ( INP )	04h	84h
速度到达输出 ( AT-SPPED )	05h	85h
转矩限制中信号输出 ( TLC )	06h	86h
零速箝位检测信号 ( ZSP )	07h	87h
速度一致输出 ( V-COIN )	08h	88h
警告输出 1 ( WARN1 )	09h	89h
警告输出 2 ( WARN2 )	0Ah	8Ah
位置指令有无输出 ( P-CMD )	0Bh	8Bh
定位完成 2 ( INP2 )	0Ch	8Ch
速度限制中输出 ( V-LIMIT )	0Dh	8Dh
警报属性输出 ( ALM-ATB )	0Eh	8Eh
速度指令有无输出 ( V-CMD )	0Fh	8Fh

注意：

- 请勿设置上表之外的值。
- 输出信号可将相同功能分配到复数信号。
- 请将 SO1 固定为 ALM 输出，否则发生 Err33.4 I/F 输出功能号码异常。
- 设置为无效的控制输入引线，请保持输出晶体管 OFF 状态。

### 11.6.3 Pr430

- 名称：定位结束范围
- 单位：指令单位 / 编码器单位
- 范围：0~262144
- 默认值：800
- 生效时间：立即生效
- 关联模式：P
- 说明：设置定位完成信号（INP1）输出的位置偏差时机。  
出厂时的设置单位为指令单位。若该参数单位由参数 Pr520 位置设置单位选择 设置值决定。参数 Pr014 位置偏差过大设置 的单位也同时变更。

### 11.6.4 Pr431

- 名称：定位结束输出设置
- 单位：-
- 范围：0~3
- 默认值：0
- 生效时间：立即生效
- 关联模式：P
- 说明：选择定位完成信号（INP1）的输出条件。
  - 0：位置偏差小于参数 Pr430 定位结束范围 设置值时接通。
  - 1：无位置指令，且位置偏差小于参数 Pr430 设置值时接通。
  - 2：无位置指令，且零速度检测信号接通，位置偏差小于参数 Pr430 设置值时接通。
  - 3：无位置指令，且位置偏差小于参数 Pr430 设置值时接通。直至参数 Pr432 INP 保持时间 为止保持接通的状态。经过 INP 保持时间后，根据此时的位置指令及位置偏差的状况，将 INP 输出置于接通/断开。

### 11.6.5 Pr432

- 名称：INP 保持时间
- 单位：1ms
- 范围：0~30000
- 默认值：0
- 生效时间：立即生效
- 关联模式：P
- 说明：将参数 Pr431 定位结束输出设置 设置为 3 时的保持时间。

- 0：保持时间变为无限大，到接收下个位置指令为止，保持 ON 状态。
- 1~30000：仅设置值保持 ON 状态。但若在保持中接收到位置指令，则变为 OFF 状态。

### 11.6.6 Pr433

- 名称：零速度
- 单位：r/min
- 范围：10~20000
- 默认值：50
- 生效时间：立即生效
- 关联模式：ALL
- 说明：电机速度小于该参数的设置速度时输出零速度检测信号（ZSP）。

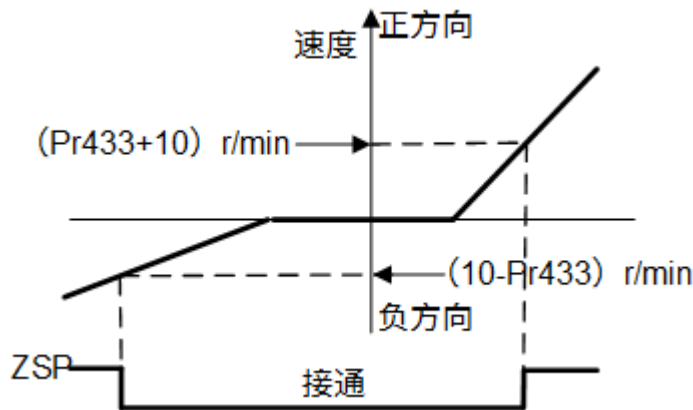

其设置与电机旋转方向无关，向正 / 负两个方向作用，且有 10r/min 的滞后。

### 11.6.7 Pr434

- 名称：速度一致幅度
  - 单位：r/min
  - 范围：10~20000
  - 默认值：50
  - 生效时间：立即生效
  - 关联模式：ALL
  - 说明：设置速度一致输出（V-COIN）的检测时机。
- 若速度指令与电机速度的差小于本设置值，则输出速度一致输出（V-COIN）。
- 注意：**该参数使用 10r/min 的磁滞，速度一致时，检测实际幅度。

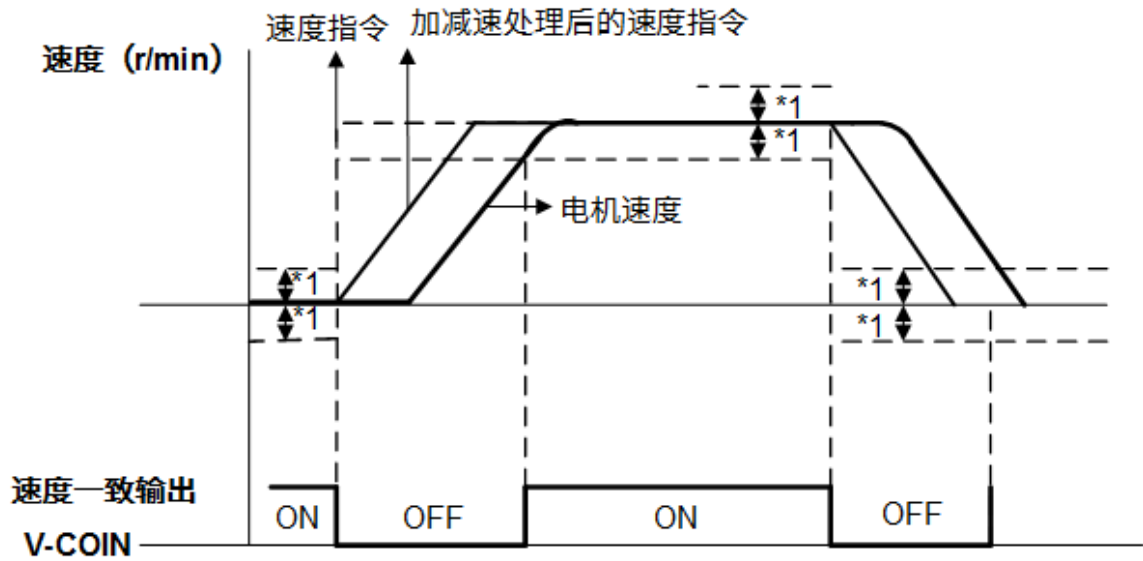

其中：

- \*1：速度一致幅度。
- 速度一致输出的条件
  - OFF 变为 ON：速度偏差小于 ( Pr434 - 10 ) r/min
  - ON 变为 OFF：速度偏差大于 ( Pr434 + 10 ) r/min

### 11.6.8 Pr435

- 名称：到达速度
- 单位：r/min
- 范围：10~20000
- 默认值：1000
- 生效时间：立即生效
- 关联模式：S T
- 说明：设置速度到达输出 ( AT-SPEED ) 的检测时机。

电机速度大于该参数值时，输出速度到达输出 ( AT-SPEED )。使用 10r/min 的磁滞。

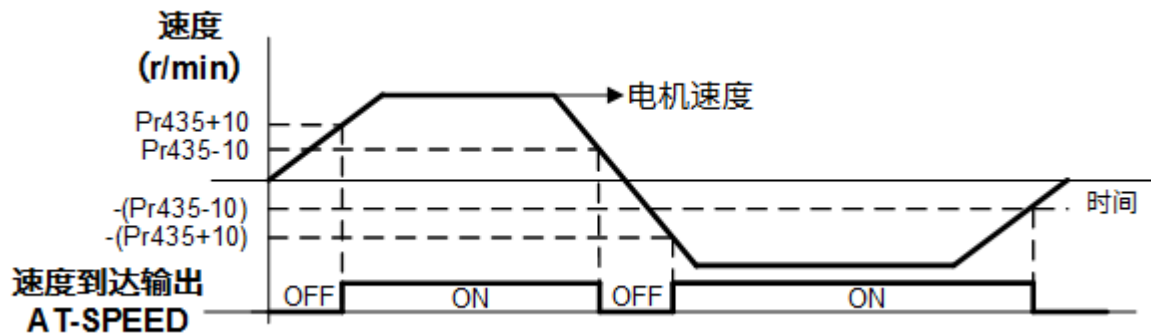



## 11.6.9 Pr436

- 名称：停止时机械制动器动作设置
- 单位：ms
- 范围：0~10000
- 默认值：0
- 生效时间：立即生效
- 关联模式：ALL
- 说明：伺服关闭且电机未完全停止时，设置制动器解除信号 ( BRK-OFF ) 关闭 ( 制动器保持 ) 后到电机完全停止。防止因制动器的相应延时 (  $t_b$  ) 引起的电机 ( 工件 ) 微小移动/落下。

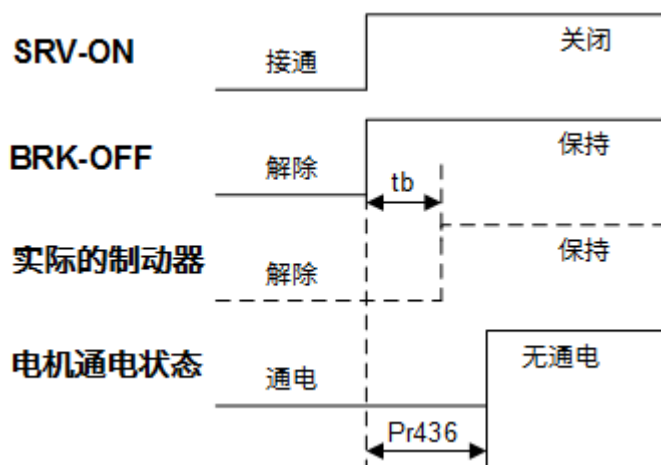

其中：

- $t_b$  (制动器的相应延时)：不小于该参数值。
- 实际的制动器动作：伺服关闭状态。

## 11.6.10 Pr437

- 名称：动作时机械制动器动作设置
- 单位：ms
- 范围：0~10000
- 默认值：0
- 生效时间：立即生效
- 关联模式：ALL
- 说明：电机旋转中伺服关闭时，从检测伺服接通输入信号 ( SRV-ON ) 的关闭状态到外部制动器解除信号 ( BRK-OFF ) 关闭为止的时间设置。防止电机旋转导致制动器劣化。

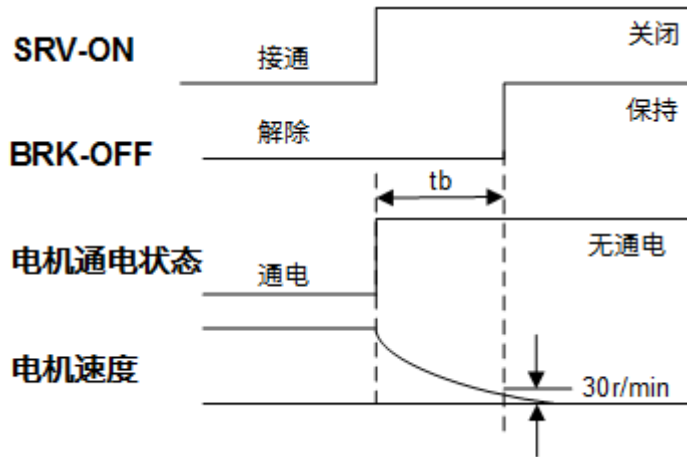

其中：

- $t_b$ ：参数 Pr437 的设置时间和电机旋转速度下降至小于 30r/min 的时间中较小的时间值。
- 关闭：SRV-ON 关闭到电机旋转速度下降至小于 30r/min 的时间动作。
  - 若大于参数 Pr437 动作时机械制动器动作设置 设置值，则 BRK-OFF 信号按参数 Pr437 设置值动作。
  - 若小于参数 Pr437 设置值，则 BRK-OFF 信号按电机旋转速度下降至小于 30r/min 的时间动作。

### 11.6.11 Pr438

- 名称：制动器解除速度设置
- 单位：r/min
- 范围：30~3000
- 默认值：30
- 生效时间：立即生效
- 关联模式：ALL
- 说明：设置动作时机械制动器输出判定的速度时机。

### 11.6.12 Pr439~Pr440

包括参数 Pr439 警告输出选择 1、Pr440 警告输出选择 2。

#### 11.6.12.1 Pr439

- 名称：警告输出选择 1
- 单位：-
- 范围：0~16
- 默认值：0
- 生效时间：立即生效

- 关联模式：ALL
- 说明：用警告输出 1 选择输出警告的种类。

#### 11.6.12.2 Pr440

- 名称：警告输出选择 2
- 单位：-
- 范围：0~16
- 默认值：0
- 生效时间：立即生效
- 关联模式：ALL
- 说明：用警告输出 2 选择输出警告的种类。

#### 11.6.12.3 设置值说明

警告输出 1、2 选择输出警告的种类。

- 0：所有警告的 OR 输出。
- 1：超载警告。负载率保护等级大于 85%。
- 2：过再生警告。再生负载率等级大于 85%。
- 3：电池警告。电池电压小于 3.2V。
- 4：风扇警告。风扇停止状态持续 1s。
- 5：编码器通讯警告。连续发生编码器通讯异常的次数大于规定值。
- 6：编码器过热警告。检测出编码器过热警告。
- 7：振动检测警告。检测出振动状态。
- 8：注册时间到期。驱动器注册时间小于 24h。
- 9：光栅尺异常警告。反馈光栅尺检测出警告。
- 10：光栅尺通讯警告。反馈光栅尺通讯异常的连续发生次数大于规定值。
- 11~16：内部使用。

#### 11.6.13 Pr441

- 名称：第 2 定位结束范围
- 单位：指令单位
- 范围：0~4191304
- 默认值：800
- 生效时间：立即生效
- 关联模式：P
- 说明：设置定位完成信号 2 ( INP2 ) 输出的位置偏差条件。

INP2 不受参数 Pr431 定位结束输出设置影响，位置偏差小于该参数值时输出 ON。

根据参数 Pr520 位置设置单位选择 设置单位和偏差计算方式。

#### 11.6.14 Pr449

- 名称：功能选择应用开关 1
- 单位：-
- 范围：0~4294967295
- 默认值：0
- 生效时间：重启生效
- 关联模式：ALL
- 说明：用 bit 单位进行各功能设置。
  - bit 0 = 0 时，电子齿轮比相关对象 6092h Feed 常数 为只读。
  - bit 0 = 1 时，电子齿轮比相关对象 6092h Feed 常数 为可读写。

#### 11.6.15 Pr450

- 名称：功能选择应用开关 2
- 单位：-
- 范围：-2147483647~2147483647
- 默认值：0
- 生效时间：重启生效
- 关联模式：P
- 说明：用 bit 单位进行各功能的设置。
  - 0~4：厂家使用。固定为 0。
  - 5：CN3 接口开放。0：无效；1：生效。
  - 6~31：厂家使用。固定为 0。

### 11.7 [分类 5]扩展设定

#### 11.7.1 Pr503

- 名称：脉冲输出分频分母
- 单位：-
- 范围：0~16777216
- 默认值：10000
- 生效时间：重启生效
- 关联模式：ALL
- 说明：每旋转 1 圈的输出脉冲数不为整数时，请将该参数值设置为非 0 值。

可将参数 Pr011 电机每旋转 1 圈的输出脉冲数 设置值作为分频分子、参数 Pr503 脉冲输出分频分母 设置值作为分频分母比进行设置。所以上位端用 4 倍频处理进行脉冲计数时：

$$\text{每旋转1次的脉冲输出分辨率} = \frac{\text{Pr011设置值}}{\text{Pr503设置值}} * \text{编码器分辨率}$$

### 11.7.2 Pr504

- 名称：驱动禁止输入设置
- 单位：-
- 范围：0~2
- 默认值：1
- 生效时间：重启生效
- 关联模式：ALL
- 说明：设置驱动禁止输入 ( POT、NOT ) 输入的动作。
  - 0：POT：正方向驱动禁止，NOT：负方向驱动禁止。设置参数 Pr505 驱动禁止时顺序设置 停止动作。
  - 1：确认参数 Pr450 功能选择应用开关 2 bit5 的 CN3 接口开放是否生效。  
POT：正方向驱动禁止；NOT：负方向驱动禁止。当控制模式为 CSP 和 CSV 时，通过对象 6085h 电机停止；当控制模式为 CST 时，通过对象 6087h 电机停止。
  - 2：POT 或 NOT 任何单方的输入，发生 Err38.0 禁止驱动输入保护。

### 11.7.3 Pr505

- 名称：驱动禁止时顺序设置
- 单位：-
- 范围：0~2
- 默认值：0
- 生效时间：重启生效
- 关联模式：ALL
- 说明：设置参数 Pr504 驱动禁止输入设置为 0 时驱动禁止输入 ( POT、NOT ) 后的减速中、停止后的状态。

设置值	减速中	停止后	偏差计数器内容
0	动态制动器动作	驱动禁止方向中转矩指令 = 0	保持
1	驱动禁止方向中转矩指令 = 0	驱动禁止方向中转矩指令 = 0	保持

设置值	减速中	停止后	偏差计数器内容
2	保持	驱动禁止方向中转矩指令 = 0	在减速前后清除

#### 11.7.4 Pr506

- 名称：伺服关闭时顺序设置
- 单位：-
- 范围：0~9
- 默认值：0
- 生效时间：立即生效
- 关联模式：ALL
- 说明：设置伺服切断后的减速中、停止后的状态。

设置值	减速中 <sup>\*1</sup>	停止后	位置偏差
0、4	DB 动作	DB <sup>\*2</sup> 动作	清除
1、5	空转 ( DB OFF )	DB 动作	清除
2、6	DB 动作	空转 ( DB OFF )	清除
3、7	空转 ( DB OFF )	空转 ( DB OFF )	清除 <sup>\*3</sup>
8	立即停止	DB 动作	清除
9	立即停止 <sup>\*4</sup>	空转 ( DB OFF )	清除

- <sup>\\*1</sup>：电机从当前动作状态小于 30r/min 速度的区间。若电机速度小于 30r/min，且在停止后变化，则滞后不受电机速度影响而依照停止后的状态。
- <sup>\\*2</sup>：通过使电机的电气回路短路来紧急停止电机的一种方法。动态制动回路内置于驱动器内。
- <sup>\\*3</sup>：位置偏差始终保持清零状态。
- <sup>\\*4</sup>：在伺服接通状态下，使控制功能由工作状态变为立即停止。此时的转矩指令值被参数 Pr511 立即停止时转矩设置 限制。

**注意：** 伺服切断中若出错，则驱动器依照参数 Pr510 警报时顺序设置 进行动作。若伺服切断中为主电源切断状态，则驱动器依照参数 Pr507 主电源关闭时顺序设置 进行动作。

#### 11.7.5 Pr507

- 名称：主电源关闭时顺序设置
- 单位：-

- 范围：0~9
- 默认值：0
- 生效时间：立即生效
- 关联模式：ALL
- 说明：设置主电源切断后的减速中、停止后的状态。

该参数值与动作、偏差计数器的处理关系和参数 Pr506 伺服关闭时顺序设置 相同。

**注意：**若主电源切断状态中出错，则驱动器依照参数 Pr510 警报时顺序设置 动作。

若伺服接通中为主电源切断状态，参数 Pr508 主电源关闭时 LV 触发选择 设置值为 1 时发生 Err13.1 主电源电压不足保护 ( AC )，所以驱动器依照参数 Pr510 动作。

#### 11.7.6 Pr508

- 名称：主电源关闭时 LV 触发选择
- 单位：-
- 范围：0~1
- 默认值：1
- 生效时间：立即生效
- 关联模式：ALL
- 说明：伺服接通时，在参数 Pr509 主电源关闭检测时间 设置的时间持续检测时主电源断路，选择是否使 Err13.1 主电源电压不足保护 ( AC ) 功能产生动作。
  - 0：伺服接通时，主电源一旦断路，不显示 Err13.1 而转为伺服关闭状态，其后主电源再次接通时，恢复到伺服接通状态。
  - 1：伺服机接通时，主电源一旦断路，发生 Err13.1，显示错误。

**注意：**参数 Pr509 设置值为 2000 时，该参数无效。若参数 Pr509 设置的时间过长，在检测主电源断路前，主电源变频器 P-N 间的电压下降，即使未小于规定值，也会发生 Err13.0 主电源电压不足保护 ( PN )，与参数 Pr508 的设置无关。

#### 11.7.7 Pr509

- 名称：主电源关闭检测时间
- 单位：ms
- 范围：70~2000
- 默认值：70
- 生效时间：立即生效
- 关联模式：ALL

- 说明：在主电源断路状态持续检测时，设置检测断路所需的时间。设置为 2000 时，主电源关闭检测为无效。

### 11.7.8 Pr510

- 名称：警报时顺序设置
- 单位：-
- 范围：0~7
- 默认值：0
- 生效时间：立即生效
- 关联模式：ALL
- 说明：设置报警时的减速中、停止后的状态。

设置值	减速中 <sup>*1</sup>	停止后	位置偏差
0	DB <sup>*2</sup> 动作	DB 动作	清除 <sup>*3</sup>
1	空转 ( DB OFF )	DB 动作	清除
2	DB 动作	空转 ( DB OFF )	清除
3	空转 ( DB OFF )	空转 ( DB OFF )	清除
4	动作 A：立即停止；动作 B：DB 动作 <sup>*4</sup>	DB 动作	清除
5	动作 A：立即停止；动作 B：DB OFF	DB 动作	清除
6	动作 A：立即停止；动作 B：DB 动作	空转 ( DB OFF )	清除
7	动作 A：立即停止；动作 B：DB OFF	空转 ( DB OFF )	清除

- \*1：电机从当前动作状态速度下降到小于 30r/min 的区间。若电机速度小于 30r/min，且在停止后变化，则滞后不受电机速度影响而依照停止后的状态。
- \*2：通过电机的电气回路短路来紧停电机。动态制动回路内置于驱动器内。
- \*3：位置偏差始终保持清零状态。
- \*4：出错时动态制动器是否立即停止。当该参数设置值为 4~7 时，若发生立即停止对应的警报，则依照动作 A 执行。若发生未对应立即停止的报警时，则不立即停止，而是依照动作 B 执行。

### 11.7.9 Pr511

- 名称：立即停止时转矩设置
- 单位：%
- 范围：0~500



- 默认值：0
- 生效时间：立即生效
- 关联模式：ALL
- 说明：设置立即停止时的转矩限位。通常使用默认值。

#### 11.7.10 Pr512

- 名称：过载等级设置
- 单位：%
- 范围：0~500
- 默认值：0
- 生效时间：立即生效
- 关联模式：ALL
- 说明：设置过载等级。设置值为 0 或大于 115 时，过载等级设置变为 115%。通常使用默认值，仅在降低过载等级使用时再设置等级。

#### 11.7.11 Pr513

- 名称：过速度等级设置
- 单位：r/min
- 范围：0~20000
- 默认值：0
- 生效时间：立即生效
- 关联模式：ALL
- 说明：设置过速度等级。若电机速度大于该参数值时，发生 Err26.0 过速度保护。设置值为 0 时，过速度等级设置为电机最高转数的 1.2 倍。

$$\text{Pr513} = V_{\text{max}} * (1.2 \sim 1.5)$$

其中：

- $V_{\text{max}}$ ：运行时电机最高速度 ( r/min )。
- 1.2~1.5：为防止过速度频繁发生的安全系数。

#### 11.7.12 Pr514

- 名称：电机可动范围设置
- 单位：0.1 转
- 范围：0~1000
- 默认值：10
- 生效时间：立即生效

- 关联模式：P
- 说明：设置相应位置指令输入范围内电机可动作的范围。大于该参数值时，发生 **Err34.0 电机可动范围设置异常保护**，避免电机因振荡而碰撞到机床端部。

#### 11.7.13 Pr516

- 名称：警报清除输入设置
- 单位：-
- 范围：0~1
- 默认值：0
- 生效时间：重启生效
- 关联模式：ALL
- 说明：选择警报清除输入 ( A-CLR ) 的识别时间。
  - 0：120ms。
  - 1：1ms。

#### 11.7.14 Pr520

- 名称：位置设置单位选择
- 单位：-
- 范围：0~1
- 默认值：0
- 生效时间：重启生效
- 关联模式：P
- 说明：选择定位完成范围、位置偏差过大的设置单位。
  - 0：指令单位。
  - 1：编码器单位。

#### 11.7.15 Pr521

- 名称：转矩限制选择
- 单位：-
- 范围：0~6
- 默认值：1
- 生效时间：立即生效
- 关联模式：ALL
- 说明：设置转矩限制方式。
  - 0、4、6：厂商使用。
  - 1：需设置参数 Pr013 第 1 转矩限制。

- 2：正方向时，需设置参数 Pr013，负方向时，需设置参数 Pr522 第 2 转矩限制。
- 3：TL-SEL OFF 时，需设置参数 Pr013；TL-SEL ON 时，需设置参数 Pr522。
- 5：总线通讯指令。

#### 11.7.16 Pr522

- 名称：第 2 转矩限制
- 单位：%
- 范围：0~500
- 默认值：500
- 生效时间：立即生效
- 关联模式：P S
- 说明：设置电机输出转矩的第 2 限制值，该参数受适用电机的最大转矩的限制。

#### 11.7.17 Pr523

- 名称：转矩限制切换设置 1
- 单位：ms/100%
- 范围：0~4000
- 默认值：0
- 生效时间：立即生效
- 关联模式：P S
- 说明：设置转矩限制切换时第 1 转矩限制到第 2 转矩限制的变化率（斜率）。

#### 11.7.18 Pr524

- 名称：转矩限制切换设置 2
- 单位：ms/100%
- 范围：0~4000
- 默认值：0
- 生效时间：立即生效
- 关联模式：P S
- 说明：设置转矩限制切换时第 2 转矩限制到第 1 转矩限制的变化率（斜率）。

#### 11.7.19 Pr525

- 名称：外部输入时正方向转矩限制
- 单位：%
- 范围：0~500

- 默认值：500
- 生效时间：立即生效
- 关联模式：P S
- 说明：该参数受适用电机的最大转矩限制。参数 Pr521 转矩限制选择为 6（TL-SEL 输入）时，正方向转矩限制生效。

### 11.7.20 Pr526

- 名称：外部输入时负方向转矩限制
- 单位：%
- 范围：0~500
- 默认值：500
- 生效时间：立即生效
- 关联模式：P S
- 说明：该参数受适用电机的最大转矩限制。参数 Pr521 转矩限制选择为 6（TL-SEL 输入）时，负方向转矩限制生效。

### 11.7.21 Pr528

- 名称：LED 初始状态
- 单位：-
- 范围：0~39
- 默认值：1
- 生效时间：重启生效
- 关联模式：ALL
- 说明：电源开通后初始状态时，选择驱动器面板 7 段 LED 所显示的数据类型：

- 接通电源时，显示如下：

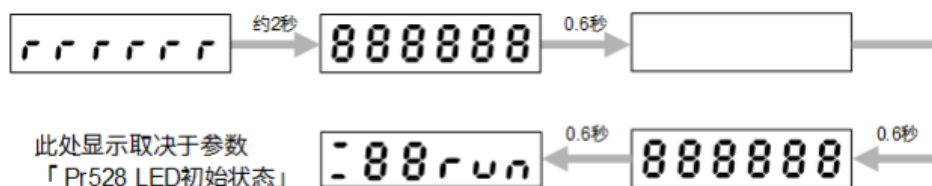

- 0：位置指令偏差。
- 1：电机速度。
- 2：位置指令速度。
- 3：速度控制指令。
- 4：转矩指令。
- 5：反馈脉冲总和。

- 6：指令脉冲总和。
- 7：载荷推定惯量比。
- 9：控制模式。
- 10：输入输出信号状态。
- 12：错误原因及历史记录。
- 13：警告编号。
- 14：再生负载率。
- 15：过载率。
- 16：惯量比。
- 17：不旋转的原因。
- 18：输入输出信号编号次数显示。
- 19：伺服使能状态。
- 20：绝对式编码器数据。
- 22：编码器、反馈光栅尺通信异常次数监视器。
- 23：总线驱动器从站地址。
- 24：编码器位置偏差（编码器单位）。
- 27：PN 间电压。
- 28：软件版本。
- 29：驱动器制造编号。
- 30：电机制造编号。
- 31：累积工作时间。
- 34：驱动器剩余时间。
- 36：实时共振频率。
- 37：总线丢帧次数。
- 38：伺服运行状态。
- 39：Z 相脉冲计数。

#### 11.7.22 Pr533

- 名称：脉冲再生输出界限设置
- 单位：-
- 范围：0~1
- 默认值：0
- 生效时间：重启生效
- 关联模式：ALL

- 说明：设置 **Err28.0 脉冲再生界限保护** 检测是否生效。
  - 0：无效。
  - 1：生效。

#### 11.7.23 Pr535

- 名称：前面板锁定设置
- 单位：-
- 范围：0~1
- 默认值：0
- 生效时间：重启生效
- 关联模式：ALL
- 说明：锁定前面板操作。
  - 0：非锁定。
  - 1：锁定。

#### 11.7.24 Pr540

- 名称：同步信号连续丢失次数上限
- 单位：-
- 范围：0~100
- 默认值：4
- 生效时间：立即生效
- 关联模式：ALL
- 说明：设置同步信号连续丢失次数上限。设置值为 0 时不检测。  
当同步信号丢失次数大于上限值时，发生 **Err80.7 同步信号异常保护**。

#### 11.7.25 Pr541

- 名称：端口断开检出时间
- 单位：ms
- 范围：0~10000
- 默认值：0
- 生效时间：立即生效
- 关联模式：ALL
- 说明：设置端口断开检出时间。  
当端口 CN2A 或 CN2B 断开连接时间超过规定的阈值时，发生 **Err85.2 端口断开检出异常保护**。

### 11.7.26 Pr542~Pr545

包括参数 Pr542 弱磁使能、Pr543 弱磁深度、Pr544 弱磁积分时间常数 和 Pr545 最大弱磁电流。

#### 11.7.26.1 Pr542

- 名称：弱磁使能
- 单位：-
- 范围：0~1
- 默认值：0
- 生效时间：立即生效
- 关联模式：ALL
- 说明：弱磁使能是否生效。
  - 0：无效。
  - 1：生效。

#### 11.7.26.2 Pr543

- 名称：弱磁深度
- 单位：%
- 范围：50~110
- 默认值：95
- 生效时间：立即生效
- 关联模式：ALL
- 说明：设置弱磁深度。

#### 11.7.26.3 Pr544

- 名称：弱磁积分时间常数
- 单位：0.1ms
- 范围：50~10000
- 默认值：600
- 生效时间：立即生效
- 关联模式：ALL
- 说明：设置弱磁积分时间常数。

#### 11.7.26.4 Pr545

- 名称：最大弱磁电流
- 单位：%

- 范围：0~200
- 默认值：60
- 生效时间：立即生效
- 关联模式：ALL
- 说明：设置相对电机额定电流的百分比。

## 11.8 [分类 6]特殊设定

### 11.8.1 Pr601

- 名称：转矩指令设置
- 单位：%
- 范围：-500~500
- 默认值：0
- 生效时间：立即生效
- 关联模式：T
- 说明：将参数 Pr001 控制模式设置 设置为 3 时，设置的转矩指令输入大小生效。

### 11.8.2 Pr602

- 名称：速度偏差过大设置
- 单位：r/min
- 范围：0~100
- 默认值：0
- 生效时间：立即生效
- 关联模式：P
- 说明：速度偏差（内部位置指令速度与实际速度的差）若大于本设置值，发生 Err24.1 速度偏差过大保护。该参数为 0 时，不检测速度偏差过大保护。

### 11.8.3 Pr604

- 名称：JOG 试机指令速度
- 单位：r/min
- 范围：0~500
- 默认值：300
- 生效时间：立即生效
- 关联模式：ALL
- 说明：设置 JOG 试机（速度控制）时的速度指令。



#### 11.8.4 Pr607

- 名称：转矩指令加算值
- 单位：%
- 范围：-100~100
- 默认值：0
- 生效时间：立即生效
- 关联模式：ALL
- 说明：位置、速度控制模式时，设置不断加算到转矩指令的可变载荷补偿值。  
参数 Pr002 设置实时自动调整 设置为 3 时，实时自动调整的垂直轴模式生效，此时更新该参数。

#### 11.8.5 Pr608

- 名称：正方向转矩补偿值
- 单位：%
- 范围：-100~100
- 默认值：0
- 生效时间：立即生效
- 关联模式：ALL
- 说明：位置控制模式时，设置接收正方向的位置指令时加算到转矩指令的摩擦补偿值。  
参数 Pr002 设置实时自动调整 设置为 3 时，实时自动调整的垂直轴模式生效，此时更新该参数。

#### 11.8.6 Pr609

- 名称：负向转矩补偿值
- 单位：%
- 范围：-100~100
- 默认值：0
- 生效时间：立即生效
- 关联模式：ALL
- 说明：位置控制模式时，设置接收负方向的位置指令时加算到转矩指令的摩擦补偿值。  
参数 Pr002 设置实时自动调整 设置为 3 时，实时自动调整的垂直轴模式生效，此时更新该参数。

### 11.8.7 Pr611

- 名称：电流应答设置
- 单位：%
- 范围：20~500
- 默认值：100
- 生效时间：立即生效
- 关联模式：ALL
- 说明：出厂时电流应答作为 100% 进行微调。

### 11.8.8 Pr612

- 名称：正负转矩补偿滤波器
- 单位：0.01ms
- 范围：0~30000
- 默认值：200
- 生效时间：立即生效
- 关联模式：ALL
- 说明：设置正负转矩补偿对应滤波器的时间常数。设置值越大，正负转矩补偿越平顺，有利于系统稳定性的提高，但设置值过大会影响转矩补偿的效果。

### 11.8.9 Pr615

- 名称：第 2 过速度等级设置
- 单位：r/min
- 范围：0~20000
- 默认值：0
- 生效时间：立即生效
- 关联模式：ALL
- 说明：设置过速度等级。该参数值为 0 时，过速度等级设置为电机最高转数的 1.2 倍。若电机速度大于该参数值，发生 Err26.1 第 2 过速度保护。

### 11.8.10 Pr617

- 名称：前面板参数写入选择
- 单位：-
- 范围：0~1
- 默认值：0
- 生效时间：重启生效
- 关联模式：ALL

- 说明：选择前面板的参数变更是否与 EEPROM 写入规格同时进行。
  - 0：不同时进行。
  - 1：同时进行。

#### 11.8.11 Pr623

- 名称：扰动转矩补偿增益
- 单位：%
- 范围：-100~100
- 默认值：0
- 生效时间：立即生效
- 关联模式：P S
- 说明：设置针对补偿增益扰动转矩的补偿增益。

设置参数 Pr624 扰动观测器滤波器后，需增大该参数值。增大增益可增强抑制扰动影响的效果，但机床动作声音变大，需结合参数 Pr624，寻找平衡性好的设置。

#### 11.8.12 Pr624

- 名称：扰动观测器滤波器
- 单位：0.01ms
- 范围：0~2500
- 默认值：50
- 生效时间：立即生效
- 关联模式：P S
- 说明：针对滤波器，设置扰动转矩补偿的滤波器时间常数。

初始时需设置一个较大值，在确认参数 Pr623 扰动转矩补偿增益 扰动转矩补偿增益用较小值动作后，再逐渐将该参数值调小。滤波器设置值变小后，可推定较少延迟的扰动转矩且可增强抑制扰动影响的效果，但机床声音变大，需寻找平衡性好的设置。

#### 11.8.13 Pr627

- 名称：警告闭锁时间选择
- 单位：s
- 范围：0~10
- 默认值：5
- 生效时间：重启生效
- 关联模式：ALL
- 说明：设置警告闭锁时间。
  - 0：无限大。

- 1~10 : 1s~10s。

### 11.8.14 Pr628

- 名称：自动共振检测准位
- 单位：%
- 范围：30~1000
- 默认值：100
- 生效时间：立即生效
- 关联模式：ALL
- 说明：设置值越小，对共振检出越敏感。

### 11.8.15 Pr629

- 名称：绝对式多圈数据上限值
- 单位：rev
- 范围：0~65534
- 默认值：0
- 生效时间：立即生效
- 关联模式：ALL
- 说明：设置绝对式编码器多圈数据的上限值。若多圈数据大于此设置值，多圈数据变为 0；反之多圈数据从 0 向下转，变为该参数值。参数 Pr015 绝对式编码器设置 设置为 4 时该参数值生效。

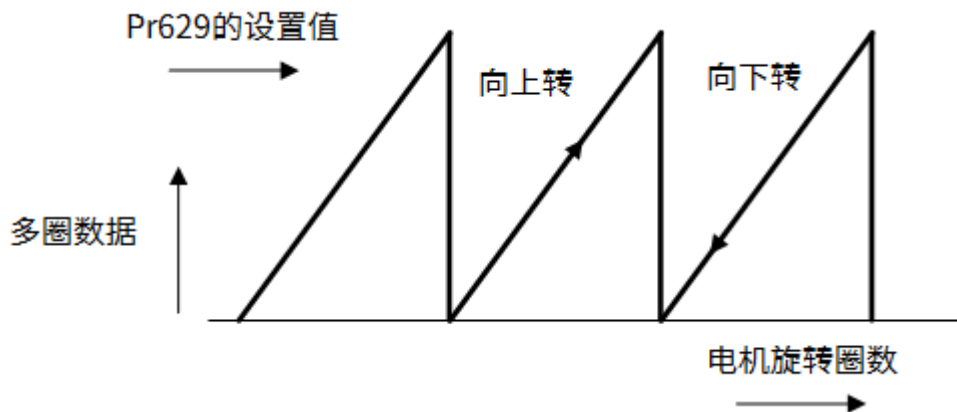

**注意：**参数 Pr015 设置为 0 或 2 (绝对式模式) 时，忽略绝对式多圈数据的上限值，内部数据作为 65534。

### 11.8.16 Pr630

- 名称：减震滤波器使能开关
- 单位：-
- 范围：0~2

- 默认值：0
- 生效时间：立即生效
- 关联模式：P
- 说明：减震滤波器使能开关是否生效。
  - 0：无效。
  - 1：生效。
  - 2：厂家使用。

#### 11.8.17 Pr632

- 名称：实时自动调整用户设置
- 单位：-
- 范围：0~65535
- 默认值：0
- 生效时间：立即生效
- 关联模式：ALL
- 说明：作为实时自动调整的动作模式，进行选择用户模式时（参数 Pr002 设置实时自动调整设置值为 6）自动调整功能的详细设置。

该参数需用 Bit 单位进行设置。为防止设置错误，建议在编辑参数时使用 iMotion 软件。

- Bit 1~0（负载特性推定）设置负载特性推定功能是否生效。
  - 0：无效
  - 1：生效

负载特性推定无效时，即使将惯量比作为推定值进行更新，现在的设置也不发生变化。

- Bit 3~2（惯量比更新）  
设置参数 Pr004 惯量比 负载特性推定结果的更新。
  - 0：使用现在的设置
  - 1：使用推定值更新

- Bit 6~4（转矩补偿）  
设置参数 Pr607 指令脉冲输入模式设置、Pr608 电机每旋转 1 圈的指令脉冲数、Pr609 第 1 指令分倍频分子的负载特性推定结果的更新。

设置值	功能	补偿设置 1	补偿设置 2	补偿设置 3
0	使用现在的设置	Pr607	Pr608	Pr609

1	转矩补偿无效	清零	清零	清零
2	垂直轴模式	更新	清零	清零
3	摩擦补偿 ( 弱 )	更新	弱程度	弱程度
4	摩擦补偿 ( 中 )	更新	中程度	中程度
5	摩擦补偿 ( 强 )	更新	强程度	强程度

○ Bit 7 ( 刚性设置 )

设置参数 Pr003 实时自动调整机器刚性设置 是否生效。

- 0 : 无效
- 1 : 生效

○ Bit 8 ( 固定参数设置 )

设置固定参数的可否变更。

- 0 : 功能使用现在的设置
- 1 : 设置为固定值

○ Bit 10~9 ( 增益切换设置 )

选择实时自动调整生效时，增益切换关联参数的设置方法。

- 0 : 使用现在的设置
- 1 : 增益切换无效
- 2 : 增益切换生效

Bit 单位参数的设置方法：

a. 确认各设置最后位 Bit。

**举例：** 转矩补偿功能的最后位 Bit 为 4。

b. 将 2 的 ( 最后位 Bit ) 乘方乘以设置值。

**举例：** 将转矩补偿功能设置为摩擦补偿 ( 中 ) 时， $2^4 = 16$ 。

c. 有关各设置，计算前两步骤，并将所有加算的值作为 Pr632 设置值。

**举例：** 设置为负载特性测定 = 生效、惯量比更新 = 生效、转矩补偿 = 摩擦补偿 ( 中 )、刚性设置 = 生效、固定参数 = 固定值，增益切换设置 = 生效时  $2^0 * 1 + 2^1 * 1 + 2^4 * 4 + 2^7 * 1 + 2^8 * 1 + 2^9 * 2 = 1477$ 。

### 11.8.18 Pr633

- 名称：摩擦补偿生效速度设置
- 单位：0.1rpm
- 范围：0~1000

- 默认值：0
- 生效时间：立即生效
- 关联模式：ALL
- 说明：设置摩擦转矩补偿启动的速度点。由于机构摩擦力不同，速度点可能不同，可根据具体情况进行微调。

#### 11.8.19 Pr638

- 名称：警告掩码设置
- 单位：-
- 范围：0~65535
- 默认值：0
- 生效时间：重启生效
- 关联模式：ALL
- 说明：进行警告检测的掩码设置。若将对应 Bit 置于 1，则对应警告的检测无效。

#### 11.8.20 Pr640

- 名称：绝对式原点位置偏移
- 单位：指令单位
- 范围：-1073741823~1073741823
- 默认值：0
- 生效时间：立即生效
- 关联模式：ALL
- 说明：设置使用绝对式编码器（绝对式外部反馈尺）时的编码器位置（外部反馈尺位置）和机械坐标系位置的偏移量。

#### 11.8.21 Pr642

- 名称：2 段转矩滤波器时间常数
- 单位：0.01ms
- 范围：0~2500
- 默认值：0
- 生效时间：立即生效
- 关联模式：ALL
- 说明：设置针对转矩指令的滤波器的时间常数，且与增益的选择状态无关。设置值过大，会导致机床控制不稳定，发生振动。

当参数 Pr643 2 段转矩滤波器衰减项 不大于 50 时（即使用 2 次滤波器），该参数值对应的时间常数为 5~159（0.05ms~1.59ms，频率 100Hz~3000Hz）。

- 0：滤波器无效。
- 1~4：对应时间常数 5 ( 3000Hz )。
- 5~158：对应时间参数 5~158 ( 100Hz~3000Hz )。
- 159~2500：对应时间常数 159 ( 100Hz )。

#### 11.8.22 Pr643

- 名称：2 段转矩滤波器衰减项
- 单位：-
- 范围：0~1000
- 默认值：1000
- 生效时间：立即生效
- 关联模式：ALL
- 说明：设置 2 段转矩滤波器的衰减项。设置值过小或过大导致机床振动。
  - 0~49：作为 1 次滤波器动作。
  - 50~1000：作为 2 次滤波器动作。
 通常使用默认值，即  $\zeta = 1$  形式的 2 次滤波器 (  $\zeta = \text{Pr643} / 1000$  )。

#### 11.8.23 Pr647

- 名称：功能拓展设置 2
- 单位：-
- 范围：0~15
- 默认值：0
- 生效时间：重启生效
- 关联模式：ALL
- 说明：0~3：控制模式切换的目标模式；≥4：保留。
  - 0：空闲模式
  - 1：位置模式
  - 2：速度模式
  - 3：转矩模式

**注意：**控制模式切换的前后 10ms 勿输入指令。

#### 11.8.24 Pr650

- 名称：粘性摩擦补偿增益
- 单位：0.1% / ( 10000r/min )
- 范围：0~10000
- 默认值：0



- 生效时间：立即生效
- 关联模式：ALL
- 说明：设置粘性摩擦补偿增益。

#### 11.8.25 Pr651

- 名称：立即停止结束等待时间
- 单位：ms
- 范围：0~10000
- 默认值：0
- 生效时间：立即生效
- 关联模式：ALL
- 说明：设置对应立即停止的警告发生时，制动器解除输出 ( BRK-OFF ) OFF 后，维持电机通电的时间。  
**注意：该参数为非 0 值时，开启落下防止功能。**

#### 11.8.26 Pr652

- 名称：飞车保护功能使能
- 单位：-
- 范围：0~1
- 默认值：1
- 生效时间：立即生效
- 关联模式：ALL
- 说明：电机飞车保护是否生效。
  - 0：无效。
  - 1：生效。

#### 11.8.27 Pr653

- 名称：飞车电流判断阈值
- 单位：%
- 范围：100~400
- 默认值：200
- 生效时间：立即生效
- 关联模式：ALL
- 说明：飞车电流判断阈值。

#### 11.8.28 Pr654

- 名称：飞车速度判断阈值
- 单位：Rpm
- 范围：1~1000
- 默认值：50
- 生效时间：立即生效
- 关联模式：ALL
- 说明：飞车保护判断的速度阈值。

#### 11.8.29 Pr655

- 名称：飞车速度滤波时间
- 单位：ms
- 范围：1~100
- 默认值：2
- 生效时间：立即生效
- 关联模式：ALL
- 说明：飞车速度滤波时间。

#### 11.8.30 Pr656

- 名称：飞车保护检出时间
- 单位：ms
- 范围：10~1000
- 默认值：200
- 生效时间：立即生效
- 关联模式：ALL
- 说明：飞车保护检出时间。

#### 11.8.31 Pr660

- 名称：内部使用
- 单位：-
- 范围：-32768~32767
- 默认值：0
- 生效时间：立即生效
- 关联模式：ALL
- 说明：固定为 0。

### 11.8.32 Pr661

- 名称：堵转过温保护时间窗口
- 单位：ms
- 范围：10~65535
- 默认值：200
- 生效时间：立即生效
- 关联模式：ALL
- 说明：设置电机堵转过温故障报出时间。

### 11.8.33 Pr662

- 名称：堵转过温保护使能
- 单位：-
- 范围：0~1
- 默认值：1
- 生效时间：立即生效
- 关联模式：ALL
- 说明：堵转过温保护使能是否生效。
  - 0：无效。
  - 1：生效。

## 12 EtherCat 通信规格

### 12.1 概述

EtherCAT (以太网控制自动化技术) 是一个开放架构, 以以太网为基础, 是主站和从站间的实时开放网络通信。由德国 Beckhoff 公司研发和 EtherCAT 技术协会 (EtherCAT Technology Group, 缩写为 ETG) 管理。

EtherCAT<sup>®</sup> is registered trademark and patented technology,  
licensed by Beckhoff automation GmbH, Germany.



主站 (控制器) 与多个从站 (驱动器) 进行线型连接。主站根据我司提供的从站信息文件 (ESI) 使用 EtherCAT 配置工具生成 EtherCAT 网络信息 (ENI), 根据 ENI 组成网络。

EtherCAT 设备组网结构如下所示 :

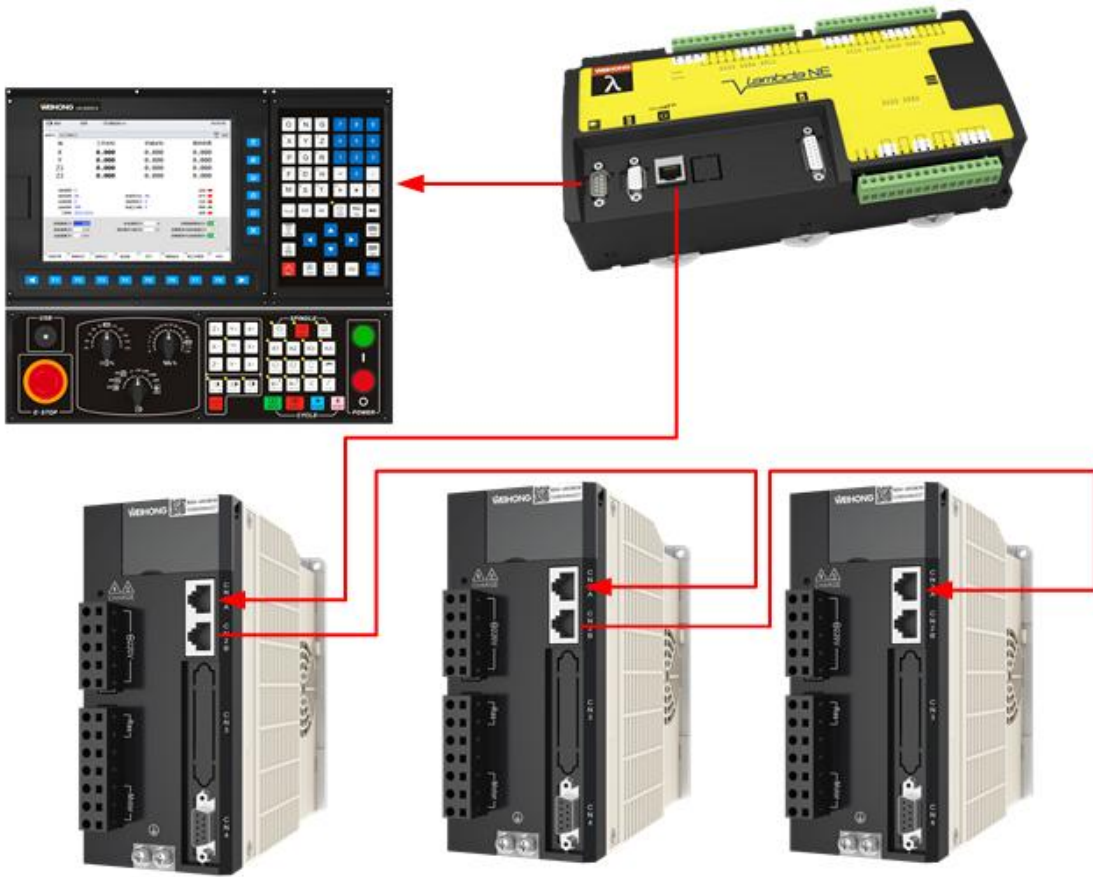

## 12.2 帧结构

EtherCAT 网络帧的帧结构在以太网标准帧结构 ( ISO/IEC 8802-3 ) 上扩充。因此，EtherCAT 设备可转发所有的标准以太网帧，但只处理 EtherCAT 网络帧。EtherCAT 帧类型为 88A4h。

EtherCAT 帧由以下部分组成：

- EtherCAT 帧头：type 值固定为 1。
- 一个或以上的 EtherCAT 数据单元：以太网帧最小 64 字节，当数据单元长度小于 44 字节时，在数据最后自动补 0，直至补充至 44 字节。

EtherCAT 网络帧的帧结构如下所示：

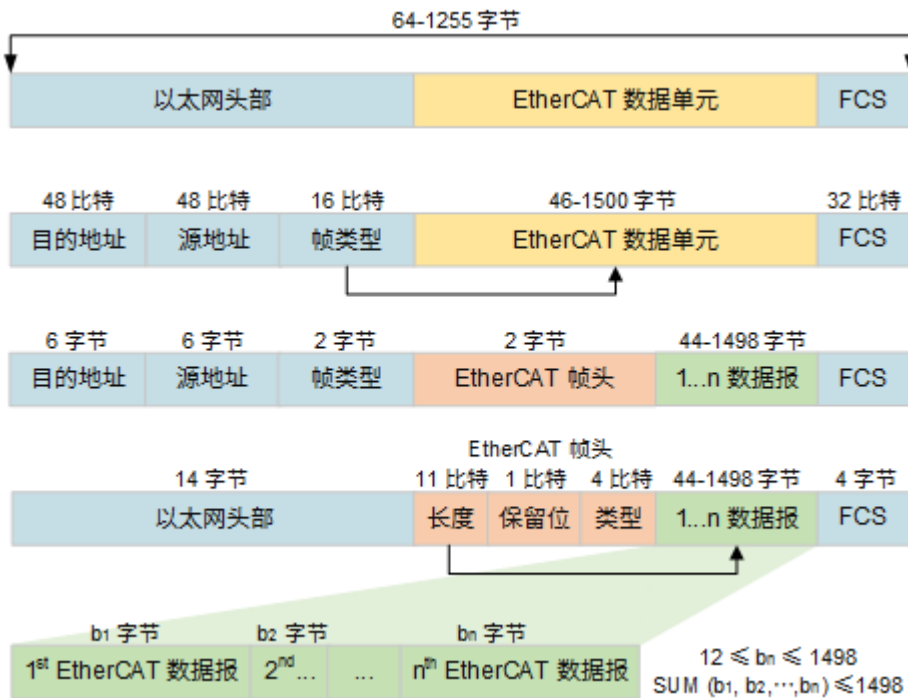

### 12.3 ESC 地址空间

ESC ( EtherCAT Slave Controller ) 指驱动器的从站控制器。

提供 8 千字节的物理地址空间：

- 前 4 千字节 (0000h~0FFFh)：ESC 寄存器空间
- 后 4 千字节：过程数据 RAM 空间

### 12.4 通信状态

通行状态 ESM ( EtherCAT State Machine ) 指 EtherCAT 通信状态机。

状态包括：

- 初始 ( Init , Init )
- 预运行 ( Pre-Operational , PreOP )
- 安全运行 ( Safe-Operational , SafeOP )
- 运行 ( Operational , OP )

通信状态迁移图如下所示：

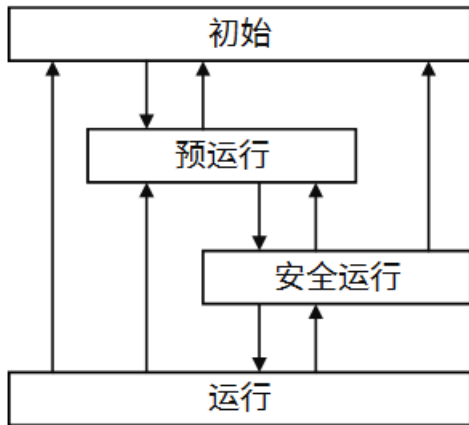

通信状态迁移说明：

通信状态	切换至目标状态动作	ESC 寄存器读写	SDO 收发	PDO 发送 TPDO (从→主)	PDO 接收 RPDO (主→从)
初始	无应用层通信	有	无	无	无
预运行	SDO 收发功能启用	有	有	无	无
安全运行	SDO 收发功能、 PDO 发送功能启用	有	有	有	无
运行	SDO 收发功能、 PDO 收发功能启用	有	有	有	有

当通信状态从运行切换至其余状态时：

- 若在切换未完成前停止了 PDO 数据的发送，可能会触发通信相关异常，发生 **Err80.4 同步通信超时**。
- 从站在电机使能状态下收到任意 ESM 状态切换请求，发生 **Err88.2 动作中通信状态异常要求保护**。

## 12.5 SDO

SDO ( Service Data Object ) 指服务数据对象，用于传输非周期性数据，如通信参数和驱动器运行参数的配置。

驱动器支持 SDO 请求和 SDO 响应，用于读写对象字典中的数据。当发生 SDO 处理失败的情况时，从站会返回中止码 ( Abort Code )，详情请参见 [中止码](#)。

## 12.6 PDO

PDO ( Process Data Object ) 指过程数据对象，用于实时数据传输。

包括：

- RPDO ( Receive PDO )：主站发送给从站的指令。
- TPDO ( Transmit PDO )：从站返回给主站的状态信息。

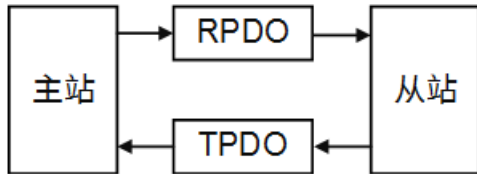

**注意：**在通信状态处于 SafeOP 和 OP 状态下时，对 RPDO 映射的对象发送 SDO 写请求会返回 SDO 中止码 ( 06010006h )。

### 12.6.1 PDO 映射

配置对象字典和过程数据的映射关系。

可配置 PDO 映射的对象如下：

- 对象 1600h、1620h、1621h、1622h 为 RPDO
- 对象 1A00h、1A20h、1A21h、1A22h 为 TPDO

TPDO 和 RPDO 映射的数据长度最长为 40 字节，每个映射配置对象最多映射 10 个 PDO 对象。

每个 PDO 映射配置对象的子索引 00h 的值为该 PDO 映射配置对象实际生效的对象数。当子索引 00h 的值为 0 时，表示这个 PDO 映射配置失效，此时子索引 01h~0Ah 可修改。

以对象 1600h 出厂配置为例：

子索引号	值	长度	对象
00h	04h	-	-
01h	6040 0010h	2	6040:00h
02h	6060 0008h	1	6060:00h
03h	607A 0020h	4	607A:00h
04h	60B8 0010h	2	60B8:00h

表示 1600h 一共配置了 4 个 PDO 映射对象，总长度 9 字节。

每个 PDO 映射配置对象的子索引 01h~0Ah 的值表示映射对象的索引、子索引、映射长度和 PDO 数据中的顺序。

以 1600:01h，默认值 6040 0010h 为例，PDO 映射对象的定义说明如下：



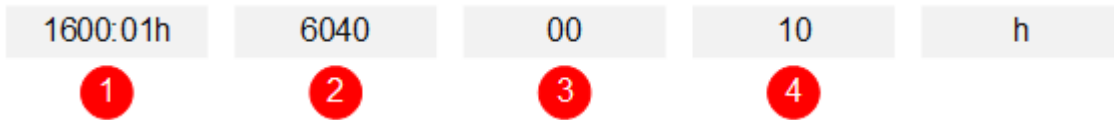

### 1. PDO 映射对象

PDO 映射要求配置的索引号和子索引号对应的对象存在且可用于对应的 PDO 映射。

### 2. 索引号

### 3. 子索引号

对于无子索引的对象子索引号选择 0。

### 4. 映射长度

映射长度单位为 bit，要求为 8 的倍数且不大于映射对象的数据长度。

因此 1600:01h 映射了对象 6040:00h，映射长度为 16 比特（2 字节）。

## 12.6.2 分配对象

配置当前驱动器在 PDO 数据收发时，PDO 映射关系实际参照的 PDO 映射配置对象。

驱动器支持 1 个 RPDO 分配和 1 个 TPDO 分配，如下表所示：

对象索引	子索引	类型	取值范围
1C12h	01h	RPDO 分配对象	1600h、1620h、1621h、1622h
1C13h	01h	TPDO 分配对象	1A00h、1A20h、1A21h、1A22h

## 12.6.3 映射配置

驱动器处于 PreOP 状态时，可修改 PDO 映射配置对象（1600h、1620h、1621h、1622h、1A00h、1A20h、1A21h、1A22h）和 PDO 分配对象（1C12h 和 1C13h）。

PDO 映射配置对象的配置流程：

- 设置配置对象的子索引 00h 的值为 0。
- 参考 PDO 映射设置映射对象子索引 01~0Ah 的值。
- 设置配置对象的子索引 00h 的值为所需映射的数量。

PDO 分配对象（1C12h，1C13h）的配置流程：

- 设置分配对象的子索引 00h 的值为 0。
- 设置子索引 01h 为所需的分配对象。
- 设置分配对象的子索引 00h 的值为 1。

### 12.7 DC 通信同步模式

DC ( Distributed Clock ) 指分布式时钟，每个驱动器都拥有一个分布式时钟，可根据配置的同步周期产生同步信号 Sync0。

通信同步模式仅支持 EtherCAT 协议的 DC 同步模式。主站在通信初始化时需要配置传输时延补偿，通信时周期性同步每个从站的分布式时钟来确保从站间的同步运行。

多个从站和主站同步通信的结构如下图所示：

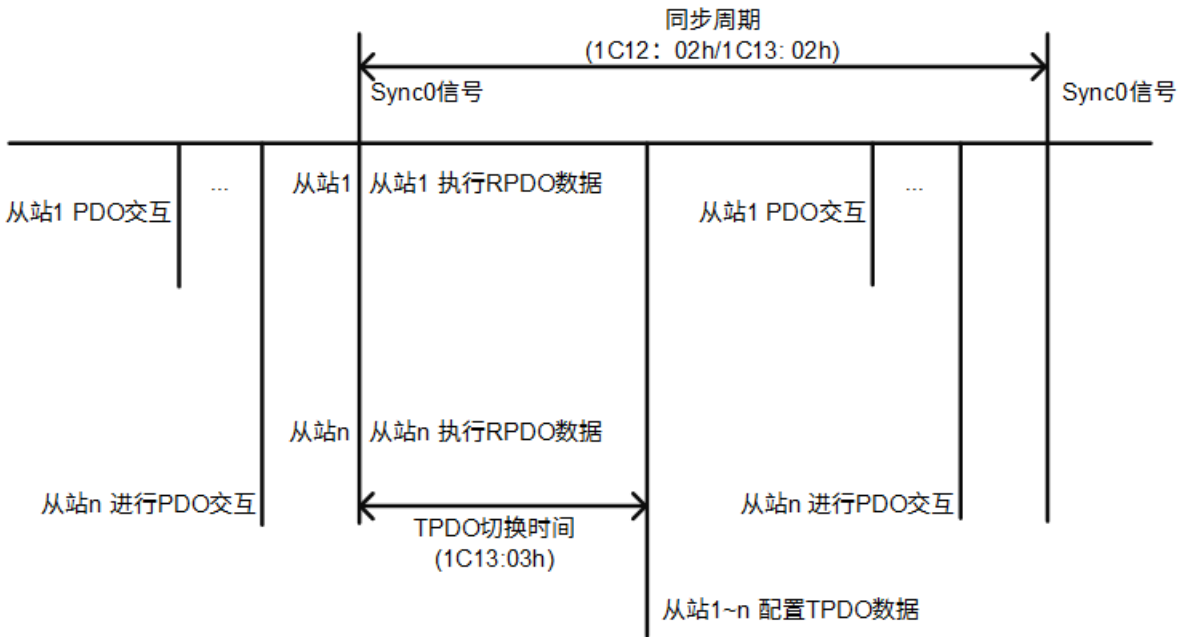

### 12.8 SII EEPROM

SII ( Slave Information Interface ) 指从站信息接口。驱动器为了储存 EtherCAT 从站信息 ( ESI ) 搭载了 EEPROM。

从站信息详情可从官网下载对应型号的 ESI 文件。可通过控制器将 ESI 文件烧录到驱动器的 SII EEPROM 中。

### 12.9 寻址模式

EtherCAT 规定的寻址模式包括网段寻址、设备寻址 ( 分为位置寻址和节点寻址 ) 以及逻辑寻址。

驱动器支持的寻址模式包括：

- 位置寻址  
主站根据从站的物理链路连接顺序进行寻址。  
与主站直接连接的从站位置为 0，下一个从站位置为 1，以此类推。
- 节点寻址

根据每个驱动器的站地址寄存器 ( 0010h ) 值进行寻址。

站地址值由主站进行分配，驱动器提供站别名寄存器 ( 0012h ) ，主站可直接将该值复制到站地址寄存器 ( 0010h ) 中，也可另行分配。

站别名 ( 0012h ) 默认加载 SII EEPROM 中 0004h 的设置值；当对象 2102:02h 的值被设置为 非 0 时，驱动器会将该值设置到站别名 ( 0012h ) 中，覆盖默认值。

通过以下方式，设置站别名：

- EtherCAT 主站设置对象 2102:02h，并进行 EEPROM 保存参数。
  - 驱动器面板。
  - iMotion 软件。
- 逻辑寻址
- 主站通过配置从站的内存映射单元 ( FMMU ) ，将从站 ESC 的地址空间映射到主站的逻辑地址上进行读写操作。

## 13 对象字典

### 13.1 概述

对象字典是从站通信中可访问的参数集合，其中每个参数用 16 位的索引和 8 位的子索引区分。

对象的引用方式包括：

- 无子索引的对象。  
例如：对象 6040h 控制字，表示控制字的索引号为 6040h。
- 有子索引的对象。  
例如：对象 1010:01h 对象写入 EEPROM，表示该对象的索引号为 1010h，子索引号为 01h。

#### 13.1.1 分类

驱动器的对象字典定义参照 CiA402 (CANopen in Automation) 协议定义，分类如下：

索引	内容	CiA402 协议
0000h~0FFFh	数据类型区域	一致
1000h~1FFFh	通信参数区域	一致
2000h~2FFFh	驱动器参数区域	厂商定义区域
3000h~30FFh	伺服参数区域	厂商定义区域
3100h~37FFh	辅助功能参数区域	厂商定义区域
3800h~5FFFh	保留	厂商定义区域
6000h~67FFh	标准伺服参数区域	一致
6800h~9FFFh	保留	标准伺服参数区域
A000h~FFFFh	保留	一致

#### 13.1.2 数据类型

对象字典数据类型如下：

数据类型	缩写	数据长度 ( bit )
Unsigned8	U8	8
Unsigned16	U16	16
Unsigned32	U32	32
Integer8	I8	8
Integer16	I16	16
Integer32	I32	32
Boolean	BOOL	1
Visible String	VS	-
Octet String	OS	-

### 13.1.3 相关用语

对象字典相关用语如下表：

- 访问权限
  - 表示主站使用 SDO 和 PDO 通讯时对象的访问权限。
    - ro：对象只读。
    - wo：对象只写。
    - rw：对象可读写。
- PDO
  - 表示对象能否被 PDO 映射。
- RPDO
  - 表示对象能够被映射到 RPDO 上。
- TPDO
  - 表示对象能够被映射到 TPDO 上。
- 关联模式
  - P：位置控制方式：
    - PP：轮廓位置模式
    - HM：回零模式
    - CSP：周期位置同步模式
  - S：速度控制方式：

- PV：轮廓速度模式
- CSV：周期速度同步模式
- T：转矩控制方式：
  - TQ：轮廓转矩模式
  - CST：周期转矩同步模式
- ALL：
  - PP：轮廓位置模式
  - HM：回零模式
  - CSP：周期位置同步模式
  - PV：轮廓速度模式
  - CSV：周期速度同步模式
  - TQ：轮廓转矩模式
  - CST：周期转矩同步模式
- EEPROM  
表示对象在在进行 EEPROM 写入操作时是否会被写入。

## 13.2 通信对象

通信对象包括 1000h~1FFFh。

### 13.2.1 设备信息

#### 13.2.1.1 1000h

00h

- 名称：设备类型
- 单位：-
- 范围：0~4294967295
- 类型：U32
- 访问权限：ro
- PDO：否
- 关联模式：ALL
- 出厂值：00020192h
- EEPROM：否
- 说明：伺服驱动器对应的设备类型值为 00020192h。

#### 13.2.1.2 1001h

00h

- 名称：警报寄存器
- 单位：-
- 范围：0~255
- 类型：U8
- 访问权限：ro
- PDO：否
- 关联模式：ALL
- 出厂值：0
- EEPROM：否
- 说明：表示驱动器运行故障的类别，值为 0 时表示驱动器正常运行。各 bit 信息详情：
  - bit 0~3：不支持
  - bit 4：EtherCAT 通讯故障 ( 发生 Err80.0~Err80.7 , Err81.0~Err81.7 , Err85.0~85.4 )
  - bit 5：不支持
  - bit 6：保留
  - bit 7：发生除 EtherCAT 通讯故障以外的故障

### 13.2.1.3 1008h

00h

- 名称：厂商设备名
- 单位：-
- 范围：-
- 类型：VS
- 访问权限：ro
- PDO：否
- 关联模式：ALL
- 出厂值：WSDA\_ECML
- EEPROM：否

### 13.2.1.4 1009h

00h

- 名称：厂商硬件版本
- 单位：-

- 范围：-
- 类型：VS
- 访问权限：ro
- PDO：否
- 关联模式：ALL
- 出厂值：A.00.0
- EEPROM：否

#### 13.2.1.5 100Ah

00h

- 名称：厂商软件版本
- 单位：-
- 范围：-
- 类型：VS
- 访问权限：ro
- PDO：否
- 关联模式：ALL
- 出厂值：A.00.0
- EEPROM：否

#### 13.2.1.6 1018h

设备信息

00h

- 名称：子索引数
- 单位：-
- 范围：0~255
- 类型：U8
- 访问权限：ro
- PDO：否
- 关联模式：ALL
- 出厂值：4
- EEPROM：否

01h

- 名称：制造商 ID



- 单位：-
- 范围：0~4294967295
- 类型：U32
- 访问权限：ro
- PDO：否
- 关联模式：ALL
- 出厂值：00000A53h
- EEPROM：否

02h

- 名称：产品代码
- 单位：-
- 范围：0~4294967295
- 类型：U32
- 访问权限：ro
- PDO：否
- 关联模式：ALL
- 出厂值：0000A000h
- EEPROM：否

03h

- 名称：产品版本号
- 单位：-
- 范围：0~4294967295
- 类型：U32
- 访问权限：ro
- PDO：否
- 关联模式：ALL
- 出厂值：00000001h
- EEPROM：否

04h

- 名称：产品序列号
- 单位：-
- 范围：0~42949672957

- 类型：U32
- 访问权限：ro
- PDO：否
- 关联模式：ALL
- 出厂值：00000000h
- EEPROM：否
- 说明：1018:04h 产品序列号未使用。查看驱动器序列号请参见对象 2101:02h 设备序列号。

### 13.2.2 同步管理器通讯类型

#### 13.2.2.1 1C00h

#### 同步管理器通讯类型

00h

- 名称：子索引数
- 单位：-
- 范围：0~255
- 类型：U8
- 访问权限：ro
- PDO：否
- 关联模式：ALL
- 出厂值：4
- EEPROM：否

01h

- 名称：同步管理器 0 通讯类型
- 单位：-
- 范围：0~4
- 类型：U8
- 访问权限：ro
- PDO：否
- 关联模式：ALL
- 出厂值：1
- EEPROM：否

02h

- 名称：同步管理器 1 通讯类型
- 单位：-
- 范围：0~4
- 类型：U8
- 访问权限：ro
- PDO：否
- 关联模式：ALL
- 出厂值：2
- EEPROM：否

## 03h

- 名称：同步管理器 2 通讯类型
- 单位：-
- 范围：0~4
- 类型：U8
- 访问权限：ro
- PDO：否
- 关联模式：ALL
- 出厂值：3
- EEPROM：否

## 04h

- 名称：同步管理器 3 通讯类型
- 单位：-
- 范围：0~4
- 类型：U8
- 访问权限：ro
- PDO：否
- 关联模式：ALL
- 出厂值：4
- EEPROM：否
- 说明：值对应的通讯类型如下所示：
  - 0：未使用
  - 1：邮箱接收（主站 → 从站）

- 2：邮箱发送（从站 → 主站）
- 3：RPDO 通信（主站 → 从站）
- 4：TPDO 通信（从站 → 主站）

### 13.2.3 PDO 通讯

可以分为：

- PDO 映射对象：映射对象所有子索引的值必须在通信状态处于 PreOP 时设置，在通信状态进行 PreOP → SafeOP 迁移时生效。
  - RPDO 映射对象
    - 1600h
    - 1620h
    - 1621h
    - 1622h
  - TPDO 映射对象
    - 1A00h
    - 1A20h
    - 1A21h
    - 1A22h

映射对象子索引 01~0Ah 的值按以下格式确定：

- bit 31~16：索引
- bit 15~8：子索引
- bit 7~0：映射 bit 长度
- PDO 分配对象：分配对象所有子索引的值必须在通信状态处于 PreOP 时设置，在通信状态进行 PreOP → SafeOP 迁移时生效：
  - 1C12h
  - 1C13h

说明：

- 设置分配对象的子索引 00h 的值为 0。
- 设置子索引 01h 为所需的分配对象。
- 设置分配对象的子索引 00h 的值为 1。

#### 13.2.3.1 1600h

#### 默认 RPDO 映射对象

00h

- 名称：子索引数
- 单位：-
- 范围：0~10
- 类型：U8
- 访问权限：rw
- PDO：否
- 关联模式：ALL
- 出厂值：4
- EEPROM：是

## 01h

- 名称：RPDO 映射对象 1
- 单位：-
- 范围：0~4294967295
- 类型：U32
- 访问权限：rw
- PDO：否
- 关联模式：ALL
- 出厂值：60400010h
- EEPROM：是

## 02h

- 名称：RPDO 映射对象 2
- 单位：-
- 范围：0~4294967295
- 类型：U32
- 访问权限：rw
- PDO：否
- 关联模式：ALL
- 出厂值：60600008h
- EEPROM：是

## 03h

- 名称：RPDO 映射对象 3
- 单位：-

- 范围：0~4294967295
- 类型：U32
- 访问权限：rw
- PDO：否
- 关联模式：ALL
- 出厂值：607A0020h
- EEPROM：是

#### 04h

- 名称：RPDO 映射对象 4
- 单位：-
- 范围：0~4294967295
- 类型：U32
- 访问权限：rw
- PDO：否
- 关联模式：ALL
- 出厂值：60B80010h
- EEPROM：是

#### 05h

- 名称：RPDO 映射对象 5
- 单位：-
- 范围：0~4294967295
- 类型：U32
- 访问权限：rw
- PDO：否
- 关联模式：ALL
- 出厂值：0
- EEPROM：是

#### 06h

- 名称：RPDO 映射对象 6
- 单位：-
- 范围：0~4294967295
- 类型：U32

- 访问权限：rw
- PDO：否
- 关联模式：ALL
- 出厂值：0
- EEPROM：是

07h

- 名称：RPDO 映射对象 7
- 单位：-
- 范围：0~4294967295
- 类型：U32
- 访问权限：rw
- PDO：否
- 关联模式：ALL
- 出厂值：0
- EEPROM：是

08h

- 名称：RPDO 映射对象 8
- 单位：-
- 范围：0~4294967295
- 类型：U32
- 访问权限：rw
- PDO：否
- 关联模式：ALL
- 出厂值：0
- EEPROM：是

09h

- 名称：RPDO 映射对象 9
- 单位：-
- 范围：0~4294967295
- 类型：U32
- 访问权限：rw
- PDO：否

- 关联模式：ALL
- 出厂值：0
- EEPROM：是

0Ah

- 名称：RPDO 映射对象 10
- 单位：-
- 范围：0~4294967295
- 类型：U32
- 访问权限：rw
- PDO：否
- 关联模式：ALL
- 出厂值：0
- EEPROM：是

### 13.2.3.2 1620h

## CSP 模式 RPDO 映射对象

00h

- 名称：子索引数
- 单位：-
- 范围：0~10
- 类型：U8
- 访问权限：rw
- PDO：否
- 关联模式：ALL
- 出厂值：7
- EEPROM：是

01h

- 名称：RPDO 映射对象 1
- 单位：-
- 范围：0~4294967295
- 类型：U32
- 访问权限：rw
- PDO：否



- 关联模式：ALL
- 出厂值：60400010h
- EEPROM：是

02h

- 名称：RPDO 映射对象 2
- 单位：-
- 范围：0~4294967295
- 类型：U32
- 访问权限：rw
- PDO：否
- 关联模式：ALL
- 出厂值：60600008h
- EEPROM：是

03h

- 名称：RPDO 映射对象 3
- 单位：-
- 范围：0~4294967295
- 类型：U32
- 访问权限：rw
- PDO：否
- 关联模式：ALL
- 出厂值：607A0020h
- EEPROM：是

04h

- 名称：RPDO 映射对象 4
- 单位：-
- 范围：0~4294967295
- 类型：U32
- 访问权限：rw
- PDO：否
- 关联模式：ALL
- 出厂值：60B80010h

- EEPROM : 是

05h

- 名称 : RPDO 映射对象 5
- 单位 : -
- 范围 : 0~4294967295
- 类型 : U32
- 访问权限 : rw
- PDO : 否
- 关联模式 : ALL
- 出厂值 : 0
- EEPROM : 是

06h

- 名称 : RPDO 映射对象 6
- 单位 : -
- 范围 : 0~4294967295
- 类型 : U32
- 访问权限 : rw
- PDO : 否
- 关联模式 : ALL
- 出厂值 : 0
- EEPROM : 是

07h

- 名称 : RPDO 映射对象 7
- 单位 : -
- 范围 : 0~4294967295
- 类型 : U32
- 访问权限 : rw
- PDO : 否
- 关联模式 : ALL
- 出厂值 : 0
- EEPROM : 是

08h

- 名称：RPDO 映射对象 8
- 单位：-
- 范围：0~4294967295
- 类型：U32
- 访问权限：rw
- PDO：否
- 关联模式：ALL
- 出厂值：0
- EEPROM：是

09h

- 名称：RPDO 映射对象 9
- 单位：-
- 范围：0~4294967295
- 类型：U32
- 访问权限：rw
- PDO：否
- 关联模式：ALL
- 出厂值：0
- EEPROM：是

0Ah

- 名称：RPDO 映射对象 10
- 单位：-
- 范围：0~4294967295
- 类型：U32
- 访问权限：rw
- PDO：否
- 关联模式：ALL
- 出厂值：0
- EEPROM：是

### *13.2.3.3 1621h*

**CSP / CSV / CST 模式 RPDO 映射对象**

00h

- 名称：子索引数
- 单位：-
- 范围：0~10
- 类型：U8
- 访问权限：rw
- PDO：否
- 关联模式：ALL
- 出厂值：6
- EEPROM：是

## 01h

- 名称：RPDO 映射对象 1
- 单位：-
- 范围：0~4294967295
- 类型：U32
- 访问权限：rw
- PDO：否
- 关联模式：ALL
- 出厂值：60400010h
- EEPROM：是

## 02h

- 名称：RPDO 映射对象 2
- 单位：-
- 范围：0~4294967295
- 类型：U32
- 访问权限：rw
- PDO：否
- 关联模式：ALL
- 出厂值：60600008h
- EEPROM：是

## 03h

- 名称：RPDO 映射对象 3
- 单位：-

- 范围：0~4294967295
- 类型：U32
- 访问权限：rw
- PDO：否
- 关联模式：ALL
- 出厂值：60720010h
- EEPROM：是

#### 04h

- 名称：RPDO 映射对象 4
- 单位：-
- 范围：0~4294967295
- 类型：U32
- 访问权限：rw
- PDO：否
- 关联模式：ALL
- 出厂值：607A0020h
- EEPROM：是

#### 05h

- 名称：RPDO 映射对象 5
- 单位：-
- 范围：0~4294967295
- 类型：U32
- 访问权限：rw
- PDO：否
- 关联模式：ALL
- 出厂值：60B80010h
- EEPROM：是

#### 06h

- 名称：RPDO 映射对象 6
- 单位：-
- 范围：0~4294967295
- 类型：U32

- 访问权限：rw
- PDO：否
- 关联模式：ALL
- 出厂值：60FF0020h
- EEPROM：是

07h

- 名称：RPDO 映射对象 7
- 单位：-
- 范围：0~4294967295
- 类型：U32
- 访问权限：rw
- PDO：否
- 关联模式：ALL
- 出厂值：0
- EEPROM：是

08h

- 名称：RPDO 映射对象 8
- 单位：-
- 范围：0~4294967295
- 类型：U32
- 访问权限：rw
- PDO：否
- 关联模式：ALL
- 出厂值：0
- EEPROM：是

09h

- 名称：RPDO 映射对象 9
- 单位：-
- 范围：0~4294967295
- 类型：U32
- 访问权限：rw
- PDO：否

- 关联模式：ALL
- 出厂值：0
- EEPROM：是

0Ah

- 名称：RPDO 映射对象 10
- 单位：-
- 范围：0~4294967295
- 类型：U32
- 访问权限：rw
- PDO：否
- 关联模式：ALL
- 出厂值：0
- EEPROM：是

#### 13.2.3.4 1622h

### PP/PV 模式 RPDO 映射对象

00h

- 名称：子索引数
- 单位：-
- 范围：0~10
- 类型：U8
- 访问权限：rw
- PDO：否
- 关联模式：ALL
- 出厂值：8
- EEPROM：是

01h

- 名称：RPDO 映射对象 1
- 单位：-
- 范围：0~4294967295
- 类型：U32
- 访问权限：rw
- PDO：否

- 关联模式：ALL
- 出厂值：60400010h
- EEPROM：是

02h

- 名称：RPDO 映射对象 2
- 单位：-
- 范围：0~4294967295
- 类型：U32
- 访问权限：rw
- PDO：否
- 关联模式：ALL
- 出厂值：60600008h
- EEPROM：是

03h

- 名称：RPDO 映射对象 3
- 单位：-
- 范围：0~4294967295
- 类型：U32
- 访问权限：rw
- PDO：否
- 关联模式：ALL
- 出厂值：607A0020h
- EEPROM：是

04h

- 名称：RPDO 映射对象 4
- 单位：-
- 范围：0~4294967295
- 类型：U32
- 访问权限：rw
- PDO：否
- 关联模式：ALL
- 出厂值：60810020h



- EEPROM : 是

05h

- 名称 : RPDO 映射对象 5
- 单位 : -
- 范围 : 0~4294967295
- 类型 : U32
- 访问权限 : rw
- PDO : 否
- 关联模式 : ALL
- 出厂值 : 60830020h
- EEPROM : 是

06h

- 名称 : RPDO 映射对象 6
- 单位 : -
- 范围 : 0~4294967295
- 类型 : U32
- 访问权限 : rw
- PDO : 否
- 关联模式 : ALL
- 出厂值 : 60840020h
- EEPROM : 是

07h

- 名称 : RPDO 映射对象 7
- 单位 : -
- 范围 : 0~4294967295
- 类型 : U32
- 访问权限 : rw
- PDO : 否
- 关联模式 : ALL
- 出厂值 : 60B80010h
- EEPROM : 是

08h

- 名称：RPDO 映射对象 8
- 单位：-
- 范围：0~4294967295
- 类型：U32
- 访问权限：rw
- PDO：否
- 关联模式：ALL
- 出厂值：60FF0010h
- EEPROM：是

09h

- 名称：RPDO 映射对象 9
- 单位：-
- 范围：0~4294967295
- 类型：U32
- 访问权限：rw
- PDO：否
- 关联模式：ALL
- 出厂值：0
- EEPROM：是

0Ah

- 名称：RPDO 映射对象 10
- 单位：-
- 范围：0~4294967295
- 类型：U32
- 访问权限：rw
- PDO：否
- 关联模式：ALL
- 出厂值：0
- EEPROM：是

### 13.2.3.5 1A00h

#### 默认 TPDO 映射对象

00h

- 名称：子索引数
- 单位：-
- 范围：0~10
- 类型：U8
- 访问权限：rw
- PDO：否
- 关联模式：ALL
- 出厂值：8
- EEPROM：是

## 01h

- 名称：TPDO 映射对象 1
- 单位：-
- 范围：0~4294967295
- 类型：U32
- 访问权限：rw
- PDO：否
- 关联模式：ALL
- 出厂值：603F0010h
- EEPROM：是

## 02h

- 名称：RPDO 映射对象 2
- 单位：-
- 范围：0~4294967295
- 类型：U32
- 访问权限：rw
- PDO：否
- 关联模式：ALL
- 出厂值：60410010h
- EEPROM：是

## 03h

- 名称：TPDO 映射对象 3
- 单位：-

- 范围：0~4294967295
- 类型：U32
- 访问权限：rw
- PDO：否
- 关联模式：ALL
- 出厂值：60610008h
- EEPROM：是

## 04h

- 名称：TPDO 映射对象 4
- 单位：-
- 范围：0~4294967295
- 类型：U32
- 访问权限：rw
- PDO：否
- 关联模式：ALL
- 出厂值：60640020h
- EEPROM：是

## 05h

- 名称：TPDO 映射对象 5
- 单位：-
- 范围：0~4294967295
- 类型：U32
- 访问权限：rw
- PDO：否
- 关联模式：ALL
- 出厂值：60B90010h
- EEPROM：是

## 06h

- 名称：TPDO 映射对象 6
- 单位：-
- 范围：0~4294967295
- 类型：U32

- 访问权限：rw
- PDO：否
- 关联模式：ALL
- 出厂值：60BA0020h
- EEPROM：是

07h

- 名称：RPDO 映射对象 7
- 单位：-
- 范围：0~4294967295
- 类型：U32
- 访问权限：rw
- PDO：否
- 关联模式：ALL
- 出厂值：60F40020h
- EEPROM：是

08h

- 名称：RPDO 映射对象 8
- 单位：-
- 范围：0~4294967295
- 类型：U32
- 访问权限：rw
- PDO：否
- 关联模式：ALL
- 出厂值：60FD0020h
- EEPROM：是

09h

- 名称：RPDO 映射对象 9
- 单位：-
- 范围：0~4294967295
- 类型：U32
- 访问权限：rw
- PDO：否

- 关联模式：ALL
- 出厂值：0
- EEPROM：是

0Ah

- 名称：RPDO 映射对象 10
- 单位：-
- 范围：0~4294967295
- 类型：U32
- 访问权限：rw
- PDO：否
- 关联模式：ALL
- 出厂值：0
- EEPROM：是

#### 13.2.3.6 1A20h

### CSP 模式 TPDO 映射对象

00h

- 名称：子索引数
- 单位：-
- 范围：0~10
- 类型：U8
- 访问权限：rw
- PDO：否
- 关联模式：ALL
- 出厂值：9
- EEPROM：是

01h

- 名称：TPDO 映射对象 1
- 单位：-
- 范围：0~4294967295
- 类型：U32
- 访问权限：rw
- PDO：否

- 关联模式：ALL
- 出厂值：603F0010h
- EEPROM：是

02h

- 名称：TPDO 映射对象 2
- 单位：-
- 范围：0~4294967295
- 类型：U32
- 访问权限：rw
- PDO：否
- 关联模式：ALL
- 出厂值：60410010h
- EEPROM：是

03h

- 名称：TPDO 映射对象 3
- 单位：-
- 范围：0~4294967295
- 类型：U32
- 访问权限：rw
- PDO：否
- 关联模式：ALL
- 出厂值：60610008h
- EEPROM：是

04h

- 名称：TPDO 映射对象 4
- 单位：-
- 范围：0~4294967295
- 类型：U32
- 访问权限：rw
- PDO：否
- 关联模式：ALL
- 出厂值：60640020h

- EEPROM : 是

05h

- 名称 : TPDO 映射对象 5
- 单位 : -
- 范围 : 0~4294967295
- 类型 : U32
- 访问权限 : rw
- PDO : 否
- 关联模式 : ALL
- 出厂值 : 60B90010h
- EEPROM : 是

06h

- 名称 : TPDO 映射对象 6
- 单位 : -
- 范围 : 0~4294967295
- 类型 : U32
- 访问权限 : rw
- PDO : 否
- 关联模式 : ALL
- 出厂值 : 60BA0020h
- EEPROM : 是

07h

- 名称 : TPDO 映射对象 7
- 单位 : -
- 范围 : 0~4294967295
- 类型 : U32
- 访问权限 : rw
- PDO : 否
- 关联模式 : ALL
- 出厂值 : 60F40020h
- EEPROM : 是

08h



- 名称：TPDO 映射对象 8
- 单位：-
- 范围：0~4294967295
- 类型：U32
- 访问权限：rw
- PDO：否
- 关联模式：ALL
- 出厂值：60FD0020h
- EEPROM：是

09h

- 名称：TPDO 映射对象 9
- 单位：-
- 范围：0~4294967295
- 类型：U32
- 访问权限：rw
- PDO：否
- 关联模式：ALL
- 出厂值：0
- EEPROM：是

0Ah

- 名称：TPDO 映射对象 10
- 单位：-
- 范围：0~4294967295
- 类型：U32
- 访问权限：rw
- PDO：否
- 关联模式：ALL
- 出厂值：0
- EEPROM：是

### 13.2.3.7 1A21h

CSP / CSV / CST 模式 TPDO 映射对象

00h

- 名称：子索引数
- 单位：-
- 范围：0~10
- 类型：U8
- 访问权限：rw
- PDO：否
- 关联模式：ALL
- 出厂值：9
- EEPROM：是

## 01h

- 名称：TPDO 映射对象 1
- 单位：-
- 范围：0~4294967295
- 类型：U32
- 访问权限：rw
- PDO：否
- 关联模式：ALL
- 出厂值：603F0010h
- EEPROM：是

## 02h

- 名称：TPDO 映射对象 2
- 单位：-
- 范围：0~4294967295
- 类型：U32
- 访问权限：rw
- PDO：否
- 关联模式：ALL
- 出厂值：60410010h
- EEPROM：是

## 03h

- 名称：TPDO 映射对象 3
- 单位：-

- 范围：0~4294967295
- 类型：U32
- 访问权限：rw
- PDO：否
- 关联模式：ALL
- 出厂值：60610008h
- EEPROM：是

## 04h

- 名称：TPDO 映射对象 4
- 单位：-
- 范围：0~4294967295
- 类型：U32
- 访问权限：rw
- PDO：否
- 关联模式：ALL
- 出厂值：60640020h
- EEPROM：是

## 05h

- 名称：TPDO 映射对象 5
- 单位：-
- 范围：0~4294967295
- 类型：U32
- 访问权限：rw
- PDO：否
- 关联模式：ALL
- 出厂值：606C0020h
- EEPROM：是

## 06h

- 名称：TPDO 映射对象 6
- 单位：-
- 范围：0~4294967295
- 类型：U32

- 访问权限：rw
- PDO：否
- 关联模式：ALL
- 出厂值：60770010h
- EEPROM：是

07h

- 名称：TPDO 映射对象 7
- 单位：-
- 范围：0~4294967295
- 类型：U32
- 访问权限：rw
- PDO：否
- 关联模式：ALL
- 出厂值：60B90010h
- EEPROM：是

08h

- 名称：TPDO 映射对象 8
- 单位：-
- 范围：0~4294967295
- 类型：U32
- 访问权限：rw
- PDO：否
- 关联模式：ALL
- 出厂值：60BA0020h
- EEPROM：是

09h

- 名称：TPDO 映射对象 9
- 单位：-
- 范围：0~4294967295
- 类型：U32
- 访问权限：rw
- PDO：否

- 关联模式：ALL
- 出厂值：60FD0020h
- EEPROM：是

0Ah

- 名称：TPDO 映射对象 10
- 单位：-
- 范围：0~4294967295
- 类型：U32
- 访问权限：rw
- PDO：否
- 关联模式：ALL
- 出厂值：0
- EEPROM：是

#### 13.2.3.8 1A22h

### PP/PV 模式 TPDO 映射对象

00h

- 名称：子索引数
- 单位：-
- 范围：0~10
- 类型：U8
- 访问权限：rw
- PDO：否
- 关联模式：ALL
- 出厂值：10
- EEPROM：是

01h

- 名称：TPDO 映射对象 1
- 单位：-
- 范围：0~4294967295
- 类型：U32
- 访问权限：rw
- PDO：否

- 关联模式：ALL
- 出厂值：603F0010h
- EEPROM：是

02h

- 名称：TPDO 映射对象 2
- 单位：-
- 范围：0~4294967295
- 类型：U32
- 访问权限：rw
- PDO：否
- 关联模式：ALL
- 出厂值：60410010h
- EEPROM：是

03h

- 名称：TPDO 映射对象 3
- 单位：-
- 范围：0~4294967295
- 类型：U32
- 访问权限：rw
- PDO：否
- 关联模式：ALL
- 出厂值：60610008h
- EEPROM：是

04h

- 名称：TPDO 映射对象 4
- 单位：-
- 范围：0~4294967295
- 类型：U32
- 访问权限：rw
- PDO：否
- 关联模式：ALL
- 出厂值：60640020h

- EEPROM : 是

05h

- 名称 : TPDO 映射对象 5
- 单位 : -
- 范围 : 0~4294967295
- 类型 : U32
- 访问权限 : rw
- PDO : 否
- 关联模式 : ALL
- 出厂值 : 606C0020h
- EEPROM : 是

06h

- 名称 : TPDO 映射对象 6
- 单位 : -
- 范围 : 0~4294967295
- 类型 : U32
- 访问权限 : rw
- PDO : 否
- 关联模式 : ALL
- 出厂值 : 60770010h
- EEPROM : 是

07h

- 名称 : TPDO 映射对象 7
- 单位 : -
- 范围 : 0~4294967295
- 类型 : U32
- 访问权限 : rw
- PDO : 否
- 关联模式 : ALL
- 出厂值 : 60B90010h
- EEPROM : 是

08h

- 名称：TPDO 映射对象 8
- 单位：-
- 范围：0~4294967295
- 类型：U32
- 访问权限：rw
- PDO：否
- 关联模式：ALL
- 出厂值：60BC0020h
- EEPROM：是

09h

- 名称：TPDO 映射对象 9
- 单位：-
- 范围：0~4294967295
- 类型：U32
- 访问权限：rw
- PDO：否
- 关联模式：ALL
- 出厂值：60BA0020h
- EEPROM：是

0Ah

- 名称：TPDO 映射对象 10
- 单位：-
- 范围：0~4294967295
- 类型：U32
- 访问权限：rw
- PDO：否
- 关联模式：ALL
- 出厂值：60FD0020h
- EEPROM：是

### 13.2.3.9 1C12h

## 同步管理器 2 RPDO 分配

00h



- 名称：子索引数
- 单位：-
- 范围：0~1
- 类型：U8
- 访问权限：rw
- PDO：否
- 关联模式：ALL
- 出厂值：1
- EEPROM：是

01h

- 名称：RPDO 分配对象索引
- 单位：-
- 范围：1600h、1620h、1621h、1622h
- 类型：U16
- 访问权限：rw
- PDO：否
- 关联模式：ALL
- 出厂值：1600
- EEPROM：是

### 13.2.3.10 1C13h

#### 同步管理器 3 TPDO 分配

00h

- 名称：子索引数
- 单位：-
- 范围：0~1
- 类型：U8
- 访问权限：rw
- PDO：否
- 关联模式：ALL
- 出厂值：1
- EEPROM：是

01h

- 名称：TPDO 分配对象索引
- 单位：-
- 范围：1A00h、1A20h、1A21h、1A22h
- 类型：U16
- 访问权限：rw
- PDO：否
- 关联模式：ALL
- 出厂值：1A00h
- EEPROM：是

### 13.2.4 同步管理器 2 和 3 同步对象

#### 13.2.4.1 1C32h

#### 同步管理器 2 同步对象

00h

- 名称：子索引数
- 单位：-
- 范围：0~255
- 类型：U8
- 访问权限：ro
- PDO：否
- 关联模式：ALL
- 出厂值：32
- EEPROM：否

01h

- 名称：同步模式
- 单位：-
- 范围：0~65535
- 类型：U16
- 访问权限：rw
- PDO：否
- 关联模式：ALL
- 出厂值：2
- EEPROM：是

- 说明：由于仅支持 DC 同步模式，请将该值固定为 2；否则发生 Err81.6 同步模式设置异常保护。

02h

- 名称：同步周期
- 单位：ns
- 范围：0~4294967295
- 类型：U32
- 访问权限：rw
- PDO：否
- 关联模式：ALL
- 出厂值：1000000
- EEPROM：是
- 说明：表示驱动器同步信号的循环周期。范围：1ms~4ms。
  - 设置为 250000ns 的整数倍；否则发生 Err81.0 同步周期设置异常。
  - 在通信状态进行 PreOP → SafeOP 状态切换时，驱动器会自动将 ESC 寄存器 09A0h 同步信号周期时间的值覆盖该对象。

03h

- 名称：偏移时间
- 单位：ns
- 范围：0~4294967295
- 类型：U32
- 访问权限：ro
- PDO：否
- 关联模式：ALL
- 出厂值：0
- EEPROM：否
- 说明：该对象不支持。

04h

- 名称：支持的同步类型
- 单位：-
- 范围：0~65535
- 类型：U16

- 访问权限：ro
- PDO：否
- 关联模式：ALL
- 出厂值：4
- EEPROM：否
- 说明：值固定为 4。仅支持 DC 同步信号 0 模式。

## 05h

- 名称：最小通信周期
- 单位：ns
- 范围：0~4294967295
- 类型：U32
- 访问权限：ro
- PDO：否
- 关联模式：ALL
- 出厂值：1000000
- EEPROM：否

## 06h

- 名称：计算与复制时间
- 单位：ns
- 范围：0~4294967295
- 类型：U32
- 访问权限：ro
- PDO：否
- 关联模式：ALL
- 出厂值：250000
- EEPROM：否
- 说明：表示从站在收到 RPDO 到将数据储存到应用层的时间。

## 09h

- 名称：延迟时间
- 单位：ns
- 范围：0~4294967295
- 类型：U32

- 访问权限：ro
- PDO：否
- 关联模式：ALL
- 出厂值：0
- EEPROM：否
- 说明：该对象不支持。

**0Ah**

- 名称：Sync0 信号周期
- 单位：-
- 范围：0~4294967295
- 类型：U32
- 访问权限：ro
- PDO：否
- 关联模式：ALL
- 出厂值：1000000
- EEPROM：是
- 说明：在通信状态进行 PreOP → SafeOP 迁移时，驱动器会自动将 ESC 寄存器 09A0h 同步信号周期时间的值覆盖该对象。

**0Bh**

- 名称：通信周期太小
- 单位：-
- 范围：0~4294967295
- 类型：U32
- 访问权限：ro
- PDO：否
- 关联模式：ALL
- 出厂值：0
- EEPROM：否
- 说明：该对象不支持。

**0Ch**

- 名称：SM 信号丢失
- 单位：-

- 范围：0~65535
- 类型：U16
- 访问权限：ro
- PDO：否
- 关联模式：ALL
- 出厂值：0
- EEPROM：否
- 说明：驱动器每次接收到一帧完整的 RPDO 数据时会触发同步管理器 2 ( SM2 ) 写入事件。每当驱动器在一个同步周期内未收到 RPDO 数据时，该对象值自增 1。该值在从站每次通信状态从 PreOP → SafeOP 进行切换时重置为 0。

#### 0Dh

- 名称：偏移时间过短
- 单位：-
- 范围：0~65535
- 类型：U16
- 访问权限：ro
- PDO：否
- 关联模式：BOOL
- 出厂值：0
- EEPROM：否
- 说明：该对象不支持。

#### 20h

- 名称：同步错误
- 单位：-
- 范围：0~1
- 类型：BOOL
- 访问权限：ro
- PDO：否
- 关联模式：ALL
- 出厂值：0
- EEPROM：否
- 说明：该对象不支持。

### 13.2.4.2 1C33h

#### 同步管理器 3 同步对象

00h

- 名称：子索引数
- 单位：-
- 范围：0~255
- 类型：U8
- 访问权限：ro
- PDO：否
- 关联模式：ALL
- 出厂值：32
- EEPROM：否

01h

- 名称：同步类型
- 单位：-
- 范围：0~65535
- 类型：U16
- 访问权限：rw
- PDO：否
- 关联模式：ALL
- 出厂值：2
- EEPROM：是
- 说明：由于仅支持 DC 同步模式，请将该值固定为 2；否则会发生 Err81.6 同步模式设置异常保护。

02h

- 名称：同步周期
- 单位：ns
- 范围：0~4294967295
- 类型：U32
- 访问权限：rw
- PDO：否
- 关联模式：ALL

- 出厂值：1000000
- EEPROM：是
- 说明：表示驱动器同步信号的循环周期。范围：1ms~4ms。
  - 请设置为 250000ns 的整数倍；否则会发生 Err81.0 同步周期设置异常。
  - 在通信状态进行 PreOP → SafeOP 状态切换时驱动器会自动将 ESC 寄存器 09A0h 同步信号周期时间的值覆盖该对象。

#### 03h

- 名称：偏移时间
- 单位：ns
- 范围：0~4294967295
- 类型：U32
- 访问权限：ro
- PDO：否
- 关联模式：ALL
- 出厂值：0
- EEPROM：否
- 说明：设置 DC 的同步信号 0 发生到从站更新 TPDO 数据的时间。  
请将值设置为 250000ns 的整数倍，并且值与 1C33:06h 计算与复制时间的和小于 1C33:02h 同步周期。

#### 04h

- 名称：支持的同步类型
- 单位：-
- 范围：0~65535
- 类型：U16
- 访问权限：ro
- PDO：否
- 关联模式：ALL
- 出厂值：4
- EEPROM：否
- 说明：值固定为 4。仅支持 DC 同步信号 0 模式。

#### 05h

- 名称：最小通信周期



- 单位：ns
- 范围：0~4294967295
- 类型：U32
- 访问权限：ro
- PDO：否
- 关联模式：ALL
- 出厂值：1000000
- EEPROM：否

## 06h

- 名称：计算与复制时间
- 单位：ns
- 范围：0~4294967295
- 类型：U32
- 访问权限：ro
- PDO：否
- 关联模式：ALL
- 出厂值：250000
- EEPROM：否
- 说明：表示从站更新 TPDO 数据到 ESC 对应过程数据地址的时间。

## 09h

- 名称：延迟时间
- 单位：ns
- 范围：0~4294967295
- 类型：U32
- 访问权限：ro
- PDO：否
- 关联模式：ALL
- 出厂值：0
- EEPROM：否
- 说明：该对象不支持。

## 0Ah

- 名称：Sync0 同步周期

- 单位：-
- 范围：0~4294967295
- 类型：U32
- 访问权限：ro
- PDO：否
- 关联模式：ALL
- 出厂值：1000000
- EEPROM：是
- 说明：在通信状态进行 PreOP → SafeOP 迁移时，驱动器会自动将 ESC 寄存器 09A0h 同步信号周期时间的值覆盖该对象。

#### 0Bh

- 名称：同步时间过短
- 单位：-
- 范围：0~4294967295
- 类型：U32
- 访问权限：ro
- PDO：否
- 关联模式：ALL
- 出厂值：0
- EEPROM：否
- 说明：该对象不支持。

#### 0Ch

- 名称：SM 事件丢失次数
- 单位：-
- 范围：0~65535
- 类型：U16
- 访问权限：ro
- PDO：否
- 关联模式：ALL
- 出厂值：0
- EEPROM：否
- 说明：该对象不支持。

0Dh

- 名称：偏移时间过短
- 单位：-
- 范围：0~65535
- 类型：U16
- 访问权限：ro
- PDO：否
- 关联模式：ALL
- 出厂值：0
- EEPROM：否
- 说明：该对象不支持。

20h

- 名称：同步错误
- 单位：-
- 范围：0~1
- 类型：BOOL
- 访问权限：ro
- PDO：否
- 关联模式：BOOL
- 出厂值：0
- EEPROM：否
- 说明：该对象不支持。

### 13.2.5 对象写入 EEPROM

#### 13.2.5.1 1010h

#### 参数保存

00h

- 名称：子索引数
- 单位：-
- 范围：0~255
- 类型：U8
- 访问权限：ro
- PDO：否

- 关联模式：ALL
- 出厂值：1
- EEPROM：否

01h

- 名称：保存所有参数
- 单位：-
- 范围：0~4294967295
- 类型：U32
- 访问权限：rw
- PDO：否
- 关联模式：ALL
- 出厂值：1h
- EEPROM：否
- 说明：将对象 1010:01h 设置为 65766173h ( ASCII 码：save ) 可将所有 EEPROM 值为 是 的对象写入 EEPROM。

若写入成功，对象 1010:01h 值会恢复 1h；若写入失败，发生 Err36.0 EEPROM 参数写入失败。

### 13.2.6 对象恢复出厂

#### 13.2.6.1 1011h

#### 对象恢复出厂

00h

- 名称：子索引数
- 单位：-
- 范围：0~255
- 类型：U8
- 访问权限：ro
- PDO：否
- 关联模式：ALL
- 出厂值：1
- EEPROM：否

01h

- 名称：恢复所有对象

- 单位：-
- 范围：0~4294967295
- 类型：U32
- 访问权限：rw
- PDO：否
- 关联模式：ALL
- 出厂值：1h
- EEPROM：否
- 说明：将对象 1011:01h 设置为 64616F6Ch ( ASCII 码：load ) 可将所有对象恢复到出厂设置值，并将所有 EEPROM 值为 是 的对象写入 EEPROM。  
恢复出厂成功后对象 1011:01h 的值会恢复 1h；若请求恢复出厂时电机处于使能状态，从站返回 SDO 中止码 ( 08000020h )；若恢复出厂失败，则会发生 Err36.0 EEPROM 参数写入失败。

### 13.2.7 故障履历

#### 13.2.7.1 10F3h

#### 故障履历

##### 00h

- 名称：子索引数
- 单位：-
- 范围：0~255
- 类型：U8
- 访问权限：ro
- PDO：否
- 关联模式：ALL
- 出厂值：19
- EEPROM：否

##### 01h

- 名称：最多故障履历数
- 单位：-
- 范围：0~255
- 类型：U8
- 访问权限：ro

- PDO : 否
- 关联模式 : ALL
- 出厂值 : 14
- EEPROM : 否

## 02h

- 名称 : 最新故障履历索引
- 单位 : -
- 范围 : 0~255
- 类型 : U8
- 访问权限 : ro
- PDO : 否
- 关联模式 : ALL
- 出厂值 : 14
- EEPROM : 否
- 说明 : 表示最近发生的故障履历对应的子索引号。  
值为 0 时 , 表示当前无故障履历。

## 03h

- 名称 : 最新故障履历应答
- 单位 : -
- 范围 : 0~255
- 类型 : U8
- 访问权限 : rw
- PDO : 否
- 关联模式 : ALL
- 出厂值 : 0
- EEPROM : 否
- 说明 : 读取时值为 0。
  - 写入 0 时 , 故障履历全部清空。
  - 写入非 0 时 , 返回 SDO 中断码。

## 04h

- 名称 : 新故障履历发生
- 单位 : -

- 范围：0~1
- 类型：BOOL
- 访问权限：rw
- PDO：否
- 关联模式：ALL
- 出厂值：0
- EEPROM：否
- 说明：该对象不支持。

## 05h

- 名称：标识
- 单位：-
- 范围：0~65535
- 类型：U16
- 访问权限：ro
- PDO：否
- 关联模式：ALL
- 出厂值：38
- EEPROM：否
- 说明：
  - bit 0：该位功能不支持，固定为 0。
  - bit 1：该位功能不支持，固定为 1。
  - bit 2：该位功能不支持，固定为 1。
  - bit 3：该位功能不支持，固定为 0。
  - bit 4：该位功能不支持，固定为 0。
  - bit 5：故障履历消息。0：有故障履历信息；1：无故障履历信息或已被清除。
  - bit 15~6：保留。

## 06h

- 名称：故障履历消息 1
- 单位：-
- 范围：-
- 类型：OS
- 访问权限：ro

- PDO：否
- 关联模式：ALL
- 出厂值：-
- EEPROM：否
- 说明：故障履历长度固定 16 字节。故障履历信息 1~14 显示最近发生的故障记录，最多显示 14 条，显示顺序为从旧到新，10F3:02h 最新故障履历索引标记最新的故障履历位置。

故障履历格式：

字节编号	用途	含义
0	00h	固定值
1	E8h	固定值
2	(L)	故障码 ( 低字节 )
3	(H)	故障码 ( 高字节 )
4	02	标识
5	00	标识
6	(L)	故障编号 ( 低字节 )
7	(H)	故障编号 ( 高字节 )
8~15	00h~00h	时间戳

- 故障码：为对象 603Fh 的值，字节顺序为低位在前。
- 标识：标识值固定为 0002h。
- 故障编号：高字节为故障主编号，低字节为故障子编号。
- 时间戳：故障发生时的时间，驱动器不支持该功能。固定为 0。

07h

- 名称：故障履历消息 2
- 单位：-
- 范围：-
- 类型：OS
- 访问权限：ro
- PDO：否



- 关联模式：ALL
- 出厂值：-
- EEPROM：否

08h

- 名称：故障履历消息 3
- 单位：-
- 范围：-
- 类型：OS
- 访问权限：ro
- PDO：否
- 关联模式：ALL
- 出厂值：-
- EEPROM：否

09h

- 名称：故障履历消息 4
- 单位：-
- 范围：-
- 类型：OS
- 访问权限：ro
- PDO：否
- 关联模式：ALL
- 出厂值：-
- EEPROM：否

0Ah

- 名称：故障履历消息 5
- 单位：-
- 范围：-
- 类型：OS
- 访问权限：ro
- PDO：否
- 关联模式：ALL
- 出厂值：-

- EEPROM : 否

0Bh

- 名称 : 故障履历消息 6
- 单位 : -
- 范围 : -
- 类型 : OS
- 访问权限 : ro
- PDO : 否
- 关联模式 : ALL
- 出厂值 : -
- EEPROM : 否

0Ch

- 名称 : 故障履历消息 7
- 单位 : -
- 范围 : -
- 类型 : OS
- 访问权限 : ro
- PDO : 否
- 关联模式 : ALL
- 出厂值 : -
- EEPROM : 否

0Dh

- 名称 : 故障履历消息 8
- 单位 : -
- 范围 : -
- 类型 : OS
- 访问权限 : ro
- PDO : 否
- 关联模式 : ALL
- 出厂值 : -
- EEPROM : 否

0Eh

- 名称：故障履历消息 9
- 单位：-
- 范围：-
- 类型：OS
- 访问权限：ro
- PDO：否
- 关联模式：ALL
- 出厂值：-
- EEPROM：否

0Fh

- 名称：故障履历消息 10
- 单位：-
- 范围：-
- 类型：OS
- 访问权限：ro
- PDO：否
- 关联模式：ALL
- 出厂值：-
- EEPROM：否

10h

- 名称：故障履历消息 11
- 单位：-
- 范围：-
- 类型：OS
- 访问权限：ro
- PDO：否
- 关联模式：ALL
- 出厂值：-
- EEPROM：否

11h

- 名称：故障履历消息 12
- 单位：-

- 范围：-
- 类型：OS
- 访问权限：ro
- PDO：否
- 关联模式：ALL
- 出厂值：-
- EEPROM：否

12h

- 名称：故障履历消息 13
- 单位：-
- 范围：-
- 类型：OS
- 访问权限：ro
- PDO：否
- 关联模式：ALL
- 出厂值：-
- EEPROM：否

13h

- 名称：故障履历消息 14
- 单位：-
- 范围：-
- 类型：OS
- 访问权限：ro
- PDO：否
- 关联模式：ALL
- 出厂值：-
- EEPROM：否

### 13.3 驱动器参数对象

驱动器参数对象包括 2000h~2FFFh。

#### 13.3.1 2100h

##### 驱动器版本

00h

- 名称：子索引数
- 单位：-
- 范围：0~255
- 类型：U8
- 访问权限：ro
- PDO：否
- 关联模式：ALL
- 出厂值：2
- EEPROM：否

01h

- 名称：DSP 版本
- 单位：-
- 范围：0~4294967295
- 类型：U32
- 访问权限：ro
- PDO：否
- 关联模式：ALL
- 出厂值：0
- EEPROM：否

02h

- 名称：FPGA 版本
- 单位：-
- 范围：0~4294967295
- 类型：U32
- 访问权限：ro
- PDO：否
- 关联模式：ALL
- 出厂值：0
- EEPROM：否

13.3.2 2101h

**驱动器 ID**

00h

- 名称：子索引数
- 单位：-
- 范围：0~255
- 类型：U8
- 访问权限：ro
- PDO：否
- 关联模式：ALL
- 出厂值：3
- EEPROM：否

#### 01h

- 名称：设备型号
- 单位：-
- 范围：-
- 类型：VS
- 访问权限：ro
- PDO：否
- 关联模式：ALL
- 出厂值：WSDA5R02ECSB0000
- EEPROM：否

#### 02h

- 名称：序列号
- 单位：-
- 范围：-
- 类型：VS
- 访问权限：ro
- PDO：否
- 关联模式：ALL
- 出厂值：1801123412345
- EEPROM：否

#### 03h

- 名称：注册次数
- 单位：-

- 范围：0~999
- 类型：U16
- 访问权限：ro
- PDO：否
- 关联模式：ALL
- 出厂值：0
- EEPROM：否

### 13.3.3 2102h

#### 驱动器站地址

##### 00h

- 名称：子索引数
- 单位：-
- 范围：0~255
- 类型：U8
- 访问权限：ro
- PDO：否
- 关联模式：ALL
- 出厂值：2
- EEPROM：否

##### 01h

- 名称：站地址
- 单位：-
- 范围：0~65535
- 类型：U16
- 访问权限：ro
- PDO：否
- 关联模式：ALL
- 出厂值：0
- EEPROM：否
- 说明：反映从站 ESC 当前分配的站地址 ( ESC 寄存器 0010h ) 的值。

##### 02h

- 名称：站别名

- 单位：-
- 范围：0~65535
- 类型：U16
- 访问权限：rw
- PDO：否
- 关联模式：ALL
- 出厂值：0
- EEPROM：否
- 说明：主站可以将从站 ESC 站别名寄存器（0012h）的值复制到站地址：
  - 值为 0 时，ESC 站别名寄存器的值为 SII 中 0004h 存储的值。
  - 值非 0 时，ESC 站别名寄存器的值等于该对象。

#### 13.3.4 2103h

##### 驱动器参数

###### 00h

- 名称：子索引数
- 单位：-
- 范围：0~255
- 类型：U8
- 访问权限：ro
- PDO：否
- 关联模式：ALL
- 出厂值：2
- EEPROM：否

###### 01h

- 名称：累计运行时间
- 单位：-
- 范围：0~4294967295
- 类型：U32
- 访问权限：ro
- PDO：否
- 关联模式：ALL
- 出厂值：0



- EEPROM : 否
- 说明 : 表示出厂后累计的工作时间。

02h

- 名称 : 注册剩余时间
- 单位 : -
- 范围 : 0~65535
- 类型 : U16
- 访问权限 : ro
- PDO : 否
- 关联模式 : ALL
- 出厂值 : 0
- EEPROM : 否
- 说明 : 显示注册剩余时间 , 值为 65535 时表示无注册时间限制。

### 13.3.5 2200h

#### 驱动器注册

00h

- 名称 : 子索引数
- 单位 : -
- 范围 : 0~255
- 类型 : U8
- 访问权限 : ro
- PDO : 否
- 关联模式 : ALL
- 出厂值 : 3
- EEPROM : 否

01h

- 名称 : 驱动器注册
- 单位 : -
- 范围 : 0~4294967295
- 类型 : U32
- 访问权限 : rw
- PDO : 否

- 关联模式：ALL
- 出厂值：0
- EEPROM：否
- 说明：驱动器注册，详情参见 [注册驱动器](#)。

02h

- 名称：注册码高位
- 单位：-
- 范围：0~4294967295
- 类型：U32
- 访问权限：rw
- PDO：否
- 关联模式：ALL
- 出厂值：0
- EEPROM：否
- 说明：注册码高位，详情参见 [获取注册码](#)。

03h

- 名称：注册码低位
- 单位：-
- 范围：0~4294967295
- 类型：U32
- 访问权限：rw
- PDO：否
- 关联模式：ALL
- 出厂值：0
- EEPROM：否
- 说明：注册码低位，详情参见 [获取注册码](#)。

### 13.4 厂商定义对象

对象 3000h~30FFh 被分配为厂商参数。

厂商参数编号和对象索引号的对应关系如下：

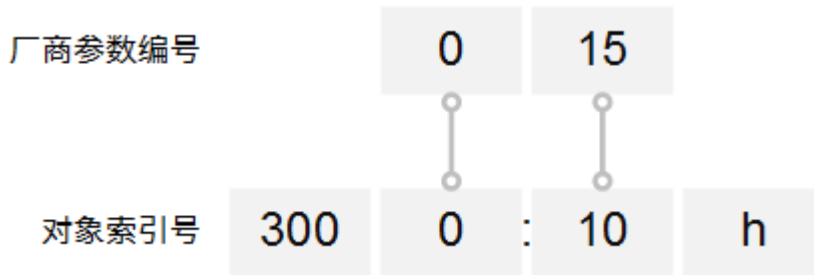

厂商参数编号转换成对象索引号前，需增 1。

详情请参见 [概述](#)。

### 13.5 辅助功能对象

辅助功能对象区域包括 3100h~37FFh。

#### 13.5.1 信息监视器对象

驱动器监视器读取对应的对象，对象索引号的后两位与监视器编号相同。

##### 13.5.1.1 3100h

00h

- 名称：位置指令偏差
- 单位：pulse
- 范围：-2147483648~2147483647
- 类型：I32
- 访问权限：ro
- PDO：TPDO
- 关联模式：P
- 出厂值：0
- EEPROM：否
- 说明：当前对象 6064h 位置反馈 相对位置指令 607Ah + 60B0h 的偏差。

##### 13.5.1.2 3101h

00h

- 名称：电机速度
- 单位：r/min
- 范围：-32768~32767
- 类型：I16
- 访问权限：ro
- PDO：TPDO

- 关联模式：ALL
- 出厂值：0
- EEPROM：否
- 说明：当前电机转速。

#### 13.5.1.3 3102h

00h

- 名称：位置指令速度
- 单位：r/min
- 范围：-32768~32767
- 类型：I16
- 访问权限：ro
- PDO：TPDO
- 关联模式：P
- 出厂值：0
- EEPROM：否
- 说明：位置指令速度（上位控制器输出）。

#### 13.5.1.4 3103h

00h

- 名称：速度指令
- 单位：r/min
- 范围：-32768~32767
- 类型：I16
- 访问权限：ro
- PDO：TPDO
- 关联模式：S
- 出厂值：0
- EEPROM：否
- 说明：速度指令。

#### 13.5.1.5 3104h

00h

- 名称：转矩指令
- 单位：%

- 范围：-32768~32767
- 类型：I16
- 访问权限：ro
- PDO：TPDO
- 关联模式：T
- 出厂值：0
- EEPROM：否
- 说明：转矩指令。

#### 13.5.1.6 3105h

00h

- 名称：反馈脉冲总和
- 单位：pulse
- 范围：-2147483648~2147483647
- 类型：I32
- 访问权限：ro
- PDO：否
- 关联模式：ALL
- 出厂值：0
- EEPROM：否
- 说明：电机编码器脉冲变化累计总和。

#### 13.5.1.7 3106h

00h

- 名称：指令脉冲总和
- 单位：pulse
- 范围：-2147483648~2147483647
- 类型：I32
- 访问权限：ro
- PDO：T 否
- 关联模式：ALL
- 出厂值：0
- EEPROM：否
- 说明：上位控制器发送指令总和。

### 13.5.1.8 3107h

00h

- 名称：载荷推定惯量比
- 单位：%
- 范围：0~65535
- 类型：U16
- 访问权限：ro
- PDO：否
- 关联模式：ALL
- 出厂值：0
- EEPROM：否
- 说明：参数 Pr002 设置实时自动调整 设置有效时实时推定的负载惯量比。

### 13.5.1.9 3109h

00h

- 名称：控制模式
- 单位：-
- 范围：-32768~32767
- 类型：I16
- 访问权限：ro
- PDO：否
- 关联模式：ALL
- 出厂值：0
- EEPROM：否
- 说明：驱动器当前的控制模式。

### 13.5.1.10 3112h

00h

- 名称：报警码
- 单位：-
- 范围：0~65535
- 类型：U16
- 访问权限：ro
- PDO：否

- 关联模式：ALL
- 出厂值：0
- EEPROM：否
- 说明：故障码。如值为 2703h 表示发生 Err27.3 位置指令异常保护。

#### 13.5.1.11 3113h

00h

- 名称：警告编号
- 单位：-
- 范围：0~65535
- 类型：U16
- 访问权限：ro
- PDO：否
- 关联模式：ALL
- 出厂值：0
- EEPROM：否
- 说明：警告编号，用 2 的 n 次幂表示。n 表示警告码 An。

#### 13.5.1.12 3114h

00h

- 名称：再生负载率
- 单位：%
- 范围：0~65535
- 类型：U16
- 访问权限：ro
- PDO：TPDO
- 关联模式：ALL
- 出厂值：0
- EEPROM：否
- 说明：再生负载率。

#### 13.5.1.13 3115h

00h

- 名称：过载率
- 单位：%

- 范围：0~65535
- 类型：U16
- 访问权限：ro
- PDO：TPDO
- 关联模式：ALL
- 出厂值：0
- EEPROM：否
- 说明：驱动器过负载大小，小于参数 Pr512 过负载等级时显示为 0。

#### 13.5.1.14 3116h

00h

- 名称：惯量比
- 单位：%
- 范围：0~65535
- 类型：U16
- 访问权限：ro
- PDO：否
- 关联模式：ALL
- 出厂值：0
- EEPROM：否
- 说明：惯量比，控制使用。

#### 13.5.1.15 3119h

00h

- 名称：伺服使能状态
- 单位：-
- 范围：-32768~32767
- 类型：I16
- 访问权限：ro
- PDO：否
- 关联模式：ALL
- 出厂值：0
- EEPROM：否
- 说明：表示伺服使能状态。



- 0：伺服关闭
- 1：伺服开启

### 13.5.1.16 3120h

#### 绝对值编码器数据

00h

- 名称：子索引数
- 单位：-
- 范围：0~255
- 类型：U8
- 访问权限：ro
- PDO：否
- 关联模式：ALL
- 出厂值：2
- EEPROM：否

01h

- 名称：绝对式编码器单圈数据
- 单位：pulse
- 范围：0~4294967295
- 类型：U32
- 访问权限：ro
- PDO：TPDO
- 关联模式：ALL
- 出厂值：0
- EEPROM：否

02h

- 名称：绝对式编码器多圈数据
- 单位：rev
- 范围：-32768~32767
- 类型：I16
- 访问权限：ro
- PDO：TPDO
- 关联模式：ALL

- 出厂值：0
- EEPROM：否

#### 13.5.1.17 3122h

00h

- 名称：编码器、反馈光栅尺通信异常次数监视器
- 单位：-
- 范围：0~65535
- 类型：U16
- 访问权限：ro
- PDO：否
- 关联模式：ALL
- 出厂值：0
- EEPROM：否
- 说明：伺服使能状态。

#### 13.5.1.18 3124h

00h

- 名称：位置偏差（编码器单位）
- 单位：pulse
- 范围：-2147483648~2147483647
- 类型：I32
- 访问权限：ro
- PDO：否
- 关联模式：ALL
- 出厂值：0
- EEPROM：否
- 说明：内部位置指令与位置反馈之间的偏差。

#### 13.5.1.19 3127h

00h

- 名称：PN 间电压值
- 单位：V
- 范围：0~65535
- 类型：U16

- 访问权限：ro
- PDO：TPDO
- 关联模式：ALL
- 出厂值：0
- EEPROM：否

#### 13.5.1.20 3130h

00h

- 名称：电机序列号
- 单位：-
- 范围：0~4294967295
- 类型：U32
- 访问权限：ro
- PDO：否
- 关联模式：ALL
- 出厂值：0
- EEPROM：否
- 说明：连接电机的序列号。

#### 13.5.1.21 3132h

00h

- 名称：累计负载率
- 单位：%
- 范围：0~65535
- 类型：U16
- 访问权限：ro
- PDO：TPDO
- 关联模式：ALL
- 出厂值：0
- EEPROM：否
- 说明：一段时间内平均负载率大小。

#### 13.5.1.22 3133h

设备温度检测

00h

- 名称：子索引数
- 单位：-
- 范围：0~255
- 类型：U8
- 访问权限：ro
- PDO：否
- 关联模式：ALL
- 出厂值：2
- EEPROM：否

#### 01h

- 名称：驱动器温度
- 单位：°C
- 范围：0~65535
- 类型：U16
- 访问权限：ro
- PDO：TPDO
- 关联模式：ALL
- 出厂值：0
- EEPROM：否
- 说明：表示驱动器温度。

#### 02h

- 名称：电机温度
- 单位：°C
- 范围：0~65535
- 类型：U16
- 访问权限：ro
- PDO：TPDO
- 关联模式：ALL
- 出厂值：0
- EEPROM：否
- 说明：表示电机温度。

### 13.5.1.23 3136h

00h

- 名称：实时共振频率
- 单位：Hz
- 范围：0~65535
- 类型：U16
- 访问权限：ro
- PDO：TPDO
- 关联模式：ALL
- 出厂值：0
- EEPROM：否
- 说明：参数 Pr200 自适应滤波器模式设置 设置有效实测测得的共振频率。

### 13.5.1.24 3138h

00h

- 名称：从站状态
- 单位：-
- 范围：0~4294967295
- 类型：U16
- 访问权限：ro
- PDO：TPDO
- 关联模式：ALL
- 出厂值：0
- EEPROM：否
- 说明：表示从站当前的 ESC 相关状态。
  - bit 0：
    - bit 0 = 0 时，端口 CN2A 无通信
    - bit 0 = 1 时，端口 CN2A 建立通信
  - bit1：
    - bit 1 = 0 时，端口 CN2B 无通信
    - bit 1 = 1 时，端口 CN2B 建立通信
  - bit3~2：保留
  - bit7~4，表示通信状态：

- 1：初始化(Init)
- 2：预运行(PreOp)
- 4：安全运行(SafeOp)
- 8：运行(Op)
- bit11~8:当前运行模式。值与对象 6061h 相等
- bit12：
  - bit 12 = 0 时，伺服未使能
  - bit 12 = 1 时，伺服使能
- bit15~13：保留

### 13.5.2 多圈绝对式编码器清零

多圈编码器清零流程：

将对象 3200:01h 设置为 636C7200h (“clr”)。

多圈编码器清零完成后，对象 3200:01h 的值恢复为 1。若失败，值变为 6661696Ch (“fail”)。

#### 13.5.2.1 3200h

#### 轴特殊功能

00h

- 名称：子索引数
- 单位：-
- 范围：0~255
- 类型：U8
- 访问权限：ro
- PDO：否
- 关联模式：ALL
- 出厂值：2
- EEPROM：否

01h

- 名称：多圈编码器清零
- 单位：-
- 范围：0~4294967295
- 类型：U32

- 访问权限：rw
- PDO：否
- 关联模式：ALL
- 出厂值：1
- EEPROM：否

## 13.6 驱动协议对象

通信对象包括 6000h~6FFFh。

### 13.6.1 功率驱动系统状态机

PDS ( Power Drive System ) 指驱动器的功率驱动系统 ( Power Drive System ) 。

PDS 状态可通过对象 6041h 状态字 查看，包括：

- 初始化
- 待机
- 伺服就绪
- 伺服等待使能
- 伺服运行
- 快速停机
- 故障停机
- 故障

状态切换由内部事件或主站的对象 6040h 控制字 命令引导。按照 CiA402 协议规定的状态机设计，其状态迁移图如下所示：

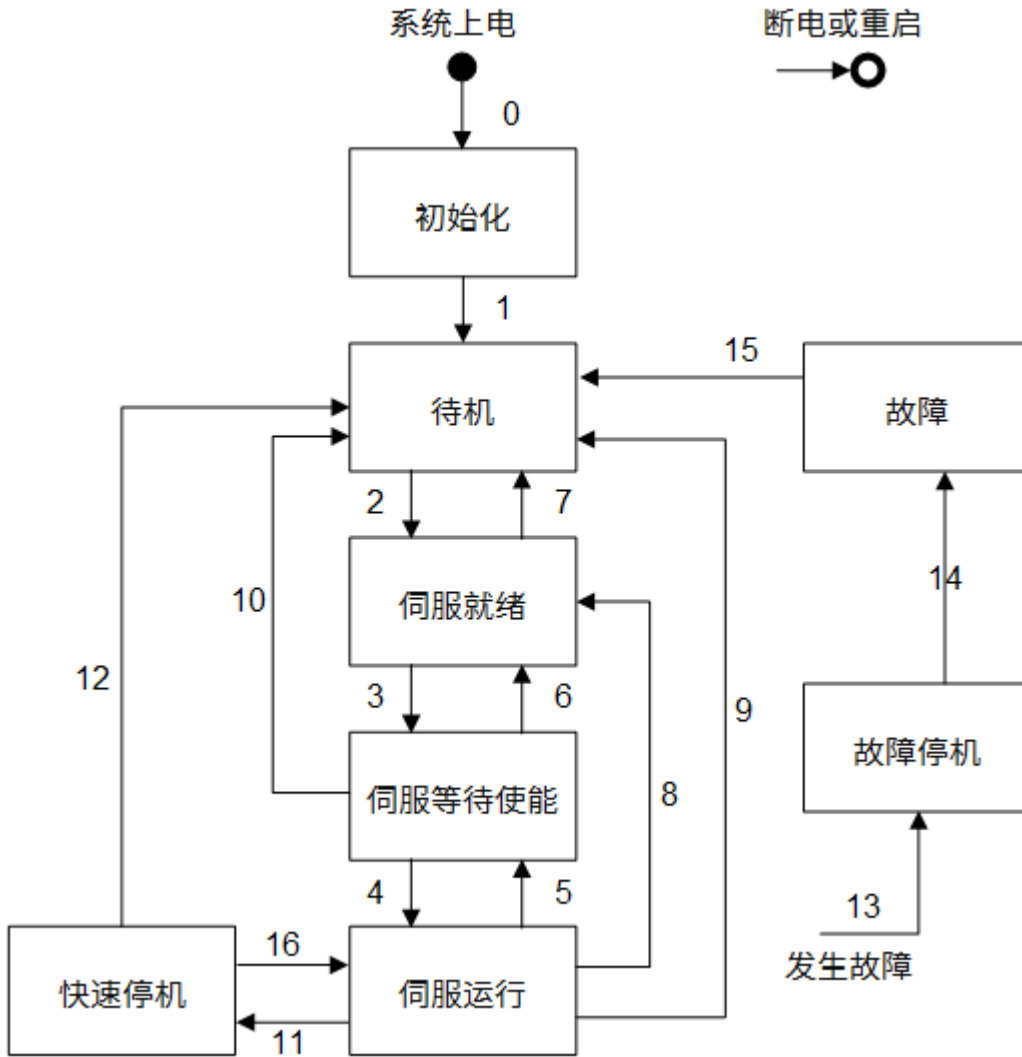

编号	PDS 状态切换	事件或主站控制字
0	上电 → 初始化	系统自动切换
1	初始化 → 待机	初始化完毕后系统自动切换
2	待机 → 伺服就绪	6040h = 06h ( 关机 )
3	伺服就绪 → 伺服等待使能	6040h = 07h ( 等待使能 ) 或 0Fh ( 伺服运行 )
4	伺服等待使能 → 伺服运行	6040h = 0Fh ( 伺服运行 )
5	伺服运行 → 伺服等待使能	6040h = 07h ( 关闭使能 )



6	伺服等待使能 → 伺服就绪	6040h = 06h ( 关机 )
7	伺服就绪 → 待机	6040h = 00h ( 关闭主回路供电 ) 或 02h ( 快速停机 )
8	伺服运行 → 伺服就绪	6040h = 06h ( 关机 )
9	伺服运行 → 待机	6040h = 00h ( 关闭主回路供电 )
10	伺服等待使能 → 待机	6040h = 00h ( 关闭主回路供电 ) 或 02h ( 快速停机 )
11	伺服运行 → 快速停机	6040h = 02h ( 快速停机 )
12	快速停机 → 待机	<b>605Ah 快速停机模式</b> 选择 0~3，电机停止后系统自动切换；选择 5~7，电机停止后 <b>6040h 控制字</b> 值修改为 00h ( 关闭主回路供电 )
13	→ 故障停机	在任意非故障状态下，若出现故障事件，系统自动切换并进行故障停机
14	故障停机 → 故障	电机停止并关闭使能后系统自动切换
15	故障 → 待机	6040h = 80h ( 故障复位 )。仅 bit7 上升沿有效。bit7 为 1 时其他控制指令无效。对于不可消除故障系统将停留在故障状态
16	快速停机 → 伺服运行	<b>605Ah 快速停机模式</b> 选择 5~7，电机停止后控制字值修改为 0Fh ( 伺服运行 )

### 13.6.1.1 6040h

00h

- 名称：控制字
- 单位：-
- 范围：0~65535
- 类型：U16

- 访问权限：rw
- PDO：RPDO
- 关联模式：ALL
- 出厂值：0
- EEPROM：否
- 说明：用于控制驱动器 PDS 状态切换。各 bit 信息详情：
  - bit 0：等待使能
  - bit 1：主回路供电
  - bit 2：快速停机
  - bit 3：伺服运行
  - bit 4~6：控制模式相关（详情请参见 [位置控制模式](#)、[速度控制模式](#)、[转矩控制模式](#)。）
  - bit 7：故障复位
  - bit 8：暂停位值为 1 时电机按 605Dh 暂停停机方式执行电机减速暂停，进行 1 → 0 迁移后电机恢复动作。
  - bit 9~15：保留

控制字 bit 7，3~0 的组合形成 PDS 命令：

命令	bit 7	bit 3	bit 2	bit 1	bit 0	PDS 状态迁移编号
关闭主回路供电	0	-	-	0	-	7, 9, 10, 12
关机	0	-	1	1	0	2, 6, 8
等待使能	0	0	1	1	1	3
伺服运行	0	1	1	1	1	3(*1), 4, 16
关闭使能	0	0	1	1	1	5
快速停机	0	-	0(*2)	1	-	7, 10, 11
故障复位	0 → 1	-	-	-	-	15

其中：

- \*1：在 PDS 处于伺服就绪状态时直接发送伺服运行（Enable Operation）命令，驱动器会自动按顺序执行 3 和 4 的状态切换进入伺服运行状态。
- \*2：快速停机位值为 0 时为快速停机命令。

## 13.6.1.2 6041h

00h

- 名称：状态字
- 单位：-
- 范围：0~65535
- 类型：U16
- 访问权限：ro
- PDO：TPDO
- 关联模式：ALL
- 出厂值：0
- EEPROM：否
- 说明：驱动器 PDS 状态。各 bit 信息详情：

bit	含义	说明
0	就绪	-
1	等待使能	-
2	运行	-
3	故障	-
4	主回路供电	值为 1 时驱动器主回路已经供电。
5	快速停机	值为 0 时驱动器进入快速停机状态。
6	待机	-
7	警告	值为 1 时驱动器处于警告状态。警告发生时不会切换 PDS 状态或打断电机动作。
8	保留	-
9	远程控制	值为 1 时驱动器可以处理主机的命令。驱动器在通信状态 PreOP、SafeOP 或 OP 下值为 1。
10	控制模式相关	因控制模式而异。
11	内部限制	因控制模式而异。

12	控制模式 相关	因控制模式而异。
13	控制模式 相关	因控制模式而异。
14	保留	-
15	保留	-

bit 6, 5, 3~0 的组合形成 PDS 状态：

- XXXX X0XX 0000 b : 初始化 ( Not ready to switch on )
- XXXX XXXX X1XX 0000 b : 待机 ( Switch on disabled )
- XXXX XXXX X 01X 0001 b : 伺服就绪 ( Ready to switch on )
- XXXX XXXX X 01X 0011 b : 伺服等待使能 ( Switched on )
- XXXX XXXX X 01X 0111 b : 伺服运行 ( Operation enabled )
- XXXX XXXX X 00X 0111 b : 快速停机 ( Quick stop active )
- XXXX XXXX X 0XX 1111 b : 故障停机 ( Fault reaction active )
- XXXX XXXX X 0XX 1000 b : 故障 ( Fault )

bit 11 内部限制：

- 位置控制：0：位置指令和位置反馈未超限；1：位置指令或位置反馈超限。位置指令和反馈需满足软件限位、转矩限制。
- 速度控制：0：速度指令和速度反馈未超限；1：速度指令或速度反馈超限。速度指令和反馈需满足转矩限制。
- 转矩控制：0：转矩指令和转矩反馈未超限；1：转矩指令或转矩反馈超限。转矩指令和反馈需满足转矩限制和速度限制。

其中，速度限制指以下对象的较小值：

- **6080h 最大电机转速**
- **3003:16h 速度限制值 1** ( 3003:12h = 0 或 2 时 )
- **3003:17h 速度限制值 2** ( 3003:12h = 2 时 )

转矩限制指以下对象的较小值：

- **6072h 最大转矩**
- **3001:04h 第 1 转矩限制** ( 3005:16h = 1 或 2 时 )
- **3005:17h 第 2 转矩限制** ( 3005:16h = 2 时 )
- **60E0h 正向转矩限制** ( 3005:16h = 5 时 )
- **60E1h 反向转矩限制** ( 3005:16h = 5 时 )

### 13.6.2 控制模式设置

显示驱动器支持的控制模式。目前驱动器支持 7 种控制模式。

#### 13.6.2.1 6502h

00h

- 名称：支持的控制模式
- 单位：-
- 范围：0~4294967295
- 类型：U32
- 访问权限：ro
- PDO：TPDO
- 关联模式：ALL
- 出厂值：941
- EEPROM：否
- 说明：驱动器支持的控制模式。各 bit 信息详情：

bit	控制模式	值
0	<u>轮廓位置模式</u>	1
1	速度模式	0
2	<u>轮廓速度模式</u>	1
3	<u>轮廓转矩模式</u>	1
4	保留	0
5	<u>回零模式</u>	1
6	插补模式	0
7	<u>周期位置同步模式</u>	1
8	<u>周期速度同步模式</u>	1
9	<u>周期转矩同步模式</u>	1
10~31	保留	0

bit 位为 1 时驱动器支持该模式。

### 13.6.2.2 6060h

使用 EtherCAT 总线设置控制模式时，需确保对象 3000:02h 控制模式设置 始终为默认值 19。

00h

- 名称：控制模式
- 单位：-
- 范围：0~10
- 类型：I8
- 访问权限：rw
- PDO：RPDO
- 关联模式：ALL
- 出厂值：0
- EEPROM：是
- 说明：设置驱动器的控制模式。对象值与控制模式对应关系如下：
  - 0：无模式。
  - 1：轮廓位置模式。
  - 2：速度模式。暂不支持。
  - 3：轮廓速度模式。
  - 4：轮廓转矩模式。
  - 5：保留。暂不支持。
  - 6：回零模式。
  - 7：插补模式。暂不支持。
  - 8：周期位置同步模式。
  - 9：周期速度同步模式。
  - 10：周期转矩同步模式。

通过 SDO 设置不支持的控制模式，将返回 SDO 中止消息；通过 PDO 设置不支持的控制模式，发生 Err88.1 控制模式设置异常保护。当 PDS 迁移到伺服运行时对象 6061h 控制模式显示的值为 0，发生 Err88.1 控制模式设置异常保护。

### 13.6.2.3 6061h

00h

- 名称：控制模式显示
- 单位：-

- 范围：0~10
- 类型：I8
- 访问权限：rw
- PDO：TPDO
- 关联模式：ALL
- 出厂值：0
- EEPROM：否
- 说明：显示驱动器当前的控制模式，对象值与控制模式对应关系同 6060h 控制模式。

### 13.6.3 位置控制模式

位置控制模式：

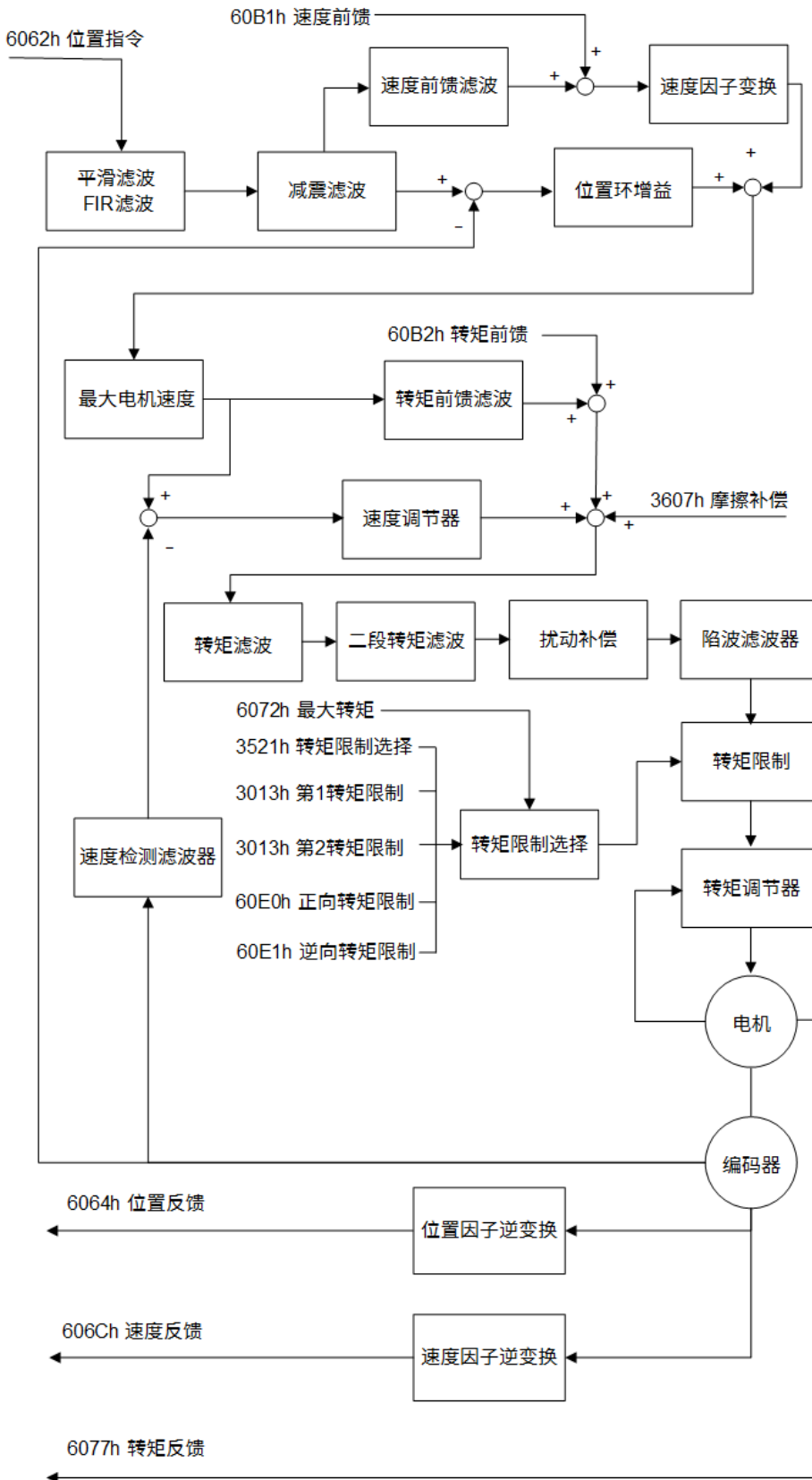

### 13.6.3.1 轮廓位置模式

轮廓位置模式下，驱动器根据 607Ah 目标位置、6081h 轮廓速度、6083h 轮廓加速度、6084h 轮廓减速度和 60F2h 定位方式 等参数，内部生成轨迹完成位置控制。



轨迹生成模块：

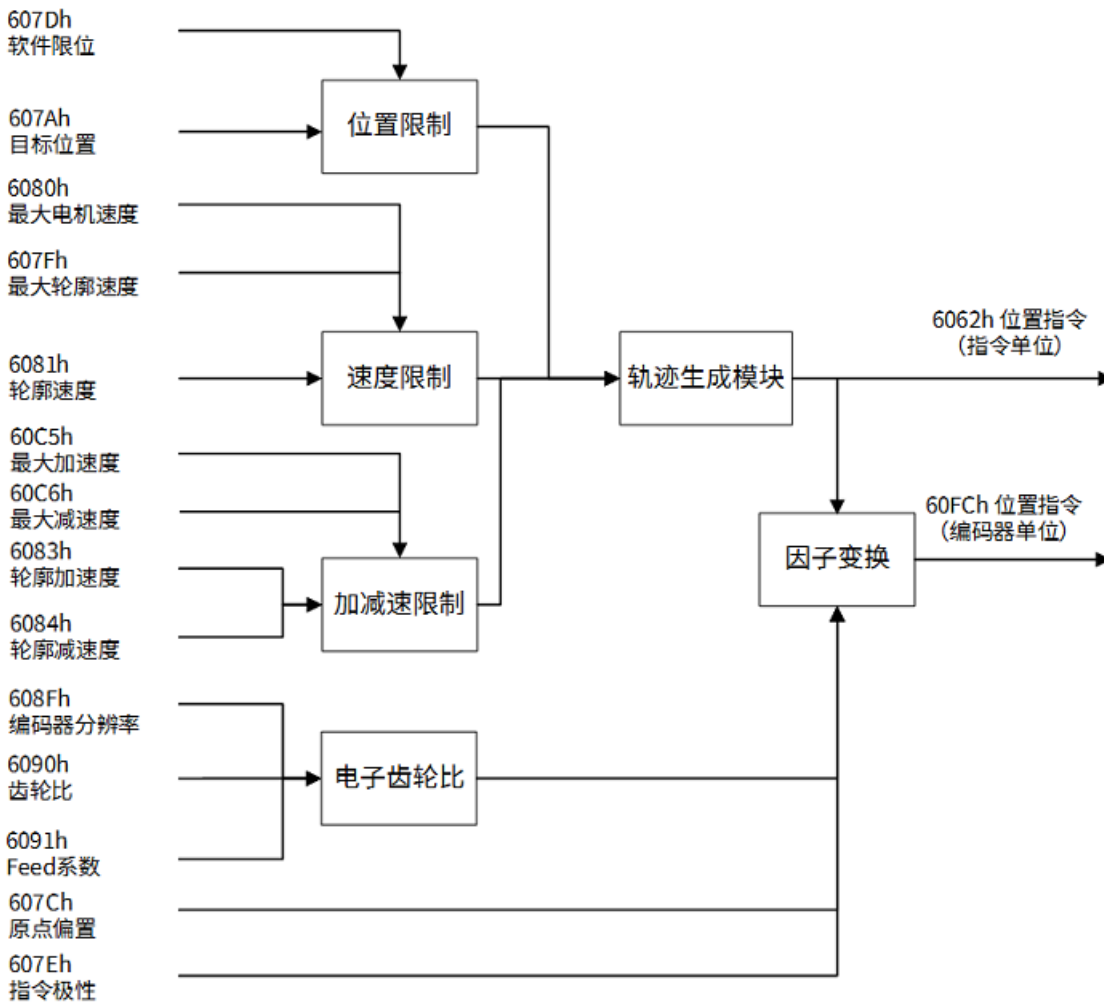

### 13.6.3.1.1 指令类对象

6040h

00h

- 名称：控制字
- 单位：-
- 范围：0~65535
- 类型：U16
- 访问权限：rw
- PDO：RPDO
- 关联模式：ALL
- 出厂值：0
- EEPROM：否
- 说明：特殊 bit 信息详情：

- bit 0~3：定义相同。
- bit 4：新定位点。
  - 值：0 → 1
  - 发送新的定位点，并记录该定位动作的相关对象，包括 607Ah 目标位置，6081h 轮廓速度，6083h 轮廓加速度 和 6084h 轮廓减速度 等。
  - 定位动作在发送新定位点时确定，相关对象的更改不会反映到当前定位动作上。
- bit 5：立即切换。
  - 0：收到新定位点后，在完成当前定位后再执行新定位动作。
  - 1：收到新定位点后，中止当前定位并立即执行新定位动作。
- bit 6：绝对/相对指令。
  - 0：607Ah 目标位置 为绝对位置指令。
  - 1：607Ah 目标位置 为相对位置指令。
- bit 7：定义相同。
- bit 8：暂停位值为 1 时电机按 605Dh 暂停停机方式，进行 1 → 0 迁移后电机恢复动作。
- bit 9~15：定义相同。

## 6067h

00h

- 名称：位置到达阈值
- 单位：指令单位
- 范围：0~4294967295
- 类型：U32
- 访问权限：rw
- PDO：RPDO
- 关联模式：pp
- 出厂值：10
- EEPROM：是
- 说明：判断位置到达的阈值；60F4h 位置偏差 绝对值小于 6067h 位置到达阈值，并持续时间大于 6068h 位置到达窗口，6041h 状态字 的 bit 10 等于 1。

## 6068h

00h

- 名称：位置到达窗口
- 单位：ms
- 范围：0~6553
- 类型：U16
- 访问权限：rw
- PDO：RPDO
- 关联模式：pp
- 出厂值：0
- EEPROM：是
- 说明：判断位置到达的时间；60F4h 位置偏差 绝对值小于 6067h 位置到达阈值，并持续时间大于 6068h 位置到达窗口，6041h 状态字 的 bit 10 等于 1。

#### 607Ah

00h

- 名称：目标位置
- 单位：指令单位
- 范围：-2147483648~2147483647
- 类型：I32
- 访问权限：rw
- PDO：RPDO
- 关联模式：ALL
- 出厂值：0
- EEPROM：否
- 说明：目标位置。

#### 6081h

00h

- 名称：轮廓速度
- 单位：指令单位/s
- 范围：0~4294967295
- 类型：U32
- 访问权限：rw
- PDO：RPDO
- 关联模式：pp

- 出厂值：0
- EEPROM：是
- 说明：设置电机的目标速度，需要同时满足 607Fh 最大轮廓速度和 6080h 最大电机转速限制。

## 6082h

00h

- 名称：中止速度
- 单位：指令单位/s
- 范围：0~4294967295
- 类型：U32
- 访问权限：rw
- PDO：RPDO
- 关联模式：pp
- 出厂值：0
- EEPROM：是
- 说明：设置定位动作在到达目标位置时的电机速度，对象受到 6081h 轮廓速度、607Fh 最大轮廓速度和 6080h 最大电机转速限制。

## 60F2h

00h

- 名称：定位方式
- 单位：-
- 范围：0~65535
- 类型：U16
- 访问权限：rw
- PDO：RPDO
- 关联模式：pp
- 出厂值：0
- EEPROM：是
- 说明：从站按对象 60F2h 定位方式配置确定具体的定位方式。特殊 bit 信息详情：
  - bit 0~1：rel. opt。相对位置指令方式。
  - bit 2~3：cio。立即切换，不支持，固定为 0。
  - bit 4~5：rro。新定位点响应方式。

- bit 6~7 : rado。旋转电机方向选择，不支持，固定为 0。
- bit 8~15 : 保留。

**6040h 控制字** bit 6 为 1 时，相对位置指令的判断方式：

bit 1	bit 0	功能
0	0	相对位置相对于上一个定位点；无上一个定位点时，相对位置相对于绝对坐标 0。（*1）
0	1	相对位置相对于 6062h 位置指令。（*2）
1	0	相对位置相对于 6064h 位置反馈。（*2）
1	1	保留。

\*1：驱动器在关闭使能时，当前定位点的位置保留。每当控制模式切换到 pp 模式时，定位点复位到 0。

\*2：相对位置相对 6062h 位置指令 和 6064h 位置反馈 时，按执行新定位动作时的内部值计算，可能与读取值不一致。

- rro. 新定位点响应方式。6040h 控制字 bit4 进行 0 → 1（新定位点）切换时，从站 6041h 状态字 bit12（定位点确认）的响应方式。

bit5	bit4	功能
0	0	参见 <u>握手流程</u> 。
0	1	bit 12 在电机到达当前定位点时清零。
1	0	bit 12 在控制程序能够接收新定位点时清零。
1	1	保留。

握手流程示意图：

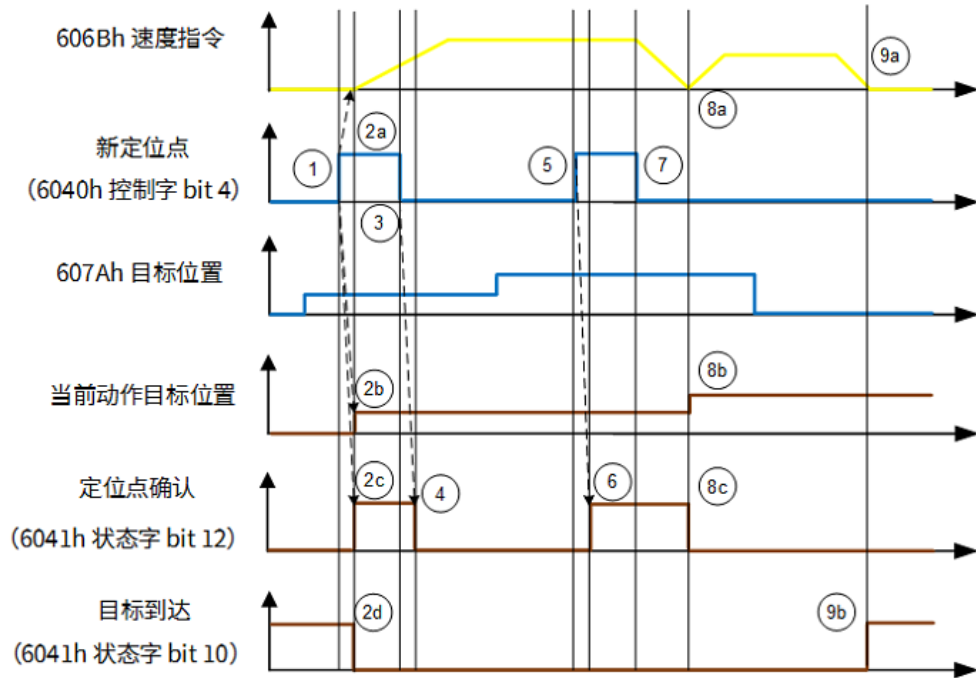

- 1 : 6040h bit 4=1，发送新定位点 1。
- 2a : 定位点 1 动作，驱动器按新定位点 1 规划速度。
- 2b : 更新当前动作目标位置，当前动作目标位置为新定位点 1。
- 2c : → 6041h bit 12 = 1，位点 1 确认。
- 2d : → 6041h bit 10 = 0，电机开始动作，目标到达位复位。
- 3 : 6040h bit 4 = 0，新定位点 bit 位复位。
- 4 : → 6041h bit 12 = 0，定位点确认位复位。
- 5 : 6040h bit 4 = 1，发送新定位点 2。
- 6 : → 6041h bit 12 0 → 1，当前动作目标位置为新定位点 1。
- 7 : 6040h bit 4 = 0，新定位点 bit 位复位。
- 8a : 定位点 2 动作，定位点 1 已到达，开始定位点 2 动作。
- 8b : 更新当前动作目标位置，当前动作目标位置为新定位点 2。
- 8c : 6041h bit 12 = 0，开始定位点 2 动作，定位点确认位复位。
- 9a : 定位点 2 动作结束，定位点 2 动作结束。
- 9b : 6041h bit 10 = 1，电机到达定位点，且无定位动作，目标到达位置 1。

### 13.6.3.1.2 监测类对象

6041h

00h

- 名称：状态字

- 单位：-
- 范围：0~65535
- 类型：I16
- 访问权限：ro
- PDO：TPDO
- 关联模式：ALL
- 出厂值：0
- EEPROM：否
- 说明：特殊 bit 信息详情：
  - bit 0~9：定义相同。
  - bit 10：目标到达。
    - 0：暂停 = 0：6064h 位置反馈与 607Ah 目标位置 差值大于 6067h 位置窗口 或不大于 6067h 位置到达阈值，但持续时间小于 6068h 位置窗口时间；暂停 = 1：电机减速中。
    - 1：暂停 = 0：6064h 位置反馈与 607Ah 目标位置 差值小于 6067h 位置窗口 且持续时间大于 6068h 位置窗口时间；暂停 = 1：电机当前速度为 0。
  - bit 11：定义相同。
  - bit 12：定位点确认。
    - 0：从站尚未收到新的定位点。
    - 1：从站确认收到新的定位点。
  - bit 13：位置偏差过大。
    - 0：60F4h 位置偏差 小于 6065h 位置偏差过大阈值，或大于 6065h 位置偏差过大阈值 但持续时间小于 6066h 位置偏差过大时间窗口。
    - 1：60F4h 位置偏差 大于 6065h 位置偏差过大阈值 且持续时间大于 6066h 位置偏差过大时间窗口。
  - bit 14~15：定义相同。

### 13.6.3.2 周期位置同步模式

轨迹生成模块：

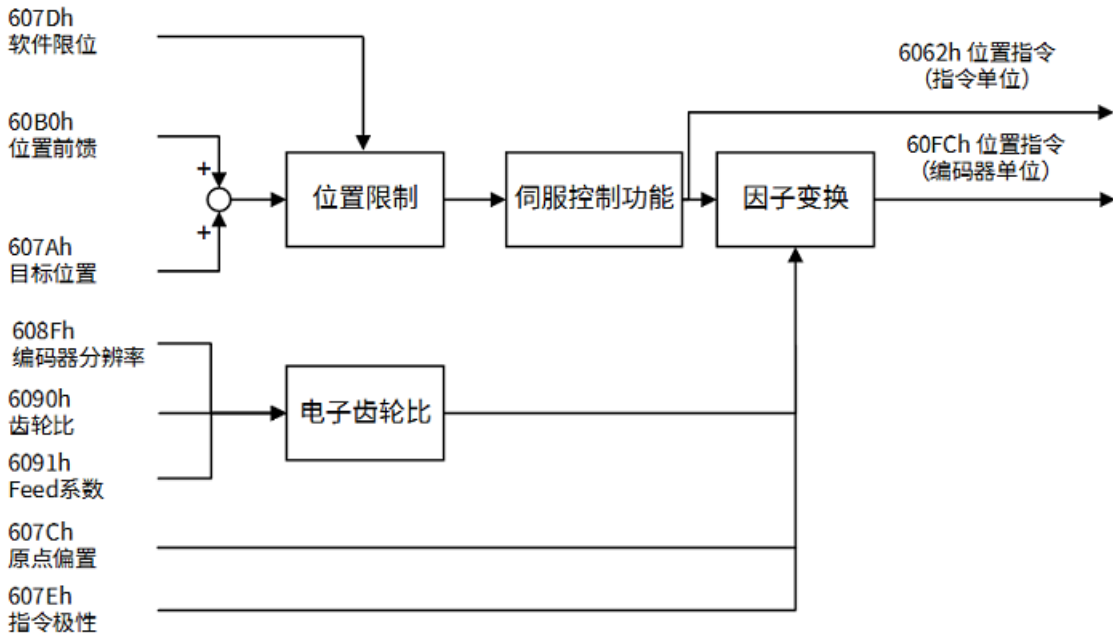

### 13.6.3.2.1 指令类对象

6040h

00h

- 名称：控制字
- 单位：-
- 范围：0~65535
- 类型：U16
- 访问权限：rw
- PDO：RPDO
- 关联模式：ALL
- 出厂值：0
- EEPROM：否
- 说明：在 CSP 模式下，无特殊功能。

607Ah

00h

- 名称：目标位置
- 单位：指令单位
- 范围：-2147483648~2147483647
- 类型：I32
- 访问权限：rw



- PDO : RPDO
- 关联模式 : ALL
- 出厂值 : 0
- EEPROM : 否
- 说明 : 目标位置。CSP 模式下位置指令计算方式为 : 6062h 位置指令 = 607Ah 目标位置 + 60B0h 位置前馈。

60B0h

00h

- 名称 : 位置前馈
- 单位 : 指令单位
- 范围 : -2147483648~2147483647
- 类型 : I32
- 访问权限 : rw
- PDO : RPDO
- 关联模式 : CSP
- 出厂值 : 0
- EEPROM : 是
- 说明 : 设置位置指令的偏置量。

### 13.6.3.2.2 监测类对象

6041h

00h

- 名称 : 状态字
- 单位 : -
- 范围 : 0~65535
- 类型 : I16
- 访问权限 : ro
- PDO : TPDO
- 关联模式 : ALL
- 出厂值 : 0
- EEPROM : 否
- 说明 : 特殊 bit 信息详情 :
  - bit 0~9 : 定义相同。

- bit 10 : 保留。
- bit 11 : 定义相同。
- bit 12 : 从站跟随指令。
  - 0 : 从站未跟随指令 ; 1 : 从站跟随指令。
  - PDS 状态是伺服运行状态。
  - 未处于减速处理中 ( 暂停、快速停机、关机、关闭使能、故障停机 ) 。
  - 未处于暂停的停机状态。
  - 电机运行时未受到转矩限制。
  - 在负方向动作指令中 , 指令位置和实际位置都大于对象 607D:01h 软件位置限制最小值。
  - 在正方向动作指令中 , 指令位置和实际位置都小于对象 607D:02h 软件位置限制最大值。
- bit 13 : 位置偏差过大。
  - 0 : 60F4h 位置偏差 小于 6065h 位置偏差过大阈值 , 或大于 6065h 位置偏差过大阈值 但持续时间小于 6066h 位置偏差过大时间窗口。
  - 1 : 60F4h 位置偏差 大于 6065h 位置偏差过大阈值 且持续时间大于 6066h 位置偏差过大时间窗口。
- bit 14~15 : 保留。

### 13.6.3.3 回零模式

回零模式下 , 驱动器根据 6098h 回零方法、 6099:01h 开关搜索速度、 6099:02h 零点搜索速度和 609Ah 回零加速度 等参数 , 内部生成轨迹进行位置控制 , 寻找零点。

回零动作完成后 , 以下对象被重新设置 :

- 6063h 位置反馈 ( 编码器单位 ) = 60FCh 位置指令 ( 编码器单位 ) = 0
- 6064h 位置反馈 ( 指令单位 ) = 6062h 位置指令 ( 指令单位 ) = 607Ch 原点偏置

轨迹生成模块 :

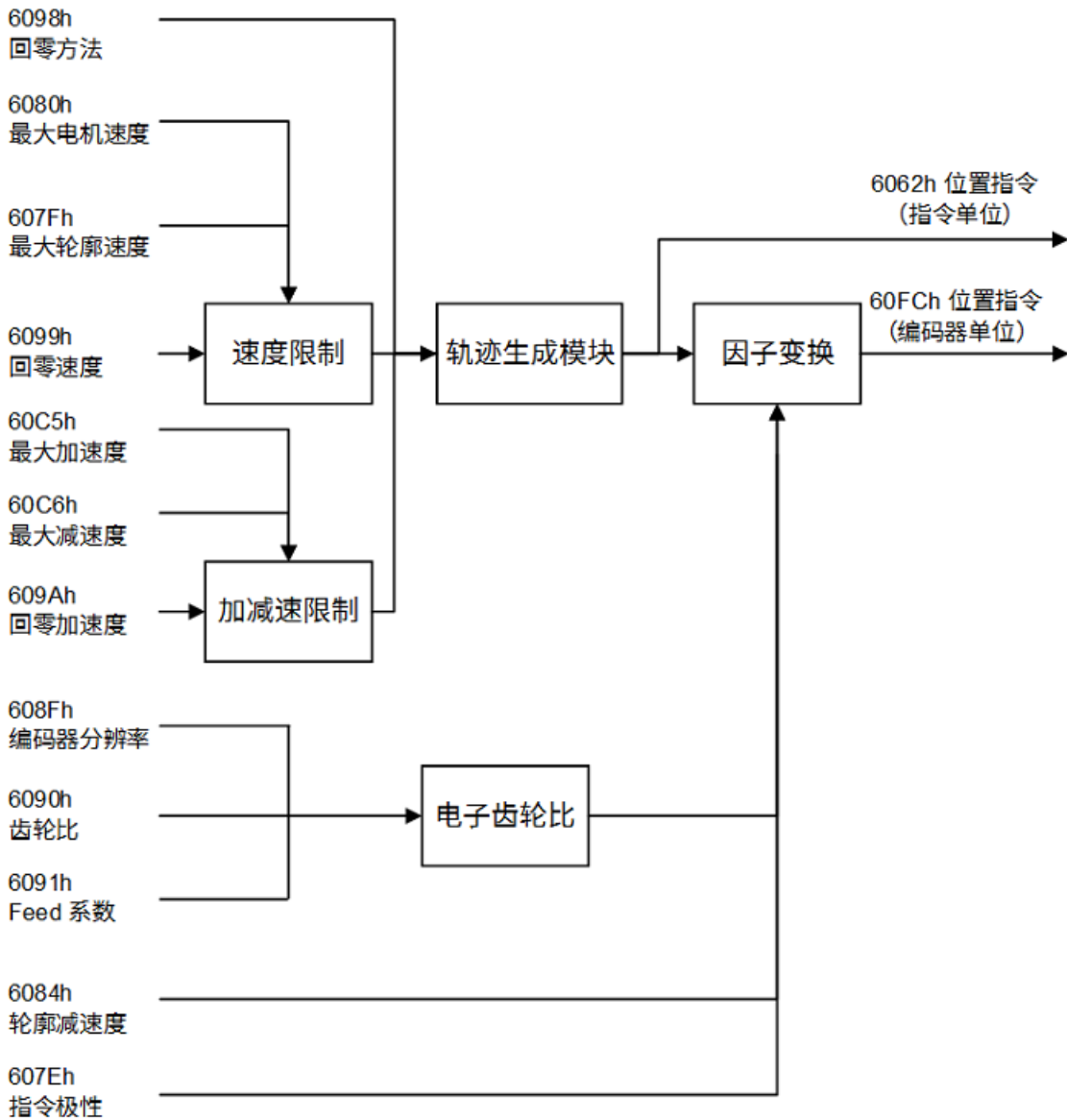

### 13.6.3.3.1 指令类对象

6040h

00h

- 名称：控制字
- 单位：-
- 范围：0~65535
- 类型：U16
- 访问权限：rw
- PDO：RPDO
- 关联模式：ALL
- 出厂值：0

- EEPROM : 否
- 说明 : 特殊 bit 信息详情 :
  - bit 0~3 : 定义相同。
  - bit 4 : 启动回零。
    - 0 : 回零功能待命。
    - 0 → 1 : 回零动作开始。
    - 1 : 回零动作运行。
    - 1 → 0 : 回零动作中断。
  - bit 5~6 : 保留。
  - bit 7 : 定义相同。
  - bit 8 : 暂停。
    - 0 : 按启动回零标识位对应的功能运行。
    - 1 : 按回零加速度停止电机。
  - bit 9~15 : 保留。

## 6098h

00h

- 名称 : 回零方法
- 单位 : -
- 范围 : -128~127
- 类型 : I8
- 访问权限 : rw
- PDO : RPDO
- 关联模式 : HM
- 出厂值 : 0
- EEPROM : 是
- 说明 : 设置回零方法。详情参见 [60E3h 支持的回零方法](#)。

## 6099h

### 回零速度

00h

- 名称 : 子索引数
- 单位 : -
- 范围 : 0~255

- 类型：U8
- 访问权限：ro
- PDO：RPDO
- 关联模式：HM
- 出厂值：2
- EEPROM：否

## 01h

- 名称：开关搜索速度
- 单位：指令单位/s
- 范围：0~4294967295
- 类型：U32
- 访问权限：rw
- PDO：RPDO
- 关联模式：HM
- 出厂值：873813
- EEPROM：是
- 说明：设置搜索开关点信号的速度。

## 02h

- 名称：零点搜索速度
- 单位：指令单位/s
- 范围：0~4294967295
- 类型：U32
- 访问权限：rw
- PDO：RPDO
- 关联模式：HM
- 出厂值：873813
- EEPROM：是
- 说明：设置搜索零点信号速度。

## 609Ah

## 00h

- 名称：回零加速度
- 单位：指令单位/s<sup>2</sup>

- 范围：0~4294967295
- 类型：U32
- 访问权限：rw
- PDO：RPDO
- 关联模式：HM
- 出厂值：1000000
- EEPROM：是
- 说明：设置回零模式下电机的加速度和减速度。对象设置为 0 时，内部按 1 处理。

### 13.6.3.3.2 监测类对象

6041h

00h

- 名称：状态字
  - 单位：-
  - 范围：0~65535
  - 类型：I16
  - 访问权限：ro
  - PDO：TPDO
  - 关联模式：ALL
  - 出厂值：0
  - EEPROM：否
  - 说明：特殊 bit 信息详情：
    - bit 0~9：定义相同
    - bit 10：目标到达
      - 0：点击动作中。
      - 1：电机停止状态。
    - bit 11：定义相同
    - bit 12：回零成功
      - 0：回零动作尚未完成。
- 回零成功位在以下情况下为 0：
- 驱动器原点回零功能运行时。
  - 驱动器发生回零错误时，对于增量式编码器，回零。

- 对于绝对式编码器，进行多圈编码器清零时回零成功位变为 0，完成后，回零成功位恢复为 1；如果多圈编码器清零失败则保持为 0。
- 对于增量式编码器，驱动器上电后直到第一次原点回零完成前，回零成功位为 0。
  - 1：回零动作完成。
- bit 13：回零错误。
  - 0：回零动作未发生异常。

回零错误的可能发生情况：

  - 启动回零动作时，PDS 状态为伺服运行以外的状态（除回零方法 37）。
  - 启动回零动作时，对象 6099:01h（除回零方法 33，34，37）或 6099:02h 值为 0（除回零方法 37）。
  - 启动回零动作时，对象 6098 设置为 0 或不支持的回零方法。
  - 在原点搜索过程中将正向和逆向限位开关全部检出。
  - 开关和限位信号未分配（取决于具体回零方法所需的信号）。
  - 1：回零动作发生异常。
- bit 14~15：定义相同

各 bit 组合功能信息详情：

bit 13	bit 12	bit 10	说明
0	0	0	进行回零动作中
0	0	1	回零动作打断或尚未开始
0	1	0	零点已找到，但回零动作尚未结束
0	1	1	回零动作正常完成
1	0	0	回零动作发生错误，电机尚未停止
1	0	1	回零动作发生错误并结束
1	1	0	回零动作发生错误，电机尚未停止（绝对式系统）
1	1	1	回零动作发生错误并结束（绝对式系统）

60E3h

支持的回零方法

#### 00h

- 名称：子索引数
- 单位：-
- 范围：0~255
- 类型：U8
- 访问权限：ro
- PDO：否
- 关联模式：ALL
- 出厂值：4
- EEPROM：否

#### 01h

- 名称：支持的回零方法 1
- 单位：-
- 范围：0~32767
- 类型：U16
- 访问权限：ro
- PDO：否
- 关联模式：ALL
- 出厂值：1
- EEPROM：否

#### 02h

- 名称：支持的回零方法 2
- 单位：-
- 范围：0~32767
- 类型：U16
- 访问权限：ro
- PDO：否
- 关联模式：ALL
- 出厂值：2
- EEPROM：否

#### 03h

- 名称：支持的回零方法 3



- 单位：-
- 范围：0~32767
- 类型：U16
- 访问权限：ro
- PDO：否
- 关联模式：ALL
- 出厂值：3
- EEPROM：否

04h

- 名称：支持的回零方法 4
- 单位：-
- 范围：0~32767
- 类型：U16
- 访问权限：ro
- PDO：否
- 关联模式：ALL
- 出厂值：4
- EEPROM：否

05h

- 名称：支持的回零方法 5
- 单位：-
- 范围：0~32767
- 类型：U16
- 访问权限：ro
- PDO：否
- 关联模式：ALL
- 出厂值：5
- EEPROM：否

06h

- 名称：支持的回零方法 6
- 单位：-
- 范围：0~32767

- 类型：U16
- 访问权限：ro
- PDO：否
- 关联模式：ALL
- 出厂值：6
- EEPROM：否

07h

- 名称：支持的回零方法 7
- 单位：-
- 范围：0~32767
- 类型：U16
- 访问权限：ro
- PDO：否
- 关联模式：ALL
- 出厂值：7
- EEPROM：否

08h

- 名称：支持的回零方法 8
- 单位：-
- 范围：0~32767
- 类型：U16
- 访问权限：ro
- PDO：否
- 关联模式：ALL
- 出厂值：8
- EEPROM：否

09h

- 名称：支持的回零方法 9
- 单位：-
- 范围：0~32767
- 类型：U16
- 访问权限：ro

- PDO : 否
- 关联模式 : ALL
- 出厂值 : 9
- EEPROM : 否

#### 0Ah

- 名称 : 支持的回零方法 10
- 单位 : -
- 范围 : 0~32767
- 类型 : U16
- 访问权限 : ro
- PDO : 否
- 关联模式 : ALL
- 出厂值 : 10
- EEPROM : 否

#### 0Bh

- 名称 : 支持的回零方法 11
- 单位 : -
- 范围 : 0~32767
- 类型 : U16
- 访问权限 : ro
- PDO : 否
- 关联模式 : ALL
- 出厂值 : 11
- EEPROM : 否

#### 0Ch

- 名称 : 支持的回零方法 12
- 单位 : -
- 范围 : 0~32767
- 类型 : U16
- 访问权限 : ro
- PDO : 否
- 关联模式 : ALL

- 出厂值：12
- EEPROM：否

#### 0Dh

- 名称：支持的回零方法 13
- 单位：-
- 范围：0~32767
- 类型：U16
- 访问权限：ro
- PDO：否
- 关联模式：ALL
- 出厂值：13
- EEPROM：否

#### 0Eh

- 名称：支持的回零方法 14
- 单位：-
- 范围：0~32767
- 类型：U16
- 访问权限：ro
- PDO：否
- 关联模式：ALL
- 出厂值：14
- EEPROM：否

#### 10h

- 名称：支持的回零方法 15
- 单位：-
- 范围：0~32767
- 类型：U16
- 访问权限：ro
- PDO：否
- 关联模式：ALL
- 出厂值：17
- EEPROM：否

## 11h

- 名称：支持的回零方法 16
- 单位：-
- 范围：0~32767
- 类型：U16
- 访问权限：ro
- PDO：否
- 关联模式：ALL
- 出厂值：18
- EEPROM：否

## 12h

- 名称：支持的回零方法 17
- 单位：-
- 范围：0~32767
- 类型：U16
- 访问权限：ro
- PDO：否
- 关联模式：ALL
- 出厂值：19
- EEPROM：否

## 13h

- 名称：支持的回零方法 18
- 单位：-
- 范围：0~32767
- 类型：U16
- 访问权限：ro
- PDO：否
- 关联模式：ALL
- 出厂值：20
- EEPROM：否

## 14h

- 名称：支持的回零方法 19

- 单位：-
- 范围：0~32767
- 类型：U16
- 访问权限：ro
- PDO：否
- 关联模式：ALL
- 出厂值：21
- EEPROM：否

15h

- 名称：支持的回零方法 20
- 单位：-
- 范围：0~32767
- 类型：U16
- 访问权限：ro
- PDO：否
- 关联模式：ALL
- 出厂值：22
- EEPROM：否

16h

- 名称：支持的回零方法 21
- 单位：-
- 范围：0~32767
- 类型：U16
- 访问权限：ro
- PDO：否
- 关联模式：ALL
- 出厂值：23
- EEPROM：否

17h

- 名称：支持的回零方法 22
- 单位：-
- 范围：0~32767

- 类型：U16
- 访问权限：ro
- PDO：否
- 关联模式：ALL
- 出厂值：24
- EEPROM：否

18h

- 名称：支持的回零方法 23
- 单位：-
- 范围：0~32767
- 类型：U16
- 访问权限：ro
- PDO：否
- 关联模式：ALL
- 出厂值：25
- EEPROM：否

19h

- 名称：支持的回零方法 24
- 单位：-
- 范围：0~32767
- 类型：U16
- 访问权限：ro
- PDO：否
- 关联模式：ALL
- 出厂值：26
- EEPROM：否

1Ah

- 名称：支持的回零方法 25
- 单位：-
- 范围：0~32767
- 类型：U16
- 访问权限：ro

- PDO : 否
- 关联模式 : ALL
- 出厂值 : 27
- EEPROM : 否

**1Bh**

- 名称 : 支持的回零方法 26
- 单位 : -
- 范围 : 0~32767
- 类型 : U16
- 访问权限 : ro
- PDO : 否
- 关联模式 : ALL
- 出厂值 : 28
- EEPROM : 否

**1Ch**

- 名称 : 支持的回零方法 27
- 单位 : -
- 范围 : 0~32767
- 类型 : U16
- 访问权限 : ro
- PDO : 否
- 关联模式 : ALL
- 出厂值 : 29
- EEPROM : 否

**1Dh**

- 名称 : 支持的回零方法 28
- 单位 : -
- 范围 : 0~32767
- 类型 : U16
- 访问权限 : ro
- PDO : 否
- 关联模式 : ALL



- 出厂值：30
- EEPROM：否

#### 1Eh

- 名称：支持的回零方法 29
- 单位：-
- 范围：0~32767
- 类型：U16
- 访问权限：ro
- PDO：否
- 关联模式：ALL
- 出厂值：33
- EEPROM：否

#### 1Fh

- 名称：支持的回零方法 30
- 单位：-
- 范围：0~32767
- 类型：U16
- 访问权限：ro
- PDO：否
- 关联模式：ALL
- 出厂值：34
- EEPROM：否

#### 20h

- 名称：支持的回零方法 31
- 单位：-
- 范围：0~32767
- 类型：U16
- 访问权限：ro
- PDO：否
- 关联模式：ALL
- 出厂值：37
- EEPROM：否

### 13.6.3.3.3 回零方法

#### 方法 1 使用负向限位信号

回零动作开始时，若负向限位信号为低，电机初始运行方向为负方向，收到负向限位上升沿信号后减速并反向低速运行，原点为负向限位下降沿方向的第一个 Z 信号。

基于负限位开关和零位脉冲的回原始位：

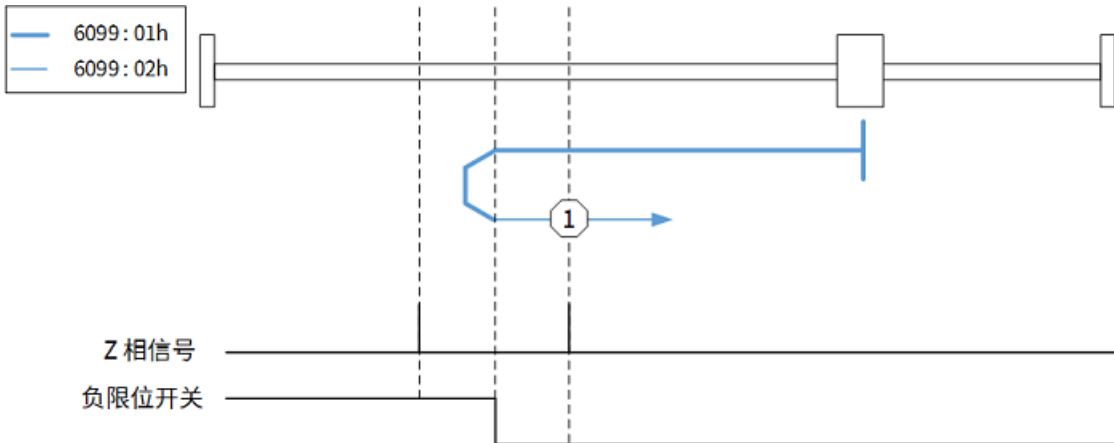

#### 方法 2 使用正向限位信号

回零动作开始时，若正向限位信号为低，电机初始运行方向为正方向。在收到正向限位上升沿信号后减速并反向低速运行，原点为正向限位下降沿后的第一个 Z 信号。

基于正限位开关和零位脉冲的回原始位：

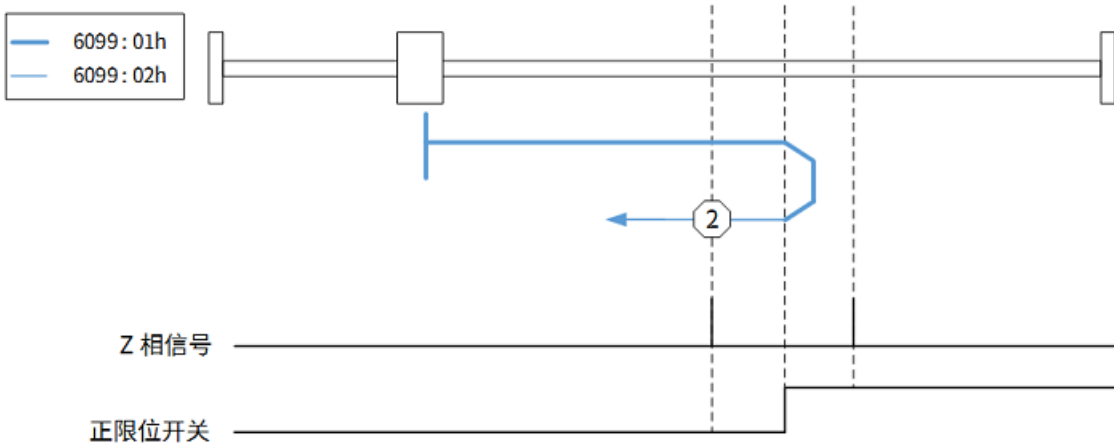

#### 方法 3、4 使用开关信号

回零动作开始时，若开关信号为低，电机初始运行方向为正方向，速度为 **6099:01h 开关搜索速度**。若开关信号为高，电机初始运行方向为负方向，速度为 **6099:02h 零点搜索速度**。

基于正原始位开关和零位脉冲的回原始位：

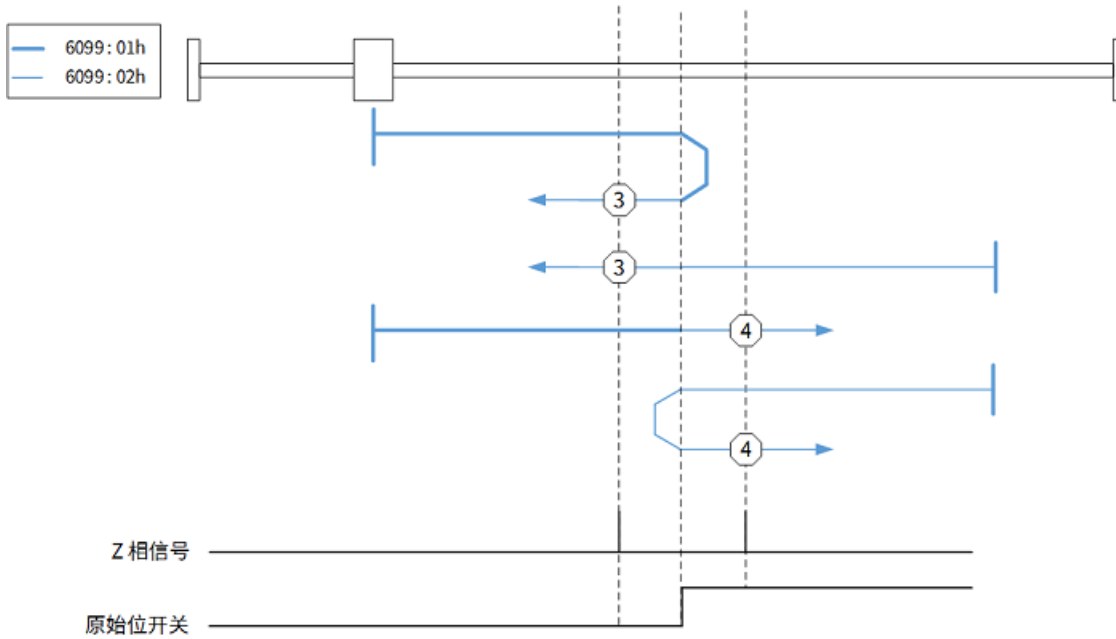

### 方法 5、6 使用开关信号

回零动作开始时，若开关信号为低，电机初始运行方向为负方向，速度为 6099:01h 开关搜索速度。若开关信号为高，电机初始运行方向为正方向，速度为 6099:02h 零点搜索速度。

基于负原始位开关和零位脉冲的回原始位：

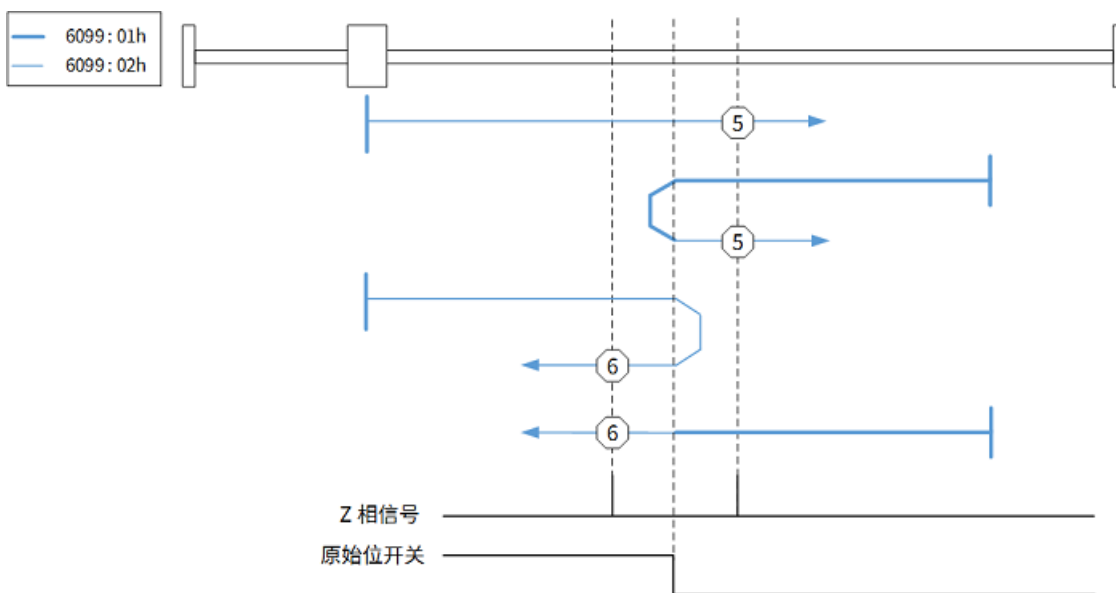

### 方法 7、8、9、10 使用正、负向限位信号和开关信号

回零动作开始时，若开关信号为低，电机初始运行方向为正方向，速度为 6099:01h 开关搜索速度。电机运行过程中，开关信号为高时，驱动器自动减速至 6099:02h 零点搜索速度。

回零动作开始时，若开关信号为高，方法 7、8 的电机初始运行方向为负方向，方法 9、10 的电机初始方向为正方向，速度为 6099:02h 零点搜索速度。

基于原始位开关和零位脉冲的回原始位——初始运动方向为正：

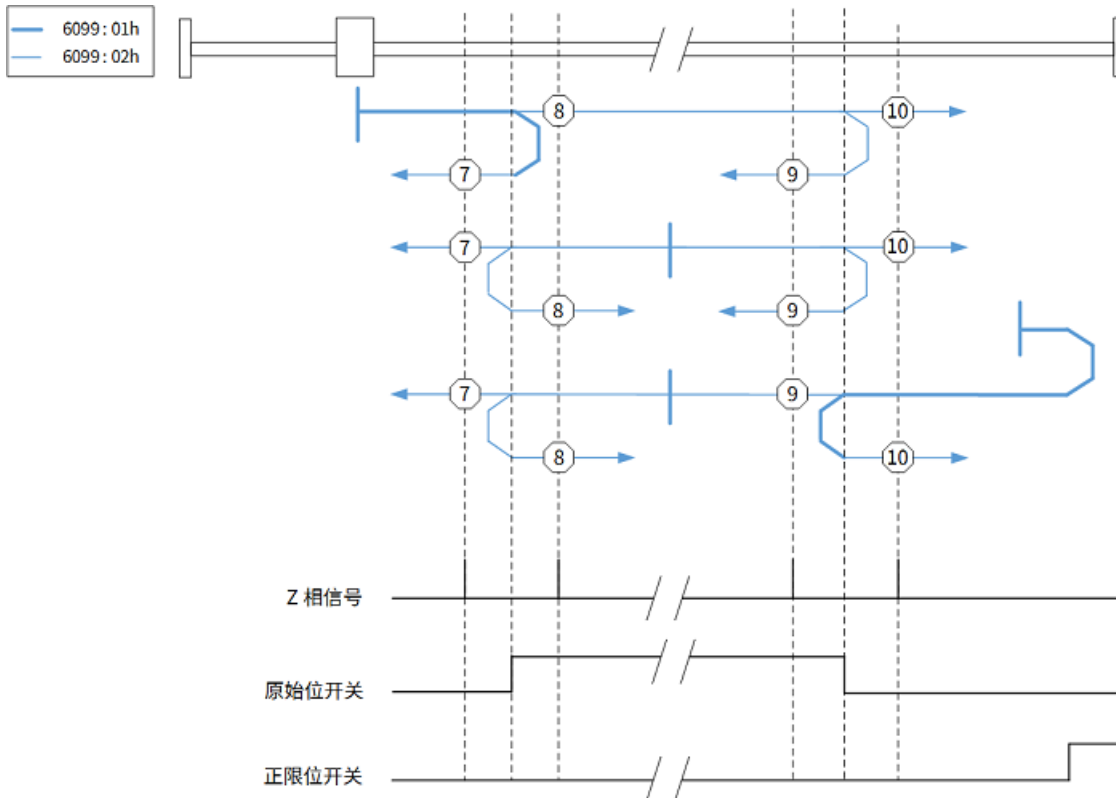

## 方法 11、12、13、14 使用正、负向限位信号和开关信号

回零动作开始时，若开关信号为低，电机初始运行方向为负方向，速度为 **6099:01h 开关搜索速度**。电机运行过程中，开关信号为高时，驱动器自动减速至 **6099:02h 零点搜索速度**。  
回零动作开始时，若开关信号为高，方法 11、12 的电机初始运行方向为正方向，方法 13、14 的电机初始方向为负方向，速度为 **6099:02h 零点搜索速度**。

基于原始位开关和零位脉冲的回原始位——初始运动方向为负：

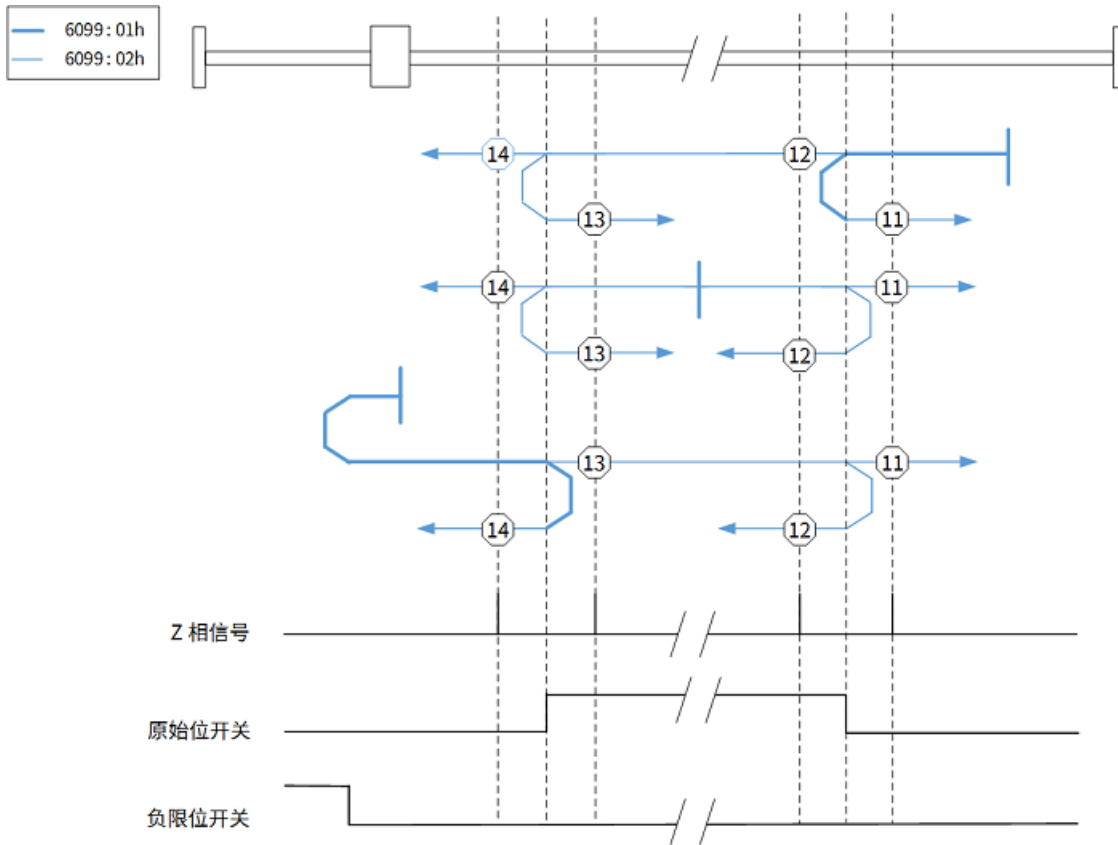

### 方法 17~30

回零动作可按顺序参考回零方法 1~14。区别在于回零方法的原点位于对应的正、负向限位或开关信号边沿的位置，而不是附近的 Z 信号位置。

基于正原始位开关的回原始位：

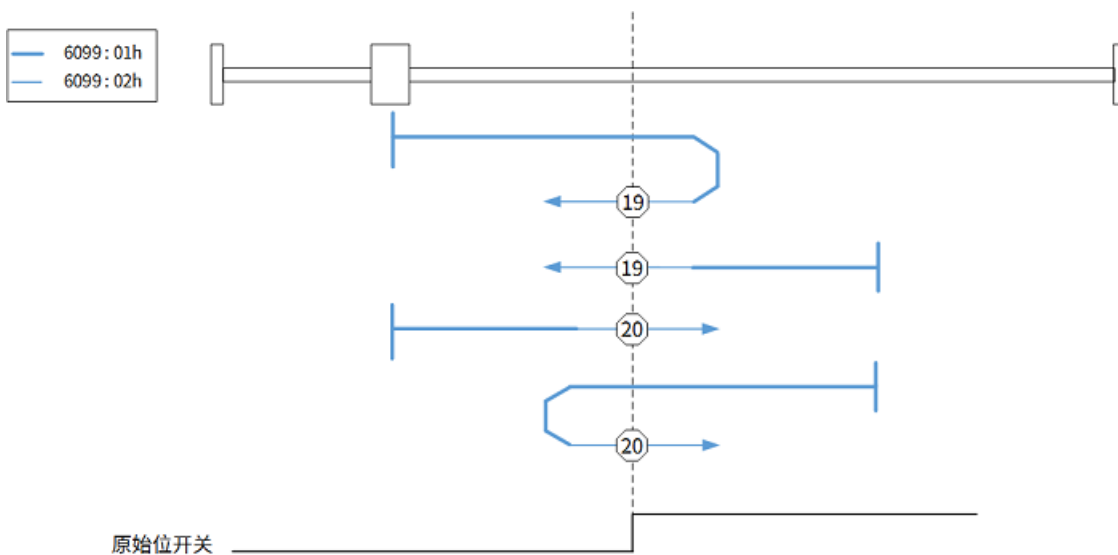

### 方法 33、34 不使用限位或开关信号

速度为 6099:02h 零点搜索速度，原点为当前位置负方向或正方向的第一个 Z 信号。

基于零位脉冲的回原始位：

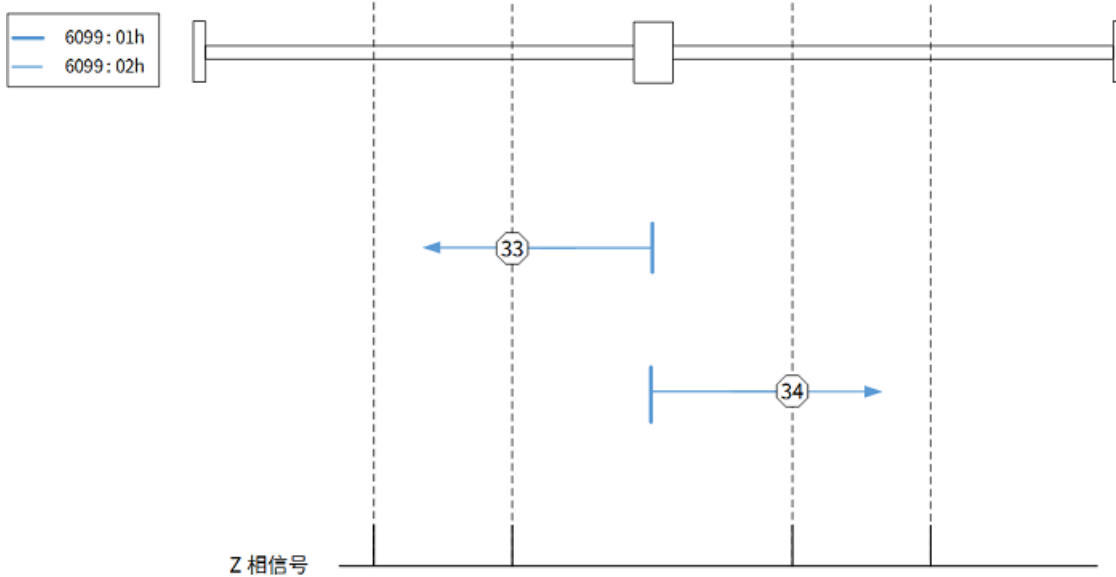

方法 37 不使用限位或开关信号

将当前位置作为零点，电机不需要使能。

### 13.6.3.4 位置模式共通对象

#### 13.6.3.4.1 指令类对象

60B1h

00h

- 名称：速度前馈
- 单位：指令单位/s
- 范围：-2147483648~2147483647
- 类型：I32
- 访问权限：rw
- PDO：RPDO
- 关联模式：P、S
- 出厂值：0
- EEPROM：是
- 说明：在位置控制模式下外部速度前馈信号来源。

60B2h

00h

- 名称：转矩前馈
- 单位：-

- 范围：-32768~32767
- 类型：I16
- 访问权限：rw
- PDO：RPDO
- 关联模式：ALL
- 出厂值：0
- EEPROM：是
- 说明：在位置控制模式下外部转矩前馈信号来源。

#### 13.6.3.4.2 监测类对象

6062h

00h

- 名称：位置指令
- 单位：指令单位
- 范围：-2147483648~2147483647
- 类型：I32
- 访问权限：ro
- PDO：TPDO
- 关联模式：P
- 出厂值：0
- EEPROM：否
- 说明：内部指令位置。

6063h

00h

- 名称：位置反馈
- 单位：pulse
- 范围：-2147483648~2147483647
- 类型：I32
- 访问权限：ro
- PDO：TPDO
- 关联模式：ALL
- 出厂值：0
- EEPROM：否

- 说明：电机的实际位置，为编码器单位。

6064h

00h

- 名称：位置反馈
- 单位：指令单位
- 范围：-2147483648~2147483647
- 类型：I32
- 访问权限：ro
- PDO：TPDO
- 关联模式：ALL
- 出厂值：0
- EEPROM：否
- 说明：电机的实际位置，为指令单位。

60F4h

00h

- 名称：位置偏差
- 单位：指令单位
- 范围：-2147483648~2147483647
- 类型：I32
- 访问权限：ro
- PDO：TPDO
- 关联模式：P
- 出厂值：0
- EEPROM：否
- 说明：位置反馈相对位置指令的偏差。

60FAh

00h

- 名称：位置环输出
- 单位：指令单位/s
- 范围：-2147483648~2147483647
- 类型：I32
- 访问权限：ro



- PDO : TPDO
- 关联模式 : P
- 出厂值 : 0
- EEPROM : 否
- 说明 : 内部指令速度 ( 位置环输出 ) 。

## 60FCh

00h

- 名称 : 位置指令
- 单位 : pulse
- 范围 : -2147483648~2147483647
- 类型 : I32
- 访问权限 : ro
- PDO : TPDO
- 关联模式 : P
- 出厂值 : 0
- EEPROM : 否
- 说明 : 内部位置指令 , 编码器单位。

### 13.6.3.4.3 位置偏差过大

6065h

00h

- 名称 : 位置偏差过大阈值
- 单位 : 指令单位
- 范围 : 0~4294967295
- 类型 : U32
- 访问权限 : rw
- PDO : RPDO
- 关联模式 : PP、CSP
- 出厂值 : 100000
- EEPROM : 是
- 说明 : 位置偏差过大的阈值 ; 60F4h 位置偏差 大于 6065h 位置偏差过大阈值 且持续时间大于 6066h 位置偏差过大时间窗口 , 6041 控制字 的 bit 13 等于 1。

6066h

00h

- 名称：位置偏差过大时间窗口
- 单位：ms
- 范围：0 – 65535
- 类型：U16
- 访问权限：rw
- PDO：RPDO
- 关联模式：PP、CSP
- 出厂值：0
- EEPROM：否
- 说明：位置偏差过大判断的时间；60F4h 位置偏差 大于 6065h 位置偏差过大阈值 且 持续时间大于 6066h 位置偏差过大时间窗口，6041 控制字 的 bit 13 等于 1。

#### 13.6.3.4.4 位置限制

607Bh

#### 位置范围限制

00h

- 名称：子索引数
- 单位：-
- 范围：0~255
- 类型：U8
- 访问权限：ro
- PDO：否
- 关联模式：ALL
- 出厂值：2
- EEPROM：否

01h

- 名称：位置限制最小值
- 单位：指令单位
- 范围：-2147483648~2147483647
- 类型：I32
- 访问权限：rw

- PDO : RPDO
- 关联模式 : ALL
- 出厂值 : -2147483648
- EEPROM : 是

02h

- 名称 : 位置限制最大值
- 单位 : 指令单位
- 范围 : -2147483648~2147483647
- 类型 : I32
- 访问权限 : rw
- PDO : RPDO
- 关联模式 : ALL
- 出厂值 : 2147483648
- EEPROM : 是
- 说明 : 不支持该对象 , 请保持出厂值。

#### 13.6.3.4.5 软件限位

607Dh

#### 软件位置范围限制

00h

- 名称 : 子索引数
- 单位 : -
- 范围 : 0~255
- 类型 : U8
- 访问权限 : ro
- PDO : 否
- 关联模式 : ALL
- 出厂值 : 2
- EEPROM : 否

01h

- 名称 : 软件位置限制最小值
- 单位 : 指令单位
- 范围 : -2147483648~2147483647

- 类型：I32
- 访问权限：rw
- PDO：RPDO
- 关联模式：PP、CSP
- 出厂值：-2147483648
- EEPROM：是

02h

- 名称：位置限制最大值
- 单位：指令单位
- 范围：-2147483648~2147483647
- 类型：I32
- 访问权限：rw
- PDO：RPDO
- 关联模式：PP、CSP
- 出厂值：2147483648
- EEPROM：是
- 说明：通过软件限位设置位置控制模式（PP,CSP）下的电机动作范围，当 6062h 位置反馈超限时，按 6085h 快速停机减速度 停止电机。

生效条件：

- 处于 PP、CSP 控制模式下。
- 软件限位的对象满足 607D:01h 小于 607D:02h。
- 编码器为绝对式编码器（3000:10h 绝对式编码器设置 ≠ 1）。
- 编码器为增量式编码器（3000:10h 绝对式编码器设置 = 1）时，每次驱动器投入电源后需要进行一次回零动作，使回零模式下 6041h 状态字 bit12 = 1 生效。

### 13.6.3.5 其他相关对象

- 指令、设置对象

索引	子索引	名称	单位	范围	类型	权限	PDO
6072h	00h	最大转矩	0.1%	0~65535	U16	rw	RPDO
607Ch	00h	原点偏置	指令单位	- 2147483648~2147483647	I32	rw	RPDO

6080h	00h	电机最大转速	r/min	0~4294967295	U32	rw	RPDO
60E0h	00h	正向转矩限制	0.1%	0~65535	U16	rw	RPDO
60E1h	00h	逆向转矩限制	0.1%	0~65535	U16	rw	RPDO

• 监测类对象

索引	子索引	名称	单位	范围	类型	权限	PDO
603Fh	00h	故障码	-	0~65535	U16	ro	TPDO
6069h	00h	速度传感器反馈值	pulse/s	- 2147483648~2147483647	I32	ro	TPDO
606Ch	00h	速度反馈	指令单位 /s	- 2147483648~2147483647	I32	ro	TPDO
6074h	00h	转矩指令	0.1%	-32768~3276	I16	ro	TPDO
6076h	00h	电机额定转矩	mNm	0~4294967295	U32	ro	否
6077h	00h	转矩反馈	0.1%	-32768~32767	I16	ro	TPDO

### 13.6.4 速度控制模式

速度控制模式：

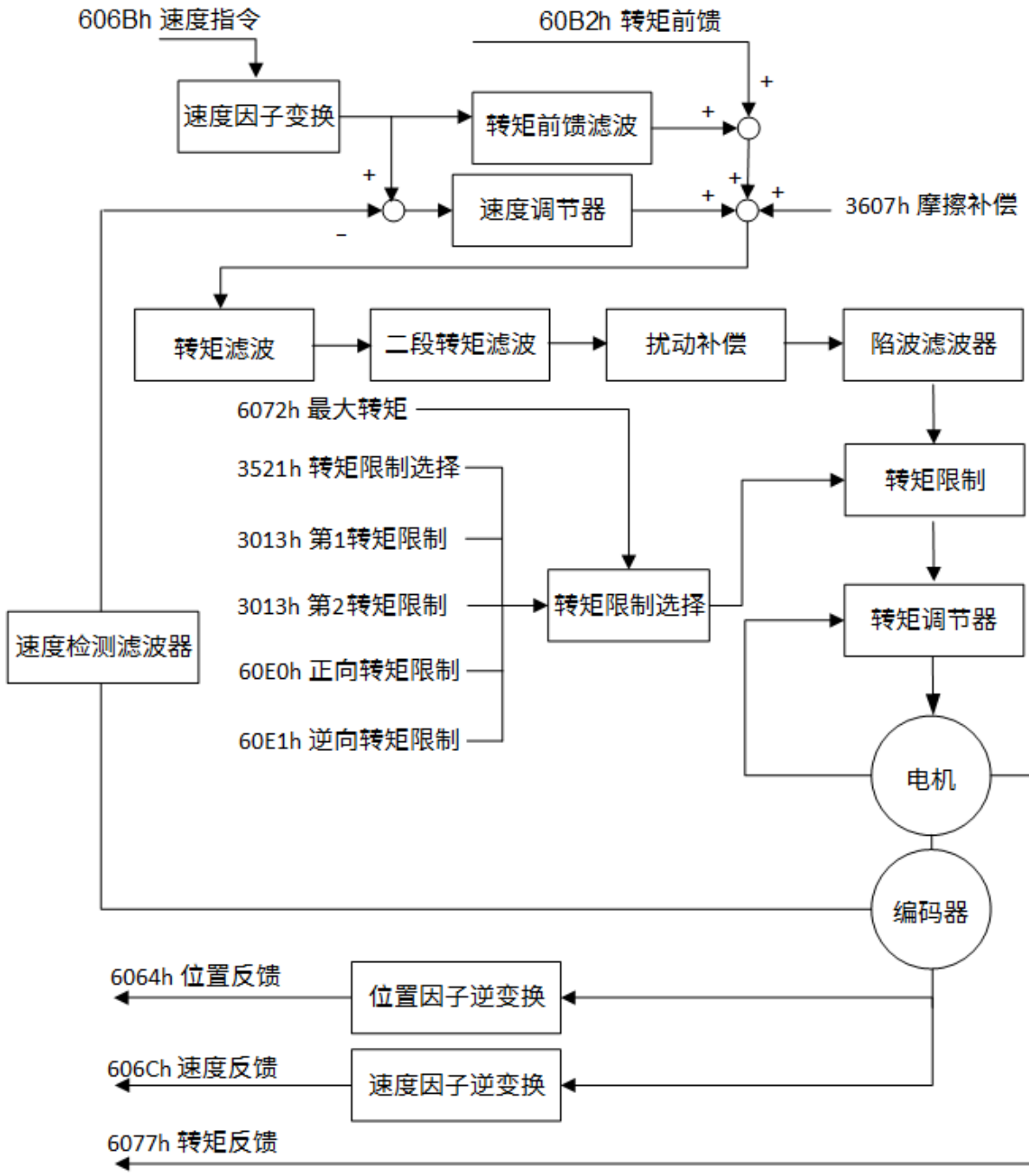

### 13.6.4.1 轮廓速度模式

轮廓速度模式下，驱动器根据 60FFh 目标速度、6083h 轮廓加速度和 6084h 轮廓减速度等参数，内部进行速度规划完成速度控制。

轨迹生成模块：

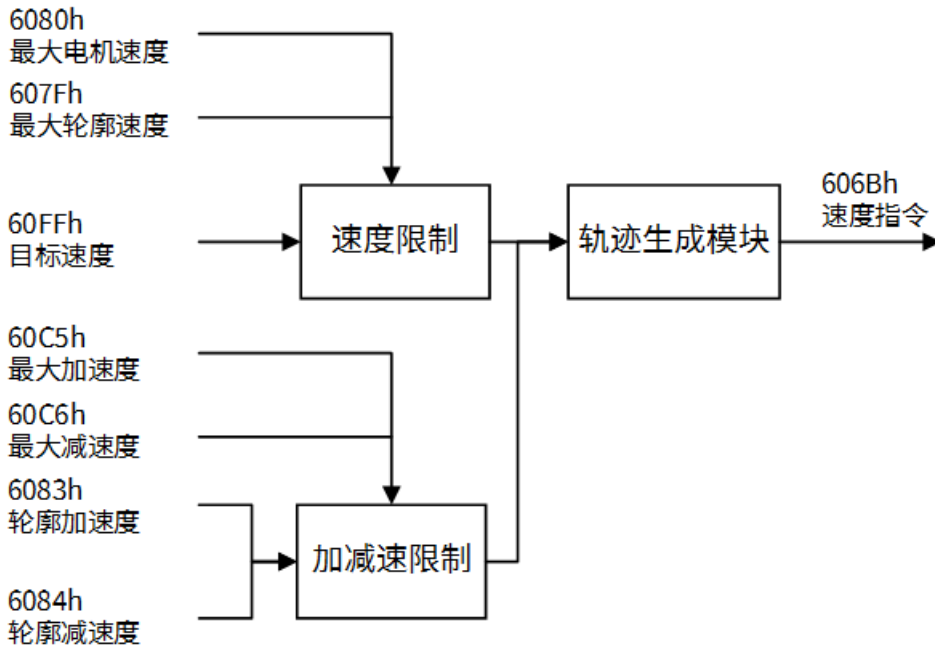

### 13.6.4.1.1 指令类对象

6040h

00h

- 名称：控制字
- 单位：-
- 范围：0~65535
- 类型：U16
- 访问权限：rw
- PDO：RPDO
- 关联模式：ALL
- 出厂值：0
- EEPROM：否
- 说明：在 PV 模式下，无特殊功能。

606Dh

00h

- 名称：速度到达阈值
- 单位：r/min
- 范围：0~65535
- 类型：U16
- 访问权限：rw

- PDO : RPDO
- 关联模式 : PV
- 出厂值 : 10
- EEPROM : 是
- 说明 : 判断速度到达的阈值 ; **60FF 目标速度** 和 **60B1h 速度前馈** 的合计值与 **606Ch 速度反馈** 的差值小于 **606Dh 速度偏差阈值** , 并持续了 **606Eh 速度到达时间** 的时间 , 则 **6041h 状态字** 的 bit10 设置为 1 ; 否则设置为 0。

## 606Eh

00h

- 名称 : 速度到达时间
- 单位 : 速度到达时间
- 范围 : 0~65535
- 类型 : U16
- 访问权限 : rw
- PDO : RPDO
- 关联模式 : PV
- 出厂值 : 0
- EEPROM : 是
- 说明 : 判断速度到达的时间 ; **60FF 目标速度** 和 **60B1h 速度前馈** 的合计值与 **606Ch 速度反馈** 的差值小于 **606Dh 速度偏差阈值** , 并持续了 **606Eh 速度到达时间** 的时间 , 则 **6041h 状态字** 的 bit 10 设置为 1 ; 否则设置为 0。

## 606Fh

00h

- 名称 : 速度门限值
- 单位 : r/min
- 范围 : 0~65535
- 类型 : U16
- 访问权限 : rw
- PDO : RPDO
- 关联模式 : PV
- 出厂值 : 30
- EEPROM : 是



- 说明：判断零速状态的门限值；当 606Ch 速度反馈 大于 606Fh 速度门限值，并持续了 6070h 速度门限时间 的时间，则 6041h 状态字 的 bit 12 设置为 0；否则设置为 1。

6070h

00h

- 名称：速度门限时间
- 单位：ms
- 范围：0~65535
- 类型：U16
- 访问权限：rw
- PDO：RPDO
- 关联模式：PV
- 出厂值：0
- EEPROM：是
- 说明：判断零速状态的时间；当 606Ch 速度反馈 大于 606Fh 速度门限值，并持续了 6070h 速度门限时间 的时间，则 6041h 状态字 的 bit 12 设置为 0；否则设置为 1。

60FFh

00h

- 名称：目标速度
- 单位：指令单位/s
- 范围：-2147483648~2147483647
- 类型：I32
- 访问权限：rw
- PDO：RPDO
- 关联模式：S
- 出厂值：0
- EEPROM：否
- 说明：目标速度。

#### 13.6.4.1.2 监测类对象

6041h

00h

- 名称：状态字
- 单位：-
- 范围：0~65535
- 类型：I16
- 访问权限：ro
- PDO：TPDO
- 关联模式：ALL
- 出厂值：0
- EEPROM：否
- 说明：特殊 bit 信息详情：
  - bit 9~15：定义相同。
  - bit 10：目标到达。
    - 0：暂停 = 0：606Ch 速度反馈与 60FFh 目标速度 差值大于 606Dh 速度窗口 或不大于 606Dh 速度窗口，但时间小于 606Eh 速度窗口时间；暂停 = 1：电机减速中。
    - 1：暂停 = 0：606Ch 速度反馈与 60FFh 目标速度 差值不大于 606Dh 速度窗口，且持续了 606Eh 速度窗口时间；暂停 = 1：电机当前速度为 0。
  - bit 11：定义相同。
  - bit 12：零速状态。
    - 0：606Ch 速度反馈 不小于 606Fh 速度门限值 且持续了 6070h 速度阈值时间。
    - 1：606Ch 速度反馈 小于 606Fh 速度门限值 或不小于 606Fh 速度门限值 的时间小于 6070h 速度阈值时间。
  - bit 13：速度偏差过大。  
该位不支持。
  - bit 14~15：定义相同。

#### 13.6.4.2 周期速度同步模式

周期位置同步模式，以下简称为 CSV 模式。

轨迹生成模块：

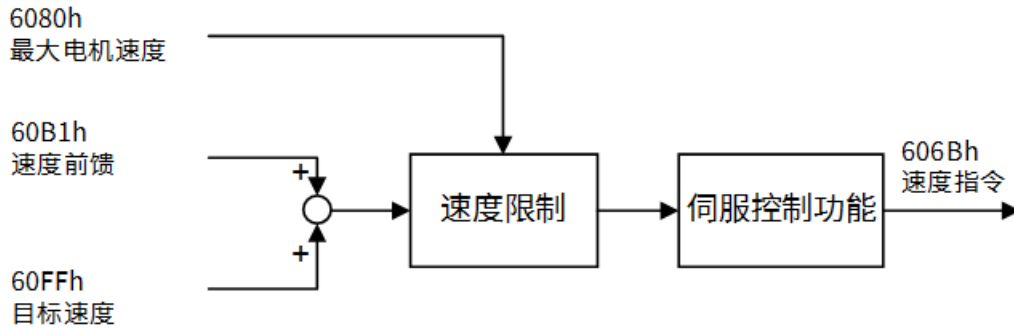

### 13.6.4.2.1 指令类对象

6040h

00h

- 名称：控制字
- 单位：-
- 范围：0~65535
- 类型：U16
- 访问权限：rw
- PDO：RPDO
- 关联模式：ALL
- 出厂值：0
- EEPROM：否
- 说明：在 CSV 模式下，无特殊功能。

60FFh

00h

- 名称：目标速度
- 单位：指令单位/s
- 范围：-2147483648~2147483647
- 类型：I32
- 访问权限：rw
- PDO：RPDO
- 关联模式：S
- 出厂值：0
- EEPROM：否
- 说明：在 CSV 模式下速度指令计算方式为：**606Bh 速度指令 = 60FFh 目标速度 + 60B1h 速度前馈。**

### 13.6.4.2.2 监测类对象

6041h

00h

- 名称：状态字
- 单位：-
- 范围：0~65535
- 类型：I16
- 访问权限：ro
- PDO：TPDO
- 关联模式：ALL
- 出厂值：0
- EEPROM：否
- 说明：特殊 bit 信息详情：
  - bit 0~9：定义相同。
  - bit 10：保留。
  - bit 11：定义相同。
  - bit 12：从站跟随指令。
    - 0：从站未跟随指令；1：从站跟随指令。
    - PDS 状态是伺服运行状态。
    - 未处于减速处理中（暂停、快速停机、关机、关闭使能、故障停机）。
    - 未处于暂停的停机状态。
    - 电机运行时未受到转矩限制。
  - bit 13：保留。
  - bit 14~15：保留。

### 13.6.4.3 速度模式共通对象

#### 13.6.4.3.1 指令类对象

60B2h

00h

- 名称：转矩前馈
- 单位：-
- 范围：-32768~32767
- 类型：I16

- 访问权限：rw
- PDO：RPDO
- 关联模式：ALL
- 出厂值：0
- EEPROM：是
- 说明：在速度控制模式下外部转矩前馈信号来源。

#### 13.6.4.3.2 监测类对象

6069h

00h

- 名称：速度传感器反馈值
- 单位：pulse/s
- 范围：-2147483648~2147483647
- 类型：I32
- 访问权限：ro
- PDO：TPDO
- 关联模式：ALL
- 出厂值：0
- EEPROM：否
- 说明：返回实际速度传感器反馈值。本驱动器不支持，固定返回 0。

606Bh

00h

- 名称：速度指令
- 单位：指令单位/s
- 范围：-2147483648~2147483647
- 类型：I32
- 访问权限：ro
- PDO：TPDO
- 关联模式：S
- 出厂值：0
- EEPROM：否
- 说明：内部指令速度。

606Ch

00h

- 名称：速度反馈
- 单位：指令单位/s
- 范围：-2147483648~2147483647
- 类型：I32
- 访问权限：ro
- PDO：TPDO
- 关联模式：ALL
- 出厂值：0
- EEPROM：否
- 说明：实际速度。

#### 13.6.4.4 其他相关对象

- 指定、设置对象

索引	子索引	名称	单位	范围	类型	权限	PDO
<u>6072h</u>	00h	最大转矩	0.1%	0 – 65535	U16	rw	RPDO
<u>6080h</u>	00h	电机最大转速	r/min	0 – 4294967295	U32	rw	RPDO
<u>60E0h</u>	00h	正向转矩限制	0.1%	0 – 65535	U16	rw	RPDO
<u>60E1h</u>	00h	逆向转矩限制	0.1%	0 – 65535	U16	rw	RPDO

- 监测类对象

索引	子索引	名称	单位	范围	类型	权限	PDO
<u>603Fh</u>	00h	故障码	-	0 – 65535	U16	ro	TPDO
<u>6063h</u>	00h	位置反馈	pulse	-2147483648 - 2147483647	I32	ro	TPDO
<u>6064h</u>	00h	位置反馈	指令单位	-2147483648 - 2147483647	I32	ro	TPDO
<u>606Ch</u>	00h	速度反馈	指令单位	-2147483648 -	I32	ro	TPDO

			/s	2147483647			
<u>6074h</u>	00h	指令转矩	0.1%	-32768 - 32767	I16	ro	TPDO
<u>6076h</u>	00h	电机额定转矩	mNm	0 - 4294967295	U32	ro	否
<u>6077h</u>	00h	转矩反馈	0.1%	-32768 - 32767	I16	ro	TPDO

### 13.6.5 转矩控制模式

转矩控制模式：

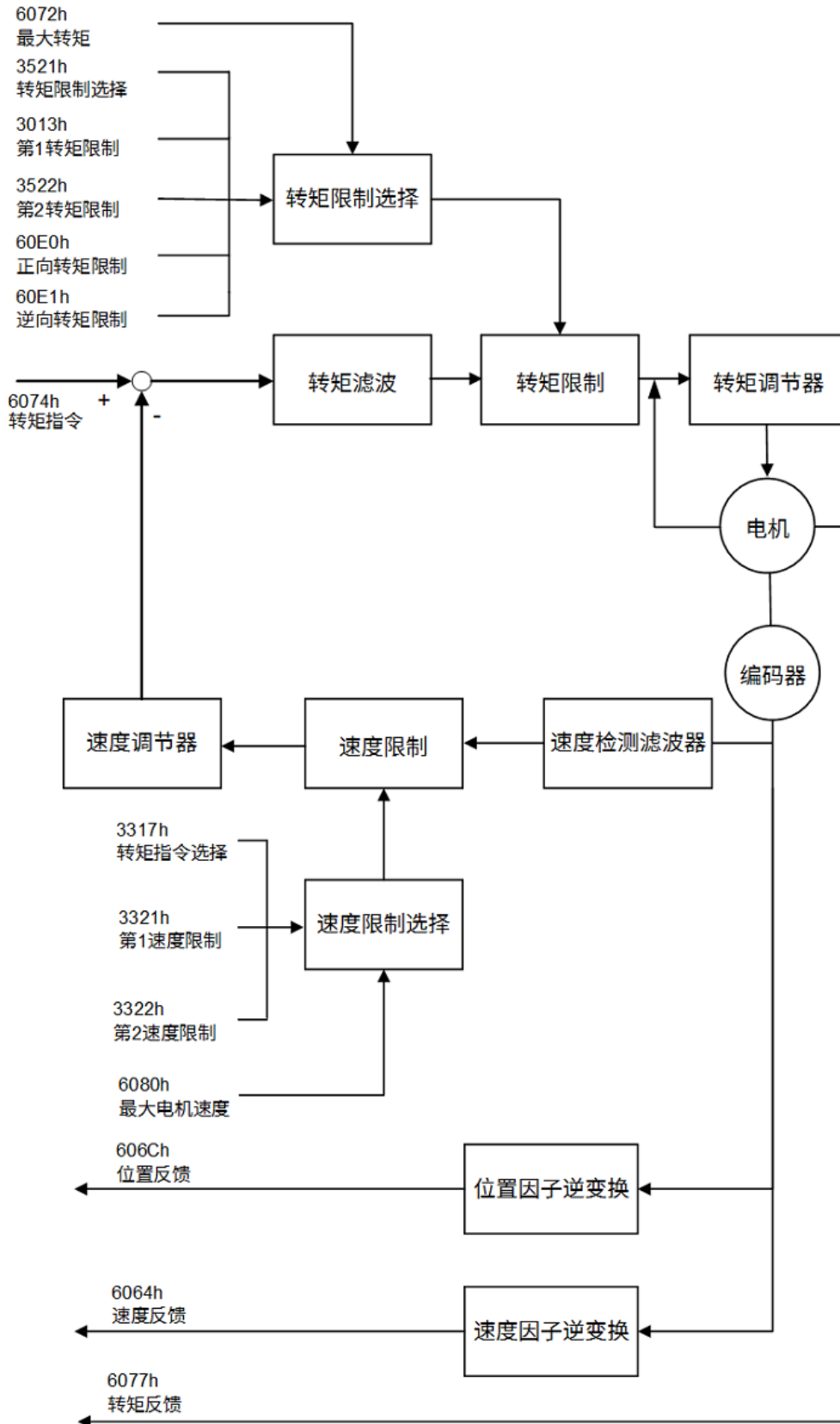

### 13.6.5.1 轮廓转矩模式

轮廓转矩模式下，驱动器根据目标转矩 6071h、转矩斜坡 6087h 等参数，内部进行转矩规划完成转矩控制。



轨迹生成模块：

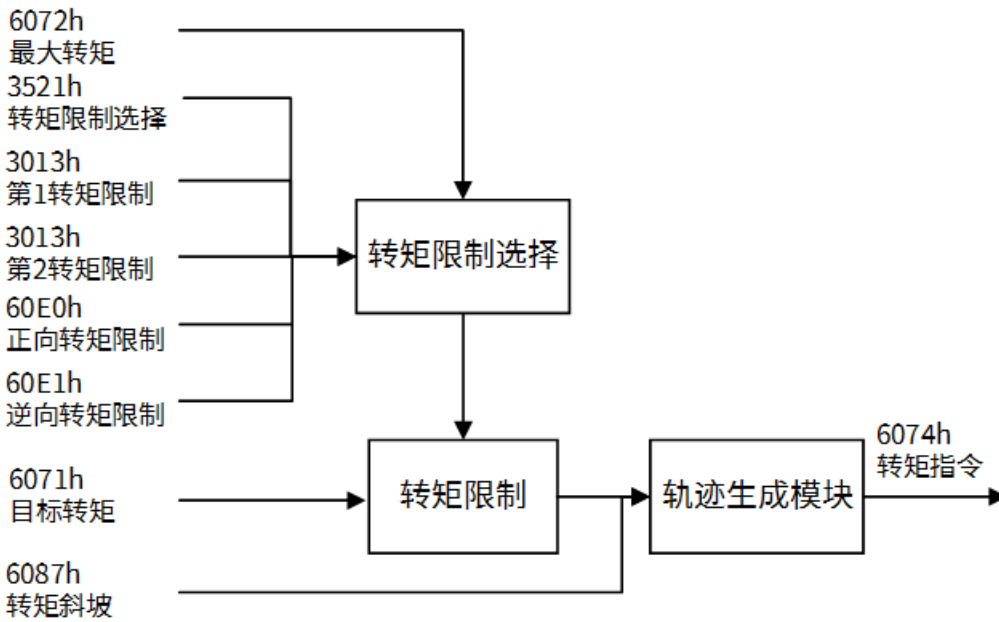

### 13.6.5.1.1 指令类对象

6040h

00h

- 名称：控制字
- 单位：-
- 范围：0~65535
- 类型：U16
- 访问权限：rw
- PDO：RPDO
- 关联模式：ALL
- 出厂值：0
- EEPROM：否
- 说明：在 TQ 模式下，无特殊功能。

6071h

00h

- 名称：目标转矩
- 单位：0.1%
- 范围：-32768~32767
- 类型：I16

- 访问权限：rw
- PDO：RPDO
- 关联模式：T
- 出厂值：0
- EEPROM：否
- 说明：目标转矩。

### 13.6.5.1.2 监测类对象

6041h

00h

- 名称：状态字
- 单位：-
- 范围：0~65535
- 类型：I16
- 访问权限：ro
- PDO：TPDO
- 关联模式：ALL
- 出厂值：0
- EEPROM：否
- 说明：各 bit 信息详情：
  - bit 0~9：定义相同。
  - bit 10：目标到达。
    - 0：暂停 = 0：转矩指令 6074h 与 目标转矩 6071h 不一致；暂停 = 1：电机减速中。
    - 1：暂停 = 0：转矩指令 6074h 与 目标转矩 6071h 一致；暂停 = 1：电机当前速度为 0。
  - bit 11：定义相同。
  - bit 12~13：保留。
  - bit 14~15：定义相同。

### 13.6.5.2 周期转矩同步模式

周期位置同步模式，以下简称为 CST 模式。

控制框图如下所示：

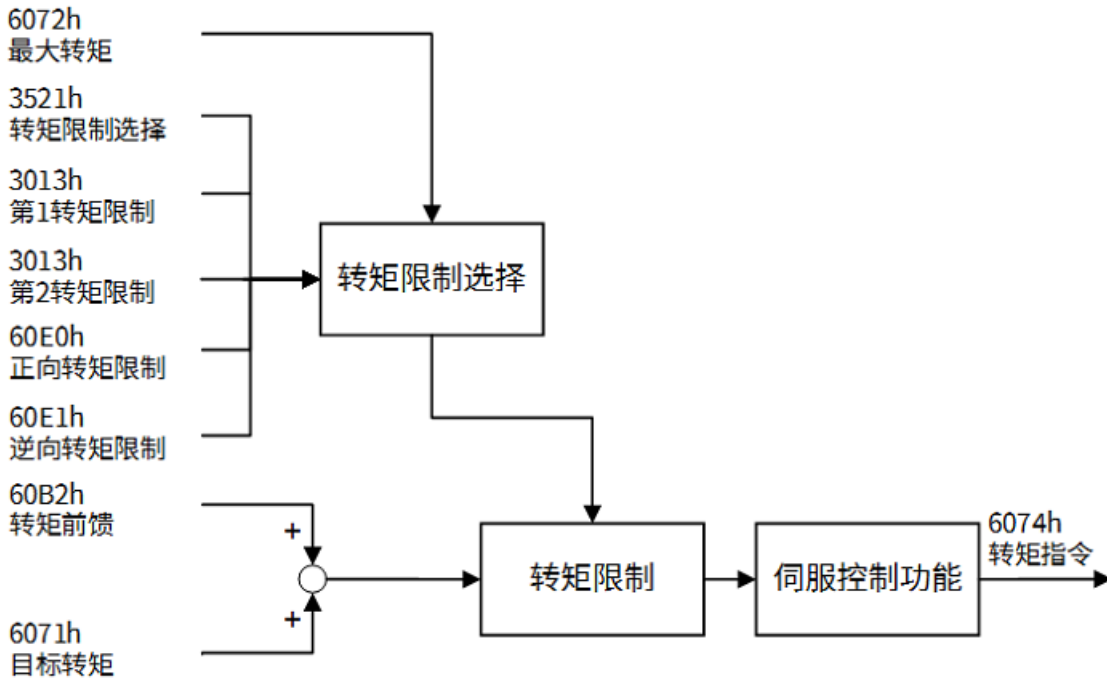

### 13.6.5.2.1 指令类对象

6040h

00h

- 名称：控制字
- 单位：-
- 范围：0~65535
- 类型：U16
- 访问权限：rw
- PDO：RPDO
- 关联模式：ALL
- 出厂值：0
- EEPROM：否
- 说明：在 CSV 模式下，无特殊功能。

6071h

00h

- 名称：目标转矩
- 单位：0.1%
- 范围：-32768~32767
- 类型：I16

- 访问权限：rw
- PDO：RPDO
- 关联模式：T
- 出厂值：0
- EEPROM：否
- 说明：目标转矩。在 CST 模式下转矩指令计算方式为：**6074h 转矩指令 = 6071h 目标转矩 + 60B2h 转矩前馈。**

## 60B2h

### 00h

- 名称：转矩前馈
- 单位：-
- 范围：-32768~32767
- 类型：I16
- 访问权限：rw
- PDO：RPDO
- 关联模式：ALL
- 出厂值：0
- EEPROM：是
- 说明：在 CST 模式下转矩指令的偏置量。

## 13.6.5.2.2 监测类对象

### 6041h

#### 00h

- 名称：状态字
- 单位：-
- 范围：0~65535
- 类型：I16
- 访问权限：ro
- PDO：TPDO
- 关联模式：ALL
- 出厂值：0
- EEPROM：否
- 说明：特殊 bit 信息详情：

- bit 0~9 : 定义相同。
- bit 10 : 保留。
- bit 11 : 定义相同。
- bit 12 : 从站跟随指令。
  - 0 : 从站未跟随指令 ; 1 : 从站跟随指令。
  - PDS 状态是伺服运行状态。
  - 未处于减速处理中 ( 暂停、快速停机、关机、关闭使能、故障停机 ) 。
  - 未处于暂停的停机状态。
  - 电机运行时未受到转矩限制。
- bit 13 : 保留。
- bit 14~15 : 保留。

### 13.6.5.3 转矩模式共通对象

#### 13.6.5.3.1 6074h

00h

- 名称 : 转矩指令
- 单位 : 0.1%
- 范围 : -32768~32767
- 类型 : I16
- 访问权限 : ro
- PDO : TPDO
- 关联模式 : T
- 出厂值 : 0
- EEPROM : 否
- 说明 : 内部转矩指令。

#### 13.6.5.3.2 6075h

00h

- 名称 : 电机额定电流
- 单位 : mA
- 范围 : 0~4294967295
- 类型 : U32
- 访问权限 : ro
- PDO : TPDO

- 关联模式：否
- 出厂值：0
- EEPROM：否
- 说明：电机额定电流，驱动器自动设置。

#### 13.6.5.3.3 6076h

00h

- 名称：电机额定转矩
- 单位：mNm
- 范围：0~4294967295
- 类型：U32
- 访问权限：ro
- PDO：TPDO
- 关联模式：ALL
- 出厂值：0
- EEPROM：否
- 说明：电机额定转矩，驱动器自动设置。

#### 13.6.5.3.4 6077h

00h

- 名称：转矩反馈
- 单位：0.1%
- 范围：-32768~32767
- 类型：I16
- 访问权限：ro
- PDO：TPDO
- 关联模式：ALL
- 出厂值：0
- EEPROM：否
- 说明：电机的实际转矩输出。

#### 13.6.5.3.5 6078h

00h

- 名称：电流反馈
- 单位：0.1%

- 范围：-32768~32767
- 类型：I16
- 访问权限：ro
- PDO：TPDO
- 关联模式：ALL
- 出厂值：0
- EEPROM：否
- 说明：实际电流值。

#### 13.6.5.3.6 6079h

00h

- 名称：直流母线电压
- 单位：mV
- 范围：0~4294967295
- 类型：U32
- 访问权限：ro
- PDO：TPDO
- 关联模式：ALL
- 出厂值：0
- EEPROM：否
- 说明：主回路电源的 PN 间电压。

#### 13.6.5.4 其他相关对象

- 指定、设置对象

索引	子索引	名称	单位	范围	类型	权限	PDO
<u>6072h</u>	00h	最大转矩	0.1%	0 – 65535	U16	rw	RPDO
<u>6080h</u>	00h	电机最大转速	r/min	0 – 4294967295	U32	rw	RPDO
<u>60E0h</u>	00h	正向转矩限制	0.1%	0 – 65535	U16	rw	RPDO
<u>60E1h</u>	00h	逆向转矩限制	0.1%	0 – 65535	U16	rw	RPDO

- 监测类对象

索引	子索引	名称	单位	范围	类型	权限	PDO
<u>603Fh</u>	00h	故障码	-	0 – 65535	U16	ro	TPDO
<u>6061h</u>	00h	控制模式显示	-	0 – 10	I8	ro	TPDO
<u>6063h</u>	00h	位置反馈	pulse	-2147483648 - 2147483647	I32	ro	TPDO
<u>6064h</u>	00h	位置反馈	指令单位	-2147483648 - 2147483647	I32	ro	TPDO
<u>6069h</u>	00h	速度传感器反馈值	pulse/s	-2147483648 - 2147483647	I32	ro	TPDO
<u>606Ch</u>	00h	速度反馈	指令单位 /s	-2147483648 - 2147483647	I32	ro	TPDO
<u>6074h</u>	00h	转矩指令	0.1%	-32768 – 32767	I16	ro	TPDO
<u>6077h</u>	00h	转矩反馈	0.1%	-32768 – 32767	I16	ro	TPDO

### 13.6.6 模式共通功能

#### 13.6.6.1 伺服停机方式选择

在电机使能状态下，以下对象确定电机的停机方式：

- 6007h
- 605Ah
- 605Bh
- 605Ch
- 605Dh
- 605Eh

当多个停机事件发生时，按以下顺序确定停机方式：

1. 故障停机
2. 快速停机、关机停机、关闭使能停机
3. 暂停停机

#### 举例



当驱动器处于快速停机状态时，电机按 **605Ah 快速停机方式** 设置减速；若期间发生了故障事件，PDS 状态自动切换到故障停机状态，并且电机停机方式切换到 **605Eh 故障停机方式** 的设置。

电机减速相关对象包括：

- 6084h
- 6085h
- 6087h
- 60C6h
- 3005:07h
- 3005:0Bh

#### 13.6.6.1.1 6007h

00h

- 名称：连接断开处理方式
- 单位：-
- 范围：0~3
- 类型：I16
- 访问权限：ro
- PDO：否
- 关联模式：ALL
- 出厂值：1
- EEPROM：是
- 说明：当驱动器通信状态异常时（发生导致通信状态从 OP 至任意其它状态迁移的情况）的处理方式。
  - 0：无动作。暂不支持。
  - 1：故障保护。
  - 2：PDS 迁移到待机状态。暂不支持。
  - 3：PDS 迁移到快速停机状态。暂不支持。

#### 13.6.6.1.2 605Ah

00h

- 名称：快速停机方式
- 单位：-
- 范围：-2~7

- 类型：I16
- 访问权限：rw
- PDO：否
- 关联模式：ALL
- 出厂值：2
- EEPROM：是
- 说明：设置 PDS 命令快速停机时的电机减速停止方法。因控制模式定义而异：

值	CSP & CSV	CST
-1	保留	保留
-2	保留	保留
0	通过 3005:07h 伺服关闭时时序 电机停止后，迁移到待机状态。	通过 3005:07h 伺服关闭时时序 电机停止后，迁移到待机状态。
1	通过 6084h 轮廓减速度 电机停止后，迁移到待机状态。	通过 6087h 转矩斜坡 电机停止后，迁移到待机状态。
2	通过 6085h 停机减速度 电机停止后，迁移到待机状态。	通过 6087h 转矩斜坡 电机停止后，迁移到待机状态。
3	通过 60C6h 减速度 电机停止后，迁移到待机状态。	通过转矩 0 电机停止后，迁移到待机状态。
5	通过 6084h 轮廓减速度 电机停止后，迁移到快速停机状态。	通过 6087h 转矩斜坡 电机停止后，迁移到快速停机状态。
6	通过 6085h 快速停机减速度 电机停止后，迁移到快速停机状态。	通过 6087h 转矩斜坡 电机停止后，迁移到快速停机状态。
7	通过 60C6h 最大减速度 电机停止后，迁移到快速停机状态。	通过转矩 0 电机停止后，迁移到快速停机状态。

### 13.6.6.1.3 605Bh

00h

- 名称：关机停机方式
- 单位：-
- 范围：0~1

- 类型：I16
- 访问权限：rw
- PDO：否
- 关联模式：ALL
- 出厂值：1
- EEPROM：是
- 说明：设置 PDS 命令关机 ( Shutdown )、关闭主回路供电 ( Disable voltage ) 时的电机减速停止方法。因控制模式定义而异：

○ PDS 命令关机 ( Shutdown ) 接收时

值	CSP & CSV	CST
0	通过 3005:07h 伺服关闭时时序 电机停止后，迁移到伺服就绪状态。	通过 3005:07h 伺服关闭时时序 电机停止后，迁移到伺服就绪状态。
1	通过 6084h 轮廓减速度 电机停止后，迁移到伺服就绪状态。	通过 6087h 转矩斜坡 电机停止后，迁移到伺服就绪状态。

○ PDS 命令主回路供电 ( Disable voltage ) 接收时

值	CSP & CSV	CST
0	通过 3005:07h 伺服关闭时时序 电机停止后，迁移到待机状态。	通过 3005:07h 伺服关闭时时序 电机停止后，迁移到待机。
1	通过 6084h 轮廓减速度 电机停止后，迁移到待机状态。	通过 6087h 转矩斜坡 电机停止后，迁移到待机。

#### 13.6.6.1.4 605Ch

00h

- 名称：关闭使能停机方式
- 单位：-
- 范围：0~1
- 类型：I16
- 访问权限：rw
- PDO：否
- 关联模式：ALL
- 出厂值：1
- EEPROM：是

- 说明：设置 PDS 命令关闭使能 ( Disable Operation ) 时的电机减速停止方法。因控制模式定义而异：

值	CSP & CSV	CST
0	通过 3005:07h 伺服关闭时时序 电机停止后，迁移到伺服等待使能状态。	通过 3005:07h 伺服关闭时时序 电机停止后，迁移到伺服等待使能状态。
1	通过 6084h 轮廓减速度 电机停止后，迁移到伺服等待使能状态。	通过 6087h 转矩斜坡 电机停止后，迁移到伺服等待使能状态。

### 13.6.6.1.5 605Dh

00h

- 名称：暂停停机方式
- 单位：-
- 范围：0~3
- 类型：I16
- 访问权限：rw
- PDO：否
- 关联模式：ALL
- 出厂值：1
- EEPROM：是
- 说明：设置 6040h 控制字 bit8 ( 暂停 ) 为 1 时的电机减速停止方法。因控制模式定义而异：

值	CSP & CSV	CST
1	通过 6084h 轮廓减速度 电机停止后，迁移到伺服运行状态。	通过 6087h 转矩斜坡 电机停止后，迁移到伺服运行状态。
2	通过 6085h 快速停机减速度 电机停止后，迁移到伺服运行状态。	通过 6087h 转矩斜坡 电机停止后，迁移到伺服运行状态。
3	通过 60C6h 最大减速度 电机停止后，迁移到伺服运行状态。	通过转矩 0 电机停止后，迁移到伺服运行状态。

### 13.6.6.1.6 605Eh

00h

- 名称：故障停机方式

- 单位：-
- 范围：0~2
- 类型：I16
- 访问权限：rw
- PDO：否
- 关联模式：ALL
- 出厂值：1
- EEPROM：是
- 说明：设置故障发生时的电机减速停止方法。因控制模式定义而异：
  - 当发生 **拥有立即停车属性的故障** 时：

值	CSP & CSV	CST
0	通过 <b>3005:0Bh 故障时时序</b> 电机停止后，迁移到故障状态。	通过 <b>3005:0Bh 故障时时序</b> 电机停止后，迁移到故障状态。
1	通过 <b>6084h 轮廓减速度</b> 电机停止后，迁移到故障状态。	通过 <b>6087h 转矩斜坡</b> 电机停止后，迁移到故障状态。
2	通过 <b>6085h 快速停机减速度</b> 电机停止后，迁移到故障状态。	通过 <b>6087h 转矩斜坡</b> 电机停止后，迁移到故障状态。

- 当发生其他故障时。

0, 1, 2：通过 **3005:0Bh 故障时时序** 电机停止后，迁移到故障状态。

### 13.6.6.2 探针功能

外部输入信号或电机 Z 相信号发生变化时，锁存位置信息。驱动器支持探针 1、探针 2 同时使能，探针 1 信号源可选 EXT1 / Z 相信号；探针 2 信号源可选 EXT2 / Z 相信号：

- 选择 Z 相信号时，使用采集上升沿信号。
- 选择 EXT1 / EXT2 时，确保驱动器 CN3 端口开放。
  - CN3 功能接口开放: 3004:33h 功能应用选择开关 bit 5 = 1。
  - SI 输入配置:
    - 3004:05h 功能：EXT1：00202020h 常开 / 00A0A0A0h 常闭。
    - 3004:06h 功能：EXT2：00212121h 常开 / 00A1A1A1h 常闭。

#### 13.6.6.2.1 60B8h

00h

- 名称：探针功能

- 单位：-
- 范围：0~65535
- 类型：U16
- 访问权限：rw
- PDO：RPDO
- 关联模式：ALL
- 出厂值：1
- EEPROM：否
- 说明：探针 1 和探针 2 的状态。各 bit 位功能如下：
  - 0：探针 1 使能命令，0：关闭；1：探针 1 使能。
  - 1：探针 1 触发模式，0：单次；1：连续。
  - 2：探针 1 输入源，0: EXT1；1: 编码器 Z 相信号。
  - 3：不支持，固定为 0。
  - 4：探针 1 上升沿采样，0：关闭；1：使能。
  - 5：探针 1 下降沿采样，0：关闭；1：使能。
  - 6~7：保留。
  - 8：探针 2 使能命令，0：关闭；1：使能。
  - 9：探针 2 触发模式，0：单次；1：连续。
  - 10：探针 2 输入源，0: EXT2；1: 编码器 Z 相信号。
  - 11：不支持，固定为 0。
  - 12：探针 2 上升沿采样，0：关闭；1：使能。
  - 13：探针 2 下降沿采样，0：关闭；1：使能。
  - 14~15：保留。

### 13.6.6.2.2 60B9h

00h

- 名称：探针状态
- 单位：-
- 范围：0~65535
- 类型：U16
- 访问权限：ro
- PDO：TPDO
- 关联模式：ALL
- 出厂值：0

- EEPROM : 否
- 说明 : 探针 1 和探针 2 的状态。各 bit 位功能如下 :
  - 0 : 探针 1 使能状态 , 0 : 关闭 ; 1 : 使能。
  - 1 : 探针 1 上升沿信号 , 0 : 未锁存 ; 1 : 已锁存。
  - 2 : 探针 1 下降沿信号 , 0 : 未锁存 ; 1 : 已锁存。
  - 3~7 : 保留。
  - 8 : 探针 2 使能状态 , 0 : 关闭 ; 1 : 使能。
  - 9 : 探针 1 上升沿信号 , 0 : 未锁存 ; 1 : 已锁存。
  - 10 : 探针 1 下降沿信号 , 0 : 未锁存 ; 1 : 已锁存。
  - 11~15 : 保留。

以探针 1 为例 , 相关对象之间信号变化如下图所示 :

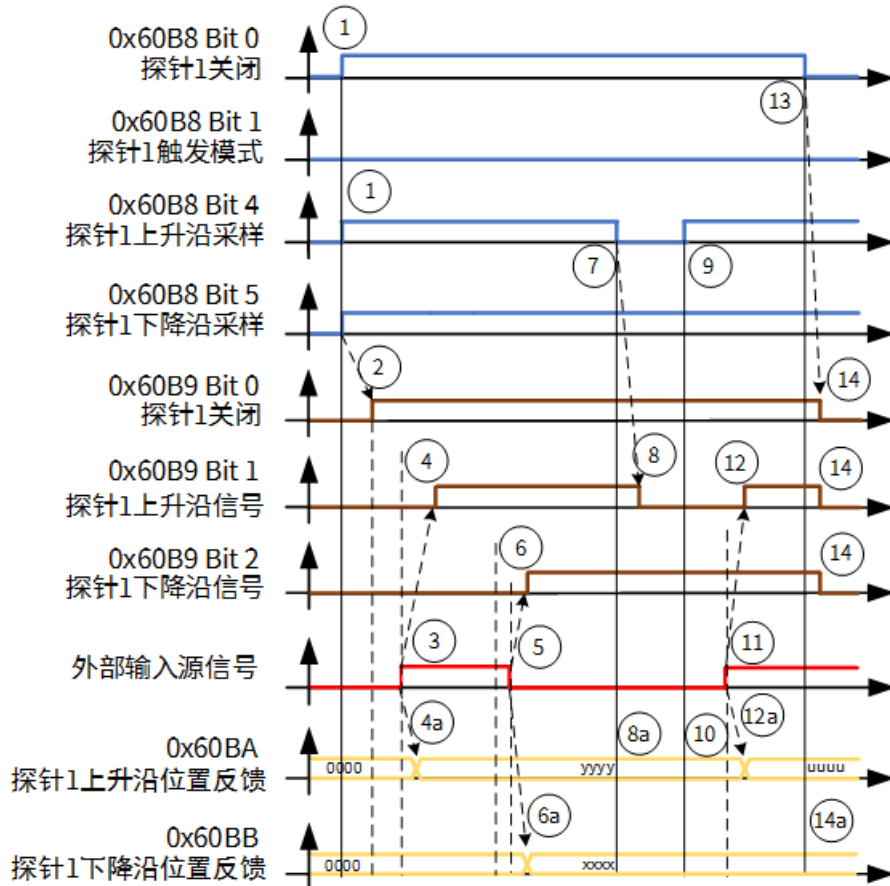

- 1 : 60B8h bit 0 = 1 , 使能探针 1 。
- 1a : 60B8h bit 1、 4、 5 , 配置探针 1 为上升沿和下降沿锁存。
- 2 : → 60B9h bit 0 = 1 , 探针 1 使能状态响应。
- 3 : 探针输入源产生上升沿信号。
- 4 : → 60B9h bit 1 = 1 , 探针 1 上升沿信号锁存状态置 1 。
- 4a : → 60BAh , 探针 1 上升沿位置反馈 ( yyyy ) 锁存。

- 5：探针输入源产生下降沿信号。
- 6：→ 60B9h bit 2 = 1，探针 1 下降沿信号锁存状态置 1。
- 6a：→ 60BBh，探针 1 下降沿位置反馈 ( xxxx ) 锁存。
- 7：60B8h bit 4 = 0，关闭探针 1 上升沿锁存功能。
- 8：→ 60B9h bit 1 = 0，探针 1 上升沿信号锁存状态复位。
- 8a：→ 60BAh，探针 1 上升沿位置反馈不变。
- 9：60B8h bit 4 = 1，打开探针 1 上升沿锁存功能。
- 10：→ 60BAh，探针 1 上升沿位置反馈不变。
- 11：探针输入源产生上升沿信号。
- 12：→ 60B9h bit 1 = 1，探针 1 上升沿信号锁存状态置 1。
- 12a：→ 60BAh，探针 1 上升沿位置反馈 ( uuuu ) 锁存。
- 13：60B8h bit 0 = 0，探针 1 关闭。
- 14：→ 60B9h Bit 0、1、2 = 0，状态位复位。
- 14a：→ 60BAh、60BBh，探针 1 上升沿和下降沿位置反馈不变。

#### 13.6.6.2.3 60BAh

00h

- 名称：探针 1 上升沿位置反馈
- 单位：指令单位
- 范围：-2147483648~2147483647
- 类型：I32
- 访问权限：ro
- PDO：TPDO
- 关联模式：ALL
- 出厂值：0
- EEPROM：否
- 说明：探针 1 发生上升沿时刻的位置反馈。

#### 13.6.6.2.4 60BBh

00h

- 名称：探针 1 下降沿位置反馈
- 单位：指令单位
- 范围：-2147483648~2147483647
- 类型：I32



- 访问权限：ro
- PDO：TPDO
- 关联模式：ALL
- 出厂值：0
- EEPROM：否
- 说明：探针 1 发生下降沿时刻的位置反馈。

#### 13.6.6.2.5 60BCh

00h

- 名称：探针 2 上升沿位置反馈
- 单位：指令单位
- 范围：-2147483648~2147483647
- 类型：I32
- 访问权限：ro
- PDO：TPDO
- 关联模式：ALL
- 出厂值：0
- EEPROM：否
- 说明：探针 2 发生上升沿时刻的位置反馈。

#### 13.6.6.2.6 60BDh

00h

- 名称：探针 2 下降沿位置反馈
- 单位：指令单位
- 范围：-2147483648~2147483647
- 类型：I32
- 访问权限：ro
- PDO：TPDO
- 关联模式：ALL
- 出厂值：0
- EEPROM：否
- 说明：探针 2 发生下降沿时刻的位置反馈。

### 13.6.6.3 因子变换

#### 13.6.6.3.1 电子齿轮功能

电子齿轮是从上位输入的位置指令乘以通过对象设置的电子齿轮比作为位置控制部的位置指令。可任意设置每个指令单位的电机旋转移动量。

对象设置的电子齿轮比在电机未使能时生效。电子齿轮比默认值为 1。

电子齿轮比计算公式：

$$\text{电子齿轮比} = \frac{\text{608Fh 编码器分辨率} * \text{6091h 齿轮比}}{\text{6092h Feed 常数}}$$

说明：

- 电子齿轮比有效范围为 0.001~32000。若设置值大于范围，发生 **Err27.1 指令分倍频异常保护**。
- 计算时，若分母或分子超过 64bit，或计算结果中分母或分子大于 32bit，发生 **Err27.1 指令分倍频异常保护**。

指令单位与编码器单位的关系如下：

$$\text{6062h (位置指令} \cdot \text{指令单位)} * \text{电子齿轮比} = \text{60FCh (位置指令} \cdot \text{编码器单位)}$$

#### 608Fh

##### 位置编码器精度

定义电机旋转一圈的编码器分辨率。

$$\text{编码器分辨率} = \frac{\text{608F:01h 编码器移动量}}{\text{608F:02h 电机转数}}$$

00h

- 名称：子索引数
- 单位：-
- 范围：0~255
- 类型：I32
- 访问权限：ro
- PDO：否
- 关联模式：ALL
- 出厂值：2
- EEPROM：否

01h

- 名称：编码器移动量

- 单位：指令单位
- 范围：1~4294967295
- 类型：U32
- 访问权限：ro
- PDO：否
- 关联模式：ALL
- 出厂值：8388608
- EEPROM：否
- 说明：编码器移动量，根据编码器分辨率自动设置。

02h

- 名称：电机转数
- 单位：r(电机)
- 范围：1~4294967295
- 类型：U32
- 访问权限：ro
- PDO：否
- 关联模式：ALL
- 出厂值：1
- EEPROM：否
- 说明：电机旋转数，固定为 1。

6091h

### 齿轮比

定义用户指定的电机轴位移与负载轴位移之间的比例关系。

齿轮比 = 6091:01h 电机转数 / 6091:02h 轴转数

00h

- 名称：子索引数
- 单位：-
- 范围：0~255
- 类型：U8
- 访问权限：ro
- PDO：否
- 关联模式：ALL

- 出厂值：2
- EEPROM：否

01h

- 名称：电机转数
- 单位：r(电机)
- 范围：1~4294967295
- 类型：U32
- 访问权限：rw
- PDO：否
- 关联模式：ALL
- 出厂值：1
- EEPROM：是

02h

- 名称：轴转数
- 单位：r(轴)
- 范围：1~4294967295
- 类型：U32
- 访问权限：rw
- PDO：否
- 关联模式：ALL
- 出厂值：1
- EEPROM：是

6092h

**Feed 常数**

定义用轴每旋转一圈的动作量。

Feed 常数 = 6092:01h Feed / 6092:02h 轴转数

00h

- 名称：子索引数
- 单位：-
- 范围：0~255
- 类型：U8

- 访问权限：ro
- PDO：否
- 关联模式：ALL
- 出厂值：2
- EEPROM：否

**01h**

- 名称：Feed
- 单位：指令单位
- 范围：1~4294967295
- 类型：U32
- 访问权限：ro、rw
- PDO：否
- 关联模式：ALL
- 出厂值：8388608
- EEPROM：是
- 说明：访问权限由对象 3004:32h 的 bit 值决定：
  - 对象 3004:32h 的 bit 0 = 0 时访问权限为 ro，6092：01h 值和对象 608Fh：01h 值相同。
  - 对象 3004:32h 的 bit 0 = 1 时访问权限为 rw。

**02h**

- 名称：轴转数
- 单位：r(轴)
- 范围：1~4294967295
- 类型：U32
- 访问权限：ro/rw
- PDO：否
- 关联模式：ALL
- 出厂值：1
- EEPROM：是
- 说明：访问权限由对象 3004:32h 的 bit 值决定：
  - 对象 3004:32h 的 bit 0 = 0 时访问权限为 ro，6092：02h 值和对象 608Fh：01h 值相同。

- 对象 3004:32h 的 bit 0 = 1 时访问权限为 rw。

### 13.6.6.3.2 指令极性

EtherCAT 驱动器根据对象 607Eh 指令极性 确定电机的旋转方向。

607Eh

00h

- 名称：指令极性
- 单位：0.1%
- 范围：0~255
- 类型：U8
- 访问权限：rw
- PDO：RPDO
- 关联模式：ALL
- 出厂值：0
- EEPROM：是
- 说明：设置位置指令、速度指令、转矩指令的极性，比特位为 1 时极性反转。
  - bit 0~4：保留
  - bit 5：转矩指令极性
  - bit 6：速度指令极性
  - bit 7：位置指令极性

请将位置指令、速度指令、转矩指令的极性设置为相同的值（即对象值设置为 0 或 224）。

旋转方向在电机未使能时生效。

当对象值为 224 时影响的对象为：

- 607Ah 目标位置
- 60B0h 位置前馈
- 60FFh 目标速度
- 60B1h 速度前馈
- 6071h 目标转矩
- 60B2h 转矩前馈
- 6062h 位置指令
- 6064h 位置反馈
- 606Bh 速度指令

- 606Ch 速度反馈
- 6074h 转矩指令
- 6077h 转矩反馈
- 6078h 电流反馈

**注意：** 该对象规定的旋转方向对 iMotion 和驱动器面板的电机试运行功能同样有效。

### 13.6.6.3.3 原点偏置

607Ch

00h

- 名称：原点偏置
- 单位：指令单位
- 范围：-2147483648~2147483647
- 类型：I32
- 访问权限：rw
- PDO：RPDO
- 关联模式：ALL
- 出厂值：0
- EEPROM：是
- 说明：设置指令单位坐标系下原点偏离机械零点的位置。

原点偏置示意图：

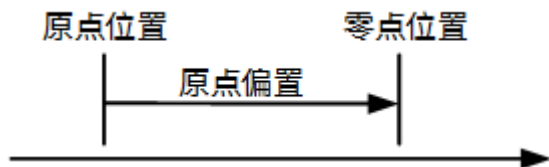

607Ch 原点偏置 的生效时刻：

- 电机未使能时。
- 回零动作成功后。

### 13.6.6.4 速度类

#### 13.6.6.4.1 606Ah

00h

- 名称：传感器选择
- 单位：-
- 范围：-32768~32767
- 类型：I16

- 访问权限：ro
- PDO：否
- 关联模式：pv
- 出厂值：0
- EEPROM：否
- 说明：设置检出 **606Ch 速度反馈** 的传感器。
  - 0：从位置传感器检出实际速度。
  - 1：从速度传感器检出实际速度。

本驱动器不支持速度传感器，值固定为 0。

#### 13.6.6.4.2 6080h

00h

- 名称：电机最大转速
- 单位：r/min
- 范围：0~4294967295
- 类型：U32
- 访问权限：rw
- PDO：RPDO
- 关联模式：ALL
- 出厂值：6000
- EEPROM：是
- 说明：设置电机最大转速。

#### 13.6.6.4.3 6083h

00h

- 名称：轮廓加速度
- 单位：指令单位/s<sup>2</sup>
- 范围：0~4294967295
- 类型：U32
- 访问权限：rw
- PDO：RPDO
- 关联模式：PP、PV
- 出厂值：1000000
- EEPROM：是



- 说明：设置轮廓加速度。对象设置为 0 时，内部按 1 处理。

#### 13.6.6.4.4 6084h

00h

- 名称：轮廓减速度
- 单位：指令单位/s<sup>2</sup>
- 范围：0~4294967295
- 类型：U32
- 访问权限：rw
- PDO：RPDO
- 关联模式：P、S
- 出厂值：1000000
- EEPROM：是
- 说明：设置轮廓减速度。对象设置为 0 时，内部按 1 处理。

#### 13.6.6.4.5 6085h

00h

- 名称：快速停机减速度
- 单位：指令单位/s<sup>2</sup>
- 范围：0~4294967295
- 类型：U32
- 访问权限：rw
- PDO：RPDO
- 关联模式：P、S
- 出厂值：1000000
- EEPROM：是
- 说明：设置快速停机减速度。对象设置为 0 时，内部按 1 处理。

#### 13.6.6.4.6 60A3h

00h

- 名称：轮廓加加速度方式
- 单位：-
- 范围：1~2
- 类型：U8
- 访问权限：rw

- PDO : 否
- 关联模式 : PP、PV
- 出厂值 : 0
- EEPROM : 否
- 说明 : 轮廓速度模式、轮廓位置模式下的加速度方式。不支持该对象，请固定为 0。

#### 13.6.6.4.7 60A4h

##### 轮廓加加速度

00h

- 名称 : 子索引数
- 单位 : -
- 范围 : 0~255
- 类型 : U8
- 访问权限 : ro
- PDO : 否
- 关联模式 : ALL
- 出厂值 : 2
- EEPROM : 否

01h

- 名称 : 轮廓加加速度 1
- 单位 : 指令单位/s<sup>3</sup>
- 范围 : 0~4294967295
- 类型 : U32
- 访问权限 : rw
- PDO : 否
- 关联模式 : PP、PV
- 出厂值 : 0
- EEPROM : 是

02h

- 名称 : 轮廓加加速度 2
- 单位 : 指令单位/s<sup>3</sup>
- 范围 : 0~4294967295
- 类型 : U32

- 访问权限：rw
- PDO：否
- 关联模式：PP、PV
- 出厂值：0
- EEPROM：是
- 说明：轮廓速度模式和轮廓位置模式下的加加速度。不支持该对象。

#### 13.6.6.4.8 60C5h

00h

- 名称：最大加速度
- 单位：指令单位/s
- 范围：0~4294967295
- 类型：U32
- 访问权限：rw
- PDO：RPDO
- 关联模式：PP、HM、PV
- 出厂值：0
- EEPROM：是
- 说明：轮廓位置模式、轮廓速度模式最大加速度。对象设置为 0 时，内部按 1 处理。

#### 13.6.6.4.9 60C6h

00h

- 名称：最大减速度
- 单位：指令单位/s
- 范围：0~4294967295
- 类型：U32
- 访问权限：rw
- PDO：RPDO
- 关联模式：PP、HM、PV
- 出厂值：0
- EEPROM：是
- 说明：轮廓位置模式、轮廓速度模式最大减速度。对象设置为 0 时，内部按 1 处理。

#### 13.6.6.4.10 607Fh

00h

- 名称：最大轮廓速度
- 单位：指令单位/s
- 范围：0~4294967295
- 类型：U32
- 访问权限：rw
- PDO：RPDO
- 关联模式：PP、HM、PV
- 出厂值：838860800
- EEPROM：是
- 说明：设置速度限制值。

#### 13.6.6.5 转矩类

##### 13.6.6.5.1 6072h

00h

- 名称：最大转矩
- 单位：0.1%
- 范围：0~65535
- 类型：U16
- 访问权限：rw
- PDO：RPDO
- 关联模式：ALL
- 出厂值：5000
- EEPROM：是
- 说明：电机设置的最大转矩。

##### 13.6.6.5.2 6073h

00h

- 名称：最大电流
- 单位：0.1%
- 范围：0~65535
- 类型：U16
- 访问权限：ro

- PDO : 否
- 关联模式 : ALL
- 出厂值 : 5000
- EEPROM : 否
- 说明 : 最大电流。

#### 13.6.6.5.3 6087h

00h

- 名称 : 转矩斜坡
- 单位 : 0.1%/s
- 范围 : 0~4294967295
- 类型 : U32
- 访问权限 : rw
- PDO : RPDO
- 关联模式 : T
- 出厂值 : 1000
- EEPROM : 是
- 说明 : 设置转矩指令加速度。对象设置为 0 时，内部按 1 处理。

#### 13.6.6.5.4 6088h

00h

- 名称 : 转矩轮廓类型
- 单位 : -
- 范围 : -32768~32767
- 类型 : I16
- 访问权限 : rw
- PDO : RPDO
- 关联模式 : T
- 出厂值 : 0
- EEPROM : 是
- 说明 : 转矩轮廓模式下转矩变更的类型。不支持该对象，请固定为 0。
  - 0 : 直线坡度
  - 1 :  $\sin^2$  坡度

### 13.6.6.5.5 60E0h

00h

- 名称：正向转矩限制
- 单位：0.1%
- 范围：0~65535
- 类型：U16
- 访问权限：rw
- PDO：RPDO
- 关联模式：ALL
- 出厂值：0
- EEPROM：是
- 说明：正向转矩限制，在 3005:16h 转矩限制选择 值为 5 时生效。

### 13.6.6.5.6 60E1h

00h

- 名称：逆向转矩限制
- 单位：0.1%
- 范围：0~65535
- 类型：U16
- 访问权限：rw
- PDO：RPDO
- 关联模式：ALL
- 出厂值：0
- EEPROM：是
- 说明：逆向向转矩限制，在 3005:16h 转矩限制选择 值为 5 时生效。

## 13.6.6.6 故障类

### 13.6.6.6.1 603Fh

00h

- 名称：故障码
- 单位：-
- 范围：0~65535
- 类型：U16
- 访问权限：ro

- PDO : TPDO
- 关联模式 : ALL
- 出厂值 : 0
- EEPROM : 否
- 说明 : 驱动器当前的故障 ( 仅主编号 ) / 警告编号。故障和警告未发生时 , 显示 0000h。
  - 故障的故障码格式为 FFxxh , xx 为故障主编号 ; 警告的故障码格式为 FFA/xh , x 为警告编号。
  - 故障和警告同时发生时 , 显示故障。

### 13.6.6.7 插补周期类

#### 13.6.6.7.1 60C2h

##### 插补时间周期

00h

- 名称 : 子索引数
- 单位 : -
- 范围 : 0~255
- 类型 : U8
- 访问权限 : ro
- PDO : 否
- 关联模式 : ALL
- 出厂值 : 2
- EEPROM : 否

01h

- 名称 : 插补时间周期
- 单位 : -
- 范围 : 0~255
- 类型 : U8
- 访问权限 : rw
- PDO : 否
- 关联模式 : CSP、CSV、CST
- 出厂值 : 1
- EEPROM : 是

02h

- 名称：插补时间指数
- 单位：-
- 范围：-128~63
- 类型：I8
- 访问权限：rw
- PDO：否
- 关联模式：CSP、CSV、CST
- 出厂值：-3
- EEPROM：是
- 说明：周期同步模式下指令的更新周期，对象值根据 EtherCAT 同步周期自动更新，请勿更改。

计算方式如下：

$$\text{插补时间周期} = (60C2:01h * 10 ^ 60C2:02h) s$$

### 13.6.6.8 数字输入/输出类

#### 13.6.6.8.1 60FDh

00h

- 名称：数字输入
- 单位：-
- 范围：0~4294967295
- 类型：U32
- 访问权限：ro
- PDO：TPDO
- 关联模式：P
- 出厂值：0
- EEPROM：否
- 说明：反映驱动器当前 SI 端子逻辑。各 bit 位功能规定：
  - bit 0：负向限位开关 ( NOT )
  - bit 1：正向限位开关 ( POT )
  - bit 2：原点开关 ( HOME )
  - bit 3~15：保留
  - bit 16：通用输入 ( GP )



- bit 17~31 : 保留

### 13.6.6.8.2 60FEh

#### 数字输出

00h

- 名称 : 子索引数
- 单位 : -
- 范围 : 0~255
- 类型 : U8
- 访问权限 : ro
- PDO : 否
- 关联模式 : ALL
- 出厂值 : 2
- EEPROM : 否

01h

- 名称 : 物理输出
- 单位 : -
- 范围 : 0~4294967295
- 类型 : U32
- 访问权限 : rw
- PDO : RPDO
- 关联模式 : ALL
- 出厂值 : 0
- EEPROM : 是

02h

- 名称 : 插补时间指数
- 单位 : -
- 范围 : 0~4294967295
- 类型 : U32
- 访问权限 : rw
- PDO : RPDO
- 关联模式 : ALL
- 出厂值 : 0

- EEPROM : 是

## 14 对象字典一览表

### 14.1 1000h~1FFFh

索引	子索引	名称	单位	范围	类型	访问权限	PDO
1000h	00h	设备类型	-	0~4294967295	U32	ro	否
1001h	00h	警报寄存器	-	0~255	U8	ro	否
1008h	00h	厂商设备名	-	-	VS	ro	否
1009h	00h	厂商硬件版本	-	-	VS	ro	否
100Ah	00h	厂商软件版本	-	-	VS	ro	否
1018h	-	设备信息	-	-	-	-	-
-	00h	子索引数	-	0~255	U8	ro	否
-	01h	制造商 ID	-	0~4294967295	U32	ro	否
-	02h	产品代码	-	0~4294967295	U32	ro	否
-	03h	产品版本号	-	0~4294967295	U32	ro	否
-	04h	产品序列号	-	0~4294967295	U32	ro	否
1C00h	-	同步管理器通讯类型	-	-	-	-	-
-	00h	子索引数	-	0~255	U8	ro	否
-	01h	同步管理器 0 通讯类型	-	0~4	U8	ro	否
-	02h	同步管理器 1 通讯类型	-	0~4	U8	ro	否
-	03h	同步管理器 2 通讯类型	-	0~4	U8	ro	否
-	04h	同步管理器 3 通讯类型	-	0~4	U8	ro	否
1C12h	-	同步管理器 2 RPDO 分配	-	-	-	-	-
-	00h	子索引数	-	0~1	U8	rw	否
-	01h	RPDO 分配对象索引	-	1600h~1603h	U16	rw	否

1C13h	-	同步管理器 3 TPDO 分配	-	-	-	-	-
-	00h	子索引数	-	0~1	U8	rw	否
-	01h	TPDO 分配对象索引	-	1A00h~1A03h	U16	rw	否
1600h	-	默认 RPDO 映射对象	-	-	-	-	-
-	00h	子索引数	-	0~10	U8	rw	否
-	01h	RPDO 映射对象 1	-	0~4294967295	U32	rw	否
-	02h	RPDO 映射对象 2	-	0~4294967295	U32	rw	否
-	03h	RPDO 映射对象 3	-	0~4294967295	U32	rw	否
-	04h	RPDO 映射对象 4	-	0~4294967295	U32	rw	否
-	05h	RPDO 映射对象 5	-	0~4294967295	U32	rw	否
-	06h	RPDO 映射对象 6	-	0~4294967295	U32	rw	否
-	07h	RPDO 映射对象 7	-	0~4294967295	U32	rw	否
-	08h	RPDO 映射对象 8	-	0~4294967295	U32	rw	否
-	09h	RPDO 映射对象 9	-	0~4294967295	U32	rw	否
-	0Ah	RPDO 映射对象 10	-	0~4294967295	U32	rw	否
1620h	-	CSP 模式 RPDO 映射对象	-	-	-	-	-
-	00h	子索引数	-	0~10	U8	rw	否
-	01h	RPDO 映射对象 1	-	0~4294967295	U32	rw	否
-	02h	RPDO 映射对象 2	-	0~4294967295	U32	rw	否
-	03h	RPDO 映射对象 3	-	0~4294967295	U32	rw	否
-	04h	RPDO 映射对象 4	-	0~4294967295	U32	rw	否
-	05h	RPDO 映射对象 5	-	0~4294967295	U32	rw	否
-	06h	RPDO 映射对象 6	-	0~4294967295	U32	rw	否
-	07h	RPDO 映射对象 7	-	0~4294967295	U32	rw	否
-	08h	RPDO 映射对象 8	-	0~4294967295	U32	rw	否

-	09h	RPDO 映射对象 9	-	0~4294967295	U32	rw	否
-	0Ah	RPDO 映射对象 10	-	0~4294967295	U32	rw	否
1621h	-	CSP/CSV/CST 模式 RPDO 映射对象	-	-	-	-	-
-	00h	子索引数	-	0~10	U8	rw	否
-	01h	RPDO 映射对象 1	-	0~4294967295	U32	rw	否
-	02h	RPDO 映射对象 2	-	0~4294967295	U32	rw	否
-	03h	RPDO 映射对象 3	-	0~4294967295	U32	rw	否
-	04h	RPDO 映射对象 4	-	0~4294967295	U32	rw	否
-	05h	RPDO 映射对象 5	-	0~4294967295	U32	rw	否
-	06h	RPDO 映射对象 6	-	0~4294967295	U32	rw	否
-	07h	RPDO 映射对象 7	-	0~4294967295	U32	rw	否
-	08h	RPDO 映射对象 8	-	0~4294967295	U32	rw	否
-	09h	RPDO 映射对象 9	-	0~4294967295	U32	rw	否
-	0Ah	RPDO 映射对象 10	-	0~4294967295	U32	rw	否
1622h	-	PP 模式 RPDO 映射对象	-	-	-	-	-
-	00h	子索引数	-	0~10	U8	rw	否
-	01h	RPDO 映射对象 1	-	0~4294967295	U32	rw	否
-	02h	RPDO 映射对象 2	-	0~4294967295	U32	rw	否
-	03h	RPDO 映射对象 3	-	0~4294967295	U32	rw	否
-	04h	RPDO 映射对象 4	-	0~4294967295	U32	rw	否
-	05h	RPDO 映射对象 5	-	0~4294967295	U32	rw	否
-	06h	RPDO 映射对象 6	-	0~4294967295	U32	rw	否
-	07h	RPDO 映射对象 7	-	0~4294967295	U32	rw	否
-	08h	RPDO 映射对象 8	-	0~4294967295	U32	rw	否

-	09h	RPDO 映射对象 9	-	0~4294967295	U32	rw	否
-	0Ah	RPDO 映射对象 10	-	0~4294967295	U32	rw	否
1A00h	-	默认 TPDO 映射对象	-	-	-	-	-
-	00h	子索引数	-	0~10	U8	rw	否
-	01h	TPDO 映射对象 1	-	0~4294967295	U32	rw	否
-	02h	RPDO 映射对象 2	-	0~4294967295	U32	rw	否
-	03h	TPDO 映射对象 3	-	0~4294967295	U32	rw	否
-	04h	TPDO 映射对象 4	-	0~4294967295	U32	rw	否
-	05h	TPDO 映射对象 5	-	0~4294967295	U32	rw	否
-	06h	TPDO 映射对象 6	-	0~4294967295	U32	rw	否
-	07h	RPDO 映射对象 7	-	0~4294967295	U32	rw	否
-	08h	RPDO 映射对象 8	-	0~4294967295	U32	rw	否
-	09h	RPDO 映射对象 9	-	0~4294967295	U32	rw	否
-	0Ah	RPDO 映射对象 10	-	0~4294967295	U32	rw	否
1A20h	-	CSP 模式 TPDO 映射对象	-	-	-	-	-
-	00h	子索引数	-	0~10	U8	rw	否
-	01h	TPDO 映射对象 1	-	0~4294967295	U32	rw	否
-	02h	TPDO 映射对象 2	-	0~4294967295	U32	rw	否
-	03h	RPDO 映射对象 3	-	0~4294967295	U32	rw	否
-	04h	TPDO 映射对象 4	-	0~4294967295	U32	rw	否
-	05h	TPDO 映射对象 5	-	0~4294967295	U32	rw	否
-	06h	RPDO 映射对象 6	-	0~4294967295	U32	rw	否
-	07h	RPDO 映射对象 7	-	0~4294967295	U32	rw	否
-	08h	TPDO 映射对象 8	-	0~4294967295	U32	rw	否
-	09h	TPDO 映射对象 9	-	0~4294967295	U32	rw	否

-	0Ah	TPDO 映射对象 10	-	0~4294967295	U32	rw	否
1A21h	-	CSP/CSV/CST 模式 TPDO 映射对象	-	-	-	-	-
-	00h	子索引数	-	0~10	U8	rw	否
-	01h	TPDO 映射对象 1	-	0~4294967295	U32	rw	否
-	02h	TPDO 映射对象 2	-	0~4294967295	U32	rw	否
-	03h	TPDO 映射对象 3	-	0 – 4294967295	U32	rw	否
-	04h	RPDO 映射对象 4	-	0~4294967295	U32	rw	否
-	05h	TPDO 映射对象 5	-	0~4294967295	U32	rw	否
-	06h	TPDO 映射对象 6	-	0~4294967295	U32	rw	否
-	07h	TPDO 映射对象 7	-	0~4294967295	U32	rw	否
-	08h	TPDO 映射对象 8	-	0~4294967295	U32	rw	否
-	09h	TPDO 映射对象 9	-	0~4294967295	U32	rw	否
-	0Ah	TPDO 映射对象 10	-	0~4294967295	U32	rw	否
1A22h	-	PP 模式 TPDO 映射对象	-	-	-	-	-
-	00h	子索引数	-	0~10	U8	rw	否
-	01h	TPDO 映射对象 1	-	0~4294967295	U32	rw	否
-	02h	TPDO 映射对象 2	-	0~4294967295	U32	rw	否
-	03h	TPDO 映射对象 3	-	0~4294967295	U32	rw	否
-	04h	TPDO 映射对象 4	-	0~4294967295	U32	rw	否
-	05h	TPDO 映射对象 5	-	0~4294967295	U32	rw	否
-	06h	TPDO 映射对象 6	-	0~4294967295	U32	rw	否
-	07h	TPDO 映射对象 7	-	0~4294967295	U32	rw	否
-	08h	TPDO 映射对象 8	-	0~4294967295	U32	rw	否

-	09h	TPDO 映射对象 9	-	0~4294967295	U32	rw	否
-	0Ah	TPDO 映射对象 10	-	0~4294967295	U32	rw	否
1C32h	-	同步管理器 2 同步对象	-	-	-	-	-
-	00h	子索引数	-	0~255	U8	ro	否
-	01h	同步类型	-	0~65535	U16	rw	否
-	02h	同步周期	ns	0~4294967295	U32	rw	否
-	03h	偏移时间	ns	0~4294967295	U32	ro	否
-	04h	支持的同步类型	-	0~65535	U16	ro	否
-	05h	最小通信周期	ns	0~4294967295	U32	ro	否
-	06h	计算与复制时间	ns	0~4294967295	U32	ro	否
-	09h	延迟时间	ns	0~4294967295	U32	ro	否
-	0Ah	Sync0 同步周期	ns	0~4294967295	U32	ro	否
-	0Bh	同步时间过短	-	0~4294967295	U32	ro	否
-	0Ch	SM2 事件丢失次数	-	0~65535	U16	ro	否
-	0Dh	偏移时间过短	-	0~65535	U16	ro	否
-	20h	同步错误	-	0~1	BOOL	ro	否
1C33h	-	同步管理器 3 同步对象	-	-	-	-	-
-	00h	子索引数	-	0~255	U8	ro	否
-	01h	同步类型	-	0~65535	U16	rw	否
-	02h	同步周期	ns	0~4294967295	U32	rw	否
-	03h	偏移时间	ns	0~4294967295	U32	ro	否
-	04h	支持的同步类型	-	0~65535	U16	ro	否
-	05h	最小通信周期	ns	0~4294967295	U32	ro	否
-	06h	计算与复制时间	ns	0~4294967295	U32	ro	否
-	09h	延迟时间	ns	0~4294967295	U32	ro	否



-	0Ah	Sync0 同步周期	ns	0~4294967295	U32	ro	否
-	0Bh	同步时间过短	-	0~4294967295	U32	ro	否
-	0Ch	SM2 事件丢失次数	-	0~65535	U16	ro	否
-	0Dh	偏移时间过短	-	0~65535	U16	ro	否
-	20h	同步错误	-	0~1	BOOL	ro	否
1010h	-	参数保存	-	-	-	-	-
-	00h	子索引数	-	0~255	U8	ro	否
-	01h	保存所有参数	-	0~4294967295	U32	rw	否
1011h	-	对象恢复出厂	-	-	-	-	-
-	00h	子索引数	-	0~255	U8	ro	否
-	01h	恢复所有对象	-	0~4294967295	U32	rw	否
10F3h	-	故障履历	-	-	-	-	-
-	00h	子索引数	-	0~255	U8	ro	否
-	01h	最多故障履历数	-	0~255	U8	ro	否
-	02h	最新故障履历索引	-	0~255	U8	ro	否
-	03h	最新故障履历应答	-	0~255	U8	rw	否
-	04h	新故障履历发生	-	0~1	BOOL	rw	否
-	05h	标识	-	0~65535	U16	ro	否
-	06h	故障履历消息 1	-	-	OS	ro	否
-	07h	故障履历消息 2	-	-	OS	ro	否
-	08h	故障履历消息 3	-	-	OS	ro	否
-	09h	故障履历消息 4	-	-	OS	ro	否
-	0Ah	故障履历消息 5	-	-	OS	ro	否
-	0Bh	故障履历消息 6	-	-	OS	ro	否
-	0Ch	故障履历消息 7	-	-	OS	ro	否

-	0Dh	故障履历消息 8	-	-	OS	ro	否
-	0Eh	故障履历消息 9	-	-	OS	ro	否
-	0Fh	故障履历消息 10	-	-	OS	ro	否
-	10h	故障履历消息 11	-	-	OS	ro	否
-	11h	故障履历消息 12	-	-	OS	ro	否
-	12h	故障履历消息 13	-	-	OS	ro	否
-	13h	故障履历消息 14	-	-	OS	ro	否

#### 14.2 2000h~2FFFh

索引	子索引	名称	单位	范围	类型	访问权限	PDO
2100h	_	驱动器版本	-	-	-	-	-
-	00h	子索引数	-	0~255	U8	ro	否
-	01h	DSP 版本	-	0~4294967295	U32	ro	否
-	02h	FPGA 版本	-	0~4294967295	U32	ro	否
2101h	-	驱动器 ID	-	-	-	-	-
-	00h	子索引数	-	0~255	U8	ro	否
-	01h	设备型号	-	-	VS	ro	否
-	02h	设备序列号	-	-	VS	ro	否
-	03h	注册次数	-	0~999	U16	ro	否
2102h	-	驱动器站地址	-	-	-	-	-
-	00h	子索引数	-	0~255	U8	ro	否
-	01h	站地址	-	0~65535	U16	ro	否
-	02h	站别名	-	0~65535	U16	rw	否
2103h	-	驱动器参数	-	-	-	-	-
-	00h	子索引数	-	0~255	U8	ro	否

-	01h	累计工作时间	-	0~4294967295	U32	ro	否
-	02h	注册剩余时间	-	0~65535	U16	ro	否
2200h	-	驱动器注册	-	-	-	-	-
-	00h	子索引数	-	0~255	U8	ro	否
-	01h	驱动器注册	-	0~4294967295	U32	rw	否
-	02h	注册码高位	-	0~4294967295	U32	rw	否
-	03h	注册码低位	-	0~4294967295	U32	rw	否

### 14.3 3000h~30FFh

索引	子索引	名称	单位	范围	类型	访问权限	PDO
3000h	-	基本设定	-	-	-	-	-
-	00h	子索引数	-	0~255	I32	rw	否
-	02h	控制模式设定	-	0~99	I32	rw	否
-	03h	设定实时自动调整	-	0~6	I32	rw	否
-	04h	实时自动调整机器刚性设定	-	0~31	I32	rw	否
-	05h	惯量比	%	0~10000	I32	rw	否
-	0Ch	电机每旋转1次的输出脉冲数	4 递倍前脉冲	1~4194304	I32	rw	否
-	0Dh	脉冲输出	-	0~1	I32	rw	否

		逻辑反转					
-	0Eh	第 1 转矩限制	%	0~500	l32	rw	否
-	0Fh	位置偏差过大设置	指令单位	0~1073741824	l32	rw	否
-	10h	绝对式编码器设定	-	0~4	l32	rw	否
-	11h	再生放电电阻外置选择	-	0~3	l32	rw	否
-	12h	再生电阻散热系数	-	0~100	l32	rw	否
-	13h	再生电阻容量	-	0~65535	l32	rw	否
-	14h	再生电阻阻值	-	0~65535	l32	rw	否
-	18h	电机参数自学习	-	0~3	l32	rw	否
-	19h	电机编号	-	0~9999999	l32	rw	否
3001h	-	增益调整	-	-	-	-	-
-	00h	子索引数	-	0~255	l32	rw	否
-	01h	第 1 位置环增益	0.1/s	0~30000	l32	rw	否
-	02h	第 1 速度环增益	0.1Hz	1~32767	l32	rw	否
-	03h	第 1 速度环积分时间常数	0.1ms	1~10000	l32	rw	否

-	04h	第 1 速度检测滤波器	0.01ms	0~10000	l32	rw	否
-	05h	第 1 转矩滤波器	0.01ms	0~2500	l32	rw	否
-	06h	第 2 位置环增益	0.1/s	0~30000	l32	rw	否
-	07h	第 2 速度环增益	0.1Hz	1~32767	l32	rw	否
-	08h	第 2 速度环积分时间常数	0.1ms	1~10000	l32	rw	否
-	09h	第 2 速度检测滤波器	0.01ms	0~10000	l32	rw	否
-	0Ah	第 2 转矩滤波器	0.01ms	0~2500	l32	rw	否
-	0Bh	速度前馈时间常数增益	0.1%	0~1000	l32	rw	否
-	0Ch	前馈滤波器时间常数滤波器	0.01ms	0~6400	l32	rw	否
-	0Dh	转矩前馈增益	0.1%	0~1000	l32	rw	否
-	0Eh	转矩前馈滤波器	0.01ms	0~6400	l32	rw	否
-	0Fh	第 2 增益设置	-	0~1	l32	rw	否

-	10h	位置控制 切换模式	-	0~10	I32	rw	否
-	11h	位置控制 切换延迟 时间	0.1ms	0~10000	I32	rw	否
-	12h	位置控制 切换等级	根据模式	0~20000	I32	rw	否
-	13h	位置控制 切换时磁 滞	根据模式	0~20000	I32	rw	否
-	14h	位置增益 切换时间	0.1ms	0~10000	I32	rw	否
-	15h	速度控制 切换模式		0~5	I32	rw	否
-	16h	速度控制 切换延迟 时间	0.1ms	0~10000	I32	rw	否
-	17h	速度控制 切换等级	根据模式	0~20000	I32	rw	否
-	18h	速度控制 切换时滞 后	根据模式	0~20000	I32	rw	否
-	19h	转矩控制 切换模式		0~3	I32	rw	否
-	1Ah	转矩控制 切换延迟 时间	0.1ms	0~10000	I32	rw	否
-	1Bh	转矩控制 切换等级	根据模式	0~20000	I32	rw	否

-	1Ch	转矩控制 切换时滞后	根据模式	0~20000	l32	rw	否
3002h	-	振动抑制	-	-	-	-	-
-	00h	子索引数	-	0~255	l32	rw	否
-	01h	自适应滤 波器模式 设定	-	0~4	l32	rw	否
-	02h	第 1 陷 波频率	Hz	50~5000	l32	rw	否
-	03h	第 1 陷 波宽度选 择	-	0~20	l32	rw	否
-	04h	第 1 陷 波深度选 择	-	0~99	l32	rw	否
-	05h	第 2 陷 波频率	Hz	50~5000	l32	rw	否
-	06h	第 2 陷 波宽度选 择	-	0~20	l32	rw	否
-	07h	第 2 陷 波深度选 择	-	0~99	l32	rw	否
-	08h	第 3 陷 波频率	Hz	50 - 5000	l32	rw	否
-	09h	第 3 陷 波宽度选 择	-	0~20	l32	rw	否

-	0Ah	第 3 陷 波深度选 择	-	0~99	l32	rw	否
-	0Bh	第 4 陷 波频率	Hz	50~5000	l32	rw	否
-	0Ch	第 4 陷 波宽度选 择	-	0~20	l32	rw	否
-	0Dh	第 4 陷 波深度选 择	-	0~99	l32	rw	否
-	0Fh	第 1 减 振频率	0.1Hz	0~2000	l32	rw	否
-	10h	第 1 减 振阻尼比	0.001	0~500	l32	rw	否
-	11h	第 2 减 振频率	0.1Hz	0~2000	l32	rw	否
-	12h	第 2 减 振阻尼比	0.001	0~500	l32	rw	否
-	13h	第 3 减 振频率	0.1Hz	0~2000	l32	rw	否
-	14h	第 3 减 振阻尼比	0.001	0~500	l32	rw	否
-	15h	第 4 减 振频率	0.1Hz	0~2000	l32	rw	否
-	16h	第 4 减 振阻尼比	0.001	0~500	l32	rw	否
-	17h	位置指令 平滑滤波	0.1ms	0~32767	l32	rw	否



		器					
-	18h	位置指令 FIR 滤波器	0.1ms	0~5120	132	rw	否
3003h	-	速度/转 矩	-	-	-	-	-
-	00h	子索引数	-	0~255	132	rw	否
-	01h	速度设置 内外切换	-	0~3	132	rw	否
-	02h	速度指令 方向指定 选择	-	0~1	132	rw	否
-	05h	速度设置 第 1 速	r/min	-20000~20000	132	rw	否
-	0Dh	加速时间 设置	ms/(1000r/min)	0~10000	132	rw	否
-	0Eh	减速时间 设置	ms/(1000r/min)	0~10000	132	rw	否
-	0Fh	S 字加 减 速设置	ms	0~1000	132	rw	否
-	12h	转矩指令 选择	-	0~2	132	rw	否
-	13h	转矩指令 方向指定 选择	-	0~1	132	rw	否
-	16h	速度限制 值 1	r/min	0~20000	132	rw	否
-	17h	速度限制 值 2	r/min	0~20000	132	rw	否

-	18h	电机编码器类型选择	-	0~9	l32	rw	否
-	19h	电机齿轮比分子	-	1~10000	l32	rw	否
-	1Ah	电机齿轮比分母	-	1~10000	l32	rw	否
-	1Bh	电机相序 & CS 方向反转	-	0~3	l32	rw	否
-	1Ch	电机编码器 Z 相断线检测无效	-	0~1	l32	rw	否
-	1Dh	电机编码器线数	PPR	1~4194304	l32	rw	否
-	20h	主轴传动比分子 (主轴侧齿轮)	-	0~10000	l32	rw	否
-	21h	主轴传动比分母 (电机侧齿轮)	-	0~10000	l32	rw	否
-	22h	主轴编码器方向反转	-	0~1	l32	rw	否
-	23h	主轴编码器 Z 相断线检测	-	0~1	l32	rw	否

		无效					
-	24h	电机编码器线数	PPR	1~4194304	132	rw	否
-	25h	串行通信型编码器单圈位数	Bit	0~31	132	rw	否
-	26h	串行通信型编码器圈数	Turns	0~31	132	rw	否
-	27h	位置反馈编码器选择	-	0~1	132	rw	否
-	28h	速度反馈滤波次数	-	0~5	132	rw	否
-	2Ch	正弦编码器细分数	-	0~4096	132	rw	否
-	2Dh	正弦编码器 A 相直流偏置	-	0~4095	132	rw	否
-	2Eh	正弦编码器 B 相直流偏置	-	0~4095	132	rw	否
-	2Fh	正弦编码器 AB 相增益比	-	0~8192	132	rw	否
3004h	-	I/F, 监视器设定	-	-	-	-	-
-	00h	子索引数	-	0~255	132	rw	否
-	01h	SI1 输入	-	0~16777215	132	rw	否

		选择					
-	02h	SI2 输入 选择	-	0~16777215	l32	rw	否
-	03h	SI3 输入 选择	-	0~16777215	l32	rw	否
-	04h	SI4 输入 选择	-	0~16777215	l32	rw	否
-	05h	SI5 输入 选择	-	0~16777215	l32	rw	否
-	06h	SI6 输入 选择	-	0~16777215	l32	rw	否
-	07h	SI7 输入 选择	-	0~16777215	l32	rw	否
-	09h	SO1 输 出选择	-	0~16777215	l32	rw	否
-	0Ah	SO2 输 出选择	-	0~16777215	l32	rw	否
-	0Bh	SO3 输 出选择	-	0~16777215	l32	rw	否
-	0Ch	SO4 输 出选择	-	0~16777215	l32	rw	否
-	10h	继电器 1 输出选择	-	0~16777215	l32	rw	否
-	11h	继电器 2 输出选择	-	0~16777215	l32	rw	否
-	1Fh	定位结束 范围	指令单位	0~4194304	l32	rw	否
-	20h	定位结束	-	0~3	l32	rw	否

		输出设置					
-	21h	INP 保持 时间	ms	0~30000	l32	rw	否
-	22h	零速度	r/min	10~20000	l32	rw	否
-	23h	速度一致 幅度	r/min	10~20000	l32	rw	否
-	24h	到达速度	r/min	10~20000	l32	rw	否
-	25h	停止时机 械制动器 动作设置	ms	0~10000	l32	rw	否
-	26h	动作时机 械制动器 动作设置	ms	0~10000	l32	rw	否
-	27h	制动器解 除速度设 定	r/min	30 - 3000	l32	rw	否
-	28h	警告输出 选择 1	-	0~16	l32	rw	否
-	29h	警告输出 选择 2	-	0~16	l32	rw	否
-	2Ah	第 2 定 位结束范 围	指令单位	0~4194304	l32	rw	否
-	32h	功能选择 应用开关 1	-	- 2147483648~2147483647	l32	rw	否
-	33h	功能选择 应用开关 2	-	- 2147483648~2147483647	l32	rw	否

3005h	-	扩展设定	-	-	-	-	-
-	00h	子索引数	-	0~255	132	rw	否
-	04h	脉冲输出 分频分母	-	0~16777216	132	rw	否
-	05h	驱动禁止 输入设定	-	0~2	132	rw	否
-	06h	驱动禁止 时顺序设置	-	0~2	132	rw	否
-	07h	伺服关闭 时顺序设置	-	0~9	132	rw	否
-	08h	主电源关 闭时顺序 设置	-	0~9	132	rw	否
-	09h	主电源关 闭时 LV 触发选择	-	0~1	132	rw	否
-	0Ah	主电源关 闭检测时 间	ms	70~2000	132	rw	否
-	0Bh	警报时顺 序设置	-	0~7	132	rw	否
-	0Ch	立即停止 时转矩设 定	%	0~500	132	rw	否
-	0Dh	过载等级 设置	%	0~500	132	rw	否
-	0Eh	过速度等	r/min	0~20000	132	rw	否

		级设置					
-	0Fh	电机可动范围设定	0.1 旋转	0~1000	l32	rw	否
-	11h	警报清除输入设定	-	0~1	l32	rw	否
-	15h	位置设定单位选择	-	0~1	l32	rw	否
-	16h	转矩限制选择	-	0~6	l32	rw	否
-	17h	第 2 转矩限制	%	0~500	l32	rw	否
-	18h	转矩限位切换设定 1	ms/100%	0~4000	l32	rw	否
-	19h	转矩限位切换设定 2	ms/100%	0~4000	l32	rw	否
-	1Ah	外部输入时正方向转矩限位	%	0~500	l32	rw	否
-	1Bh	外部输入时负方向转矩限位	%	0~500	l32	rw	否
-	1Dh	LED 初始状态	-	0~38	l32	rw	否
-	22h	脉冲再生输出界限设定	-	0~1	l32	rw	否
-	24h	前面板锁	-	0~1	l32	rw	否

		定设定					
-	29h	通讯异常 连续发生 次数上限	-	0~100	l32	rw	否
-	2Ah	端口断开 检出时间	ms	0~10000	l32	rw	否
3006h	-	特殊设置	-	-	-	-	-
-	00h	子索引数	%	0~255	l32	rw	否
-	02h	转矩指令 设置	%	-500~500	l32	rw	否
-	03h	速度偏差 过大设定	r/min	0~100	l32	rw	否
-	05h	JOG 试 机指令速 度	r/min	0~500	l32	rw	否
-	08h	转矩指令 加算值	%	-100~100	l32	rw	否
-	09h	正方向转 矩补偿值	%	-100~100	l32	rw	否
-	0Ah	负方向转 矩补偿值	%	-100~100	l32	rw	否
-	0Ch	电流应答 设定	%	20~500	l32	rw	否
-	0Dh	正负向转 矩补偿滤 波器	0.01ms	0~30000	l32	rw	否
-	10h	第 2 过 速度等级 设置	r/min	0~20000	l32	rw	否



-	12h	前面板参数写入选择	-	0~1	I32	rw	否
-	18h	扰动转矩补偿增益	%	-100~100	I32	rw	否
-	19h	扰动观测器滤波器	0.01ms	0~2500	I32	rw	否
-	1Ch	警告闭锁时间选择	s	0~10	I32	rw	否
-	1Dh	自动共振检测准位	%	30~1000	I32	rw	否
-	1Eh	绝对式多圈数据上限值	-	0~65534	I32	rw	否
-	1Fh	减震滤波器使能开关	-	0~2	I32	rw	否
-	21h	实时自动调整用户设定	-	-32767~32767	I32	rw	否
-	22h	摩擦补偿生效速度设置	0.1r/min	0~1000	I32	rw	否
-	27h	警告掩码设定	-	-32768~1073741823	I32	rw	否
-	29h	绝对式原点位置偏移	Command Unit	-1073741823	I32	rw	否
-	2Ah	第1减	-	0~1000	I32	rw	否

		振深度					
-	2Bh	2 段转矩 滤波器时 间常数	0.01ms	0~2500	l32	rw	否
-	2Ch	2 段转矩 滤波器衰 减项	-	0~1000	l32	rw	否
-	30h	功能扩展 设定 2	-	0~15	l32	rw	否
-	31h	调整滤波 器	0.1ms	0~2000	l32	rw	否
-	32h	指令 / 调 整滤波器 衰减项设 定	-	0~99	l32	rw	否
-	33h	粘性摩擦 补偿增益	0.1%/(10000r/min)	0~10000	l32	rw	否
-	34h	立即停止 结束等待 时间	ms	0~10000	l32	rw	否
-	3Ah	转矩饱和 异常保护 检测时间	ms	0~5000	l32	rw	否
-	3Bh	PWM 载 波频率	0.1kHz	12~150	l32	rw	否
-	3Dh	内部使用	-	-32767~32767	l32	rw	否
-	46h	低速电流 环比例增 益系数	%	10~1000	l32	rw	否

-	47h	低速电流环积分增益系数	-	10~1000	l32	rw	否
-	48h	高速电流环比例增益系数	%	10~1000	l32	rw	否
-	49h	高速电流环积分增益系数	%	10~1000	l32	rw	否
-	4Ah	电流环增益切换点	%	10~1000	l32	rw	否
3007h	-	自定义电机参数	-	-	-	-	-
-	00h	子索引数	-	0~255	l32	rw	否
-	01h	电机类型选择	-	0~2	l32	rw	否
-	02h	电机额定电流有效值	0.1Arms	0~ 65535	l32	rw	否
-	03h	电机额定转矩	0.1N.m	0~65535	l32	rw	否
-	05h	电机最高速度	poles	0~255	l32	rw	否
-	06h	电机极对数	0.01ms	0~2500	l32	rw	否
-	07h	电机线反电势常数	0.1V/(1000rpm)	0~65535	l32	rw	否
-	08h	电机相电阻	0.01Ω	0~ 65535	l32	rw	否

-	0Ah	电机相电 感	0.01mH	0~65535	l32	rw	否
-	0Bh	电机惯量	0.01kg.cm2	0~6553500	l32	rw	否
-	0Ch	编码器单 圈位数	Bit	0~31	l32	rw	否
-	0Dh	摩擦补偿 生效速度 设置	0.1r/min	0~1000	l32	rw	否
-	0Eh	1 回转编 码器脉冲 数	0.001um; pulse	0~16777216	l32	rw	否
-	0Fh	内部使用	0.01mm	0 - 65535	l32	rw	否
-	10h	电机瞬时 最大电流	0.1Arms	0~65535	l32	rw	否
-	13h	初始磁极 角	0.1 度 ( 电气角 )	-3600~3600	l32	rw	否
-	15h	电机热时 间常数	0.1s	1~32767	l32	rw	否
-	19h	磁极检出 方式选择	-	0~4	l32	rw	否
-	1Ah	CS 相位 设定	0.1 度 ( 电气角 )	0~3600	l32	rw	否
-	1Bh	磁极位置 推定 转 矩指令时 间	ms	0~200	l32	rw	否
-	1Ch	磁极位置 推定 指 令转矩	%	0~300	l32	rw	否

-	1Dh	磁极位置 推定 零 移动脉冲 宽度设定	pulse	0~32767	132	rw	否
-	1Eh	磁极位置 推定 电 机停止判 定脉冲数	pulse	0~32767	132	rw	否
-	1Fh	磁极位置 推定 电 机停止判 定时间	ms	0~32767	132	rw	否
-	20h	磁极位置 推定 电 机停止限 制时间	ms	0~32767	132	rw	否
-	21h	磁极位置 推定 转 矩指令滤 波器	0.01ms	0~5000	132	rw	否
-	23h	每磁极的 脉冲数	pulse	0~327670000	132	rw	否
-	24h	异步电机 额定电压	V	0~1140	132	rw	否
-	25h	异步电机 额定功率	0.1kW	0~65535	132	rw	否
-	26h	异步电机 额定频率	0.01Hz	0~200000	132	rw	否
-	27h	异步电机 极对数	poles	0~255	132	rw	否

-	28h	异步电机 额定转速	rpm	0~65535	l32	rw	否
-	29h	异步电机 额定电流	0.1Arms	0~65535	l32	rw	否
-	2Ah	异步电机 空载电流	0.1Arms	1~65535	l32	rw	否
-	2Bh	异步电机 定子电阻	0.01Ω	1~65535	l32	rw	否
-	2Ch	异步电机 漏感	0.01mH	1~65535	l32	rw	否
-	2Dh	异步电机 转子电阻	0.01Ω	1~65535	l32	rw	否
-	2Eh	异步电机 转子电阻	0.01mH	1~65535	l32	rw	否
-	2Fh	异步电机 惯量	0.01kg.cm2	1~6553500	l32	rw	否
-	30h	异步电机 最高速度	rpm	0~65535	l32	rw	否
-	31h	异步电机 热时间常数	0.1s	1~32767	l32	rw	否
-	32h	异步电机 振荡抑制 因子		0~100	l32	rw	否
-	33h	异步电机 转差补偿 增益	%	0~30200	l32	rw	否

## 14.4 3100h~37FFh

索引	子索引	名称	单位	范围	类型	访问权限	PDO
3100h	00h	位置指令偏差	pulse	- 2147483648~2147483647	I32	ro	TPDO
3101h	00h	电机速度	r/min	-32768~32767	I16	ro	TPDO
3102h	00h	位置指令速度	r/min	-32768~32767	I16	ro	TPDO
3103h	00h	速度控制指令	r/min	-32768~32767	I16	ro	TPDO
3104h	00h	转矩指令	%	-32768~32767	I16	ro	TPDO
3105h	00h	反馈脉冲总和	pulse	- 2147483648~2147483647	I32	ro	TPDO
3106h	00h	指令脉冲总和	pulse	- 2147483648~2147483647	I32	ro	TPDO
3107h	00h	载荷推定惯量比	%	0~65535	U16	ro	否
3109h	00h	控制模式	-	-32768~32767	I16	ro	否
3112h	00h	报警码	-	0~65535	U16	ro	否
3113h	00h	警告编号	-	0~65535	U16	ro	否
3114h	00h	再生负载率	%	0~65535	U16	ro	TPDO
3115h	00h	过载率	%	0~65535	U16	ro	TPDO
3116h	00h	惯量比	%	0~65535	U16	ro	否
3119h	00h	伺服使能状态	-	-32768~32767	I16	ro	否
3120h	-	绝对值编码器数据	pulse	-	-	-	-
-	00h	子索引数	-	0~255	U8	ro	否
-	02h	绝对式编码器多圈数据	rev	-32768~32767	I16	ro	TPDO
3122h	00h	编码器、反馈光	-	0~65535 U16	ro	否	

		栅尺通信异常次数监视器					
3124h	00h	位置偏差 ( 编码器单位 )	pulse	- 2147483648~2147483647	I32	ro	否
3127h	00h	PN 间电压值	V	0~65535	U16	ro	TPDO
3130h	00h	电机序列号	-	0~4294967295	U32	ro	否
3132h	00h	累计负载率	%	0~65535	U16	ro	TPDO
3133h	-	设备温度监测	-				
-	00h	子索引数	-	0~255	U8	ro	否
-	01h	驱动器温度	-	0~65535	U16	ro	否
-	02h	电机温度	-	0~65535	U16	ro	否
3136h	00h	实时共振频率	Hz	0~65535	U16	ro	否
3138h	00h	从站状态	-	0~4294967295	U16	ro	否

#### 14.5 6000h~6FFFh

注意：带▼号的表示不支持的对象。

索引	子索引	名称	单位	范围	类型	访问权限	PDO
▼6007h	00h	连接断开处理方式	-	0~3	I16	ro	否
603Fh	00h	故障码	-	0~65535	U16	ro	TPDO
6040h	00h	控制字	-	0~65535	U16	rw	RPDO
6041h	00h	状态字	-	0~65535	U16	ro	TPDO
605Ah	00h	快速停机方式	-	- 2~7	I16	rw	否
605Bh	00h	关机停机方式	-	0~1	I16	rw	否



605Ch	00h	关闭使能停机方式	-	0~1	l16	rw	否
605Dh	00h	暂停停机方式	-	1~3	l16	rw	否
605Eh	00h	故障停机方式	-	0~2	l16	rw	否
6060h	00h	控制模式	-	0~10	l8	rw	RPDO
6061h	00h	控制模式显示	-	0~10	l8	ro	TPDO
6062h	00h	位置指令	指令单位	- 2147483648~2147483647	l32	ro	TPDO
6063h	00h	位置反馈	pulse	- 2147483648~2147483647	l32	ro	TPDO
6064h	00h	位置反馈	指令单位	- 2147483648~2147483647	l32	ro	TPDO
6065h	00h	位置偏差过大阈值	指令单位	0~4294967295	U32	rw	RPDO
6066h	00h	位置偏差窗口	ms	0~65535	U16	rw	RPDO
6067h	00h	位置到达阈值	指令单位	0~4294967295	U32	rw	RPDO
6068h	00h	位置到达窗口	ms	0~65535	U16	rw	RPDO
▼6069h	00h	速度传感器反馈值	pulse/s	- 2147483648~2147483647	l32	ro	TPDO
▼606Ah	00h	传感器选择	-	- 32768~32767	l16	ro	否
606Bh	00h	速度指令	指令单位 /s	- 2147483648~2147483647	l32	ro	TPDO

606Ch	00h	速度反馈	指令单位 /s	- 2147483648~2147483647	I32	ro	TPDO
606Dh	00h	速度到达阈值	r/min	0~65535	U16	rw	RPDO
606Eh	00h	速度到达时间	ms	0~65535	U16	rw	RPDO
606Fh	00h	速度门限值	r/min	0~65535	U16	rw	RPDO
6070h	00h	速度门限时间	ms	0~65535	U16	rw	RPDO
6071h	00h	目标转矩	0.1%	- 32768~32767	I16	rw	RPDO
6072h	00h	最大转矩	0.1%	0~65535	U16	rw	RPDO
6073h	00h	最大电流	0.1%	0~65535	U16	ro	否
6074h	00h	指令转矩	0.1%	- 32768~32767	I16	ro	TPDO
6075h	00h	电机额定电流	mA	0~4294967295	U32	ro	否
6076h	00h	电机额定转矩	mNm	0~4294967295	U32	ro	否
6077h	00h	转矩反馈	0.1%	- 32768~32767	I16	ro	TPDO
6078h	00h	电流反馈	0.1%	- 32768~32767	I16	ro	TPDO
6079h	00h	直流母线电压	mV	0~4294967295	U32	ro	TPDO
607Ah	00h	目标位置	指令单位	- 2147483648~2147483647	I32	rw	RPDO
▼607Bh	-	位置范围限制	-	-	-	-	-
-	00h	子索引数	-	0~255	U8	ro	否
-	01h	位置限制最	指令单位	-	I32	rw	RPDO

		小值		2147483648~2147483647			
	02h	位置限制最大 值	指令单位	- 2147483648~2147483647	I32	rw	RPDO
607Ch	00h	原点偏置	指令单位	- 2147483648~2147483647	I32	rw	RPDO
607Dh	-	软件位置范 围限制	-	-	-	-	-
-	00h	子索引数	-	0~255	U8	ro	否
-	01h	软件位置限 制最小值	指令单位	- 2147483648~2147483647	I32	rw	RPDO
-	02h	软件位置限 制最大值	指令单位	- 2147483648~2147483647	I32	rw	RPDO
607Eh	00h	指令极性	0.1%	0~255	U8	rw	RPDO
607Fh	00h	最大轮廓速 度	指令单位 /s	0~4294967295	U32	rw	RPDO
6080h	00h	电机最大转 速	r/min	0~4294967295	U32	rw	RPDO
6081h	00h	轮廓速度	指令单位 /s	0~4294967295	U32	rw	RPDO
6082h	00h	中止速度	指令单位 /s	0~4294967295	U32	rw	RPDO
6083h	00h	轮廓加速度	指令单位 /s <sup>2</sup>	0~4294967295	U32	rw	RPDO
6084h	00h	轮廓减速度	指令单位 /s <sup>2</sup>	0~4294967295	U32	rw	RPDO
6085h	00h	快速停机减 速度	指令单位 /s <sup>2</sup>	0~4294967295	U32	rw	RPDO
▼6086h	00h	电机运行曲	-	- 32768~32767	I16	rw	RPDO

		线类型					
6087h	00h	转矩斜坡	0.1%/s	0~4294967295	U32	rw	RPDO
▼6088h	00h	转矩轮廓类型	-	- 32768~32767	I16	rw	RPDO
608Fh	-	位置编码器精度	-	-	-	-	-
-	00h	子索引数	-	0~255	U8	ro	否
-	01h	编码器移动量	pulse	1~4294967295	U32	ro	否
-	02h	电机转数	r(电机)	1~4294967295	U32	ro	否
6091h	-	齿轮比	-	-	-	-	-
-	00h	子索引数	-	0~255	U8	ro	否
-	01h	电机转数	r(电机)	1~4294967295	U32	rw	否
-	02h	轴转数	r(轴)	1~4294967295	U32	rw	否
6092h	-	Feed 常数	-	-	-	-	-
-	00h	子索引数	-	0~255	U8	ro	否
-	01h	Feed	指令单位	1~4294967295	U32	rw	否
-	02h	轴转数	r(轴)	1~4294967295	U32	rw	否
6098h	00h	回零方法	-	- 128~127	I8	rw	RPDO
6099h	-	回零速度	-	-	-	-	-
-	00h	子索引数	-	0~255	U8	ro	否
-	01h	开关搜索速度	指令单位 /s	0~4294967295	U32	rw	RPDO
-	02h	零点搜索速度	指令单位 /s	0~4294967295	U32	rw	RPDO
609Ah	00h	回零加速度	指令单位	0~4294967295	U32	rw	RPDO

			/s <sup>2</sup>				
▼60A3h	00h	轮廓加加速度方式	-	1~2	U8	rw	否
▼60A4h	-	轮廓加加速度	-	-	-	-	-
-	00h	子索引数	-	0~255	U8	ro	否
-	01h	轮廓加加速度 1	指令单位 /s <sup>3</sup>	0~4294967295	U32	rw	否
-	02h	轮廓加加速度 2	指令单位 /s <sup>3</sup>	0~4294967295	U32	rw	否
60B0h	00h	位置前馈	指令单位	- 2147483648~2147483647	I32	rw	RPDO
60B1h	00h	速度前馈	指令单位 /s	- 2147483648~2147483647	I32	rw	RPDO
60B2h	00h	转矩前馈	-	- 32768~32767	I16	rw	RPDO
60B8h	00h	探针功能	-	0~65535	U16	rw	RPDO
60B9h	00h	探针状态	-	0~65535	U16	ro	TPDO
60BAh	00h	探针 1 上升沿位置反馈	指令单位	- 2147483648~2147483647	I32	ro	TPDO
60BBh	00h	探针 1 下降沿位置反馈	指令单位	- 2147483648~2147483647	I32	ro	TPDO
60BCh	00h	探针 2 上升沿位置反馈	指令单位	- 2147483648~2147483647	I32	ro	TPDO
60BDh	00h	探针 2 下降沿位置反馈	指令单位	- 2147483648~2147483647	I32	ro	TPDO
60C2h	-	插补时间周期	-	-	-	-	-
-	00h	子索引数	-	0~255	U8	ro	否

-	01h	插补时间周期	-	0~255	U8	rw	否
-	02h	插补时间指数	-	- 128~63	I8	rw	否
60C5h	00h	最大加速度	指令单位 /s	0~4294967295	U32	rw	RPDO
60C6h	00h	最大减速度	指令单位 /s	0~4294967295	U32	rw	RPDO
60E0h	00h	正向转矩限制	0.1%	0~65535	U16	rw	RPDO
60E1h	00h	逆向转矩限制	0.1%	0~65535	U16	rw	RPDO
60E3h	-	支持的回零方式	-	-	-	-	-
-	00h	子索引数	-	0~255	U8	ro	否
-	01h	支持的回零方式 1	-	0~32767	U16	ro	否
-	02h	支持的回零方式 2	-	0~32767	U16	ro	否
-	03h	支持的回零方式 3	-	0~32767	U16	ro	否
-	04h	支持的回零方式 4	-	0~32767	U16	ro	否
-	05h	支持的回零方式 5	-	0~32767	U16	ro	否
-	06h	支持的回零方式 6	-	0~32767	U16	ro	否
-	07h	支持的回零	-	0~32767	U16	ro	否

		方式 7					
-	08h	支持的回零 方式 8	-	0~32767	U16	ro	否
-	09h	支持的回零 方式 9	-	0~32767	U16	ro	否
-	0Ah	支持的回零 方式 10	-	0~32767	U16	ro	否
-	0Bh	支持的回零 方式 11	-	0~32767	U16	ro	否
-	0Ch	支持的回零 方式 12	-	0~32767	U16	ro	否
-	0Dh	支持的回零 方式 13	-	0~32767	U16	ro	否
-	0Eh	支持的回零 方式 14	-	0~32767	U16	ro	否
-	10h	支持的回零 方式 15	-	0~32767	U16	ro	否
-	11h	支持的回零 方式 16	-	0~32767	U16	ro	否
-	12h	支持的回零 方式 17	-	0~32767	U16	ro	否
-	13h	支持的回零 方式 18	-	0~32767	U16	ro	否
-	14h	支持的回零 方式 19	-	0~32767	U16	ro	否
-	15h	支持的回零 方式 20	-	0~32767	U16	ro	否
-	16h	支持的回零	-	0~32767	U16	ro	否

		方式 21					
-	17h	支持的回零 方式 22	-	0~32767	U16	ro	否
-	18h	支持的回零 方式 23	-	0~32767	U16	ro	否
-	19h	支持的回零 方式 24	-	0~32767	U16	ro	否
-	1Ah	支持的回零 方式 25	-	0~32767	U16	ro	否
-	1Bh	支持的回零 方式 26	-	0~32767	U16	ro	否
-	1Ch	支持的回零 方式 27	-	0~32767	U16	ro	否
-	1Dh	支持的回零 方式 28	-	0~32767	U16	ro	否
-	1Eh	支持的回零 方式 29	-	0~32767	U16	ro	否
-	1Fh	支持的回零 方式 30	-	0~32767	U16	ro	否
-	20h	支持的回零 方式 31	-	0~32767	U16	ro	否
60F2h	00h	定位方式	-	0~65535	U16	rw	RPDO
60F4h	00h	位置偏差	指令单位	- 2147483648~2147483647	I32	ro	TPDO
60FAh	00h	位置环输出	指令单位 /s	- 2147483648~2147483647	I32	ro	TPDO
60FCh	00h	位置指令	pulse	- 2147483648~2147483647	I32	ro	TPDO



60FDh	00h	数字输入	-	0~4294967295	U32	ro	TPDO
60FEh	-	数字输出	-	-	-	-	-
-	00h	子索引数	-	0~255	U8	ro	否
-	01h	物理输出	-	0~4294967295	U32	rw	RPDO
-	02h	物理输出使 能	-	0~4294967295	U32	rw	RPDO
60FFh	00h	目标速度	指令单位 /s	- 2147483648~2147483647	I32	rw	RPDO
6502h	00h	支持的控制 模式	-	0~4294967295	U32	ro	TPDO

专业·专心·专注

SPECIALIZED/CONCENTRATED/FOCUSED



上海维宏电子科技股份有限公司

地址：上海市奉贤区沪杭公路1590号

邮编：201401 咨询热线：400 882 9188

邮箱：weihong@weihong.com.cn

网址：www.weihong.com.cn